

RUBI



KATALOG 2024

**SEIT 1951 DIE BESTE WAHL
FÜR JEDE ARBEIT**



00. Über die RUBI Gruppe

04 Einleitung

01. Manuelles Schneiden von Fliesen

26 Manuelle Fliesenschneider

58 Schneidräder und Accessoire für die manuellen Fliesenschneider

02. Saughebersysteme

68 Schneidsystem

76 Tragesystem

87 Montage

03. Elektrisches Schneiden von Fliesen

98 Elektrische Schneidmaschinen

120 Handsägen, Gehrungsfräser und Fräsen

04. Diamanttrennscheiben

132 Diamanttrennscheiben Trockenschnitt

139 Diamanttrennscheiben Nassschnitt

05. Bohren

148 Bohren in Keramik, Steingut, Naturstein und andere Werkstoffe

06. Bearbeiten & Schleifen & Polieren

162 Diamantschleifteller und Diamantschleifpads

168 Diamantpolierpads

07.	Mischen
172	Elektrische Rührwerke
180	Rührer und Mixer

08.	Werkzeuge zum Verlegen und für das Finish
190	Zahnkellen, Maurerkellen, Kunststoffkellen, Gummi- und Schaumstoffglättkellen
206	Markierer, Schablonen, Fugenkreuze und Hilfsgeräte für die Keramikverlegung
214	Hammer, Maurer- bzw. Steinmeißel und Zangen

09.	Zubehör für die Verlegung und Bearbeitung der Fliesen
222	Messsysteme
224	Fugenkreuze
230	Nivelliersysteme

10.	Kunststoff-Schüttrohre, Kunststoff-eimer und Kunststoffkörbe
238	Kunststoff-schüttrohre
240	Plastik-Kübel-Produkte für den Baubereich

11.	Sicherheitsausrüstung
246	Sicherheitsausrüstung für Profis

12.	Waschen und Endreinigung
252	Produkte und Zubehör für das Waschen der Fugen und Endreinigen der Fliesen

13.	Pal box und Displays
260	Palbox und displays
269	Inhalt





DIE BESTE WAHL FÜR JEDE ARBEIT SEIT 1951

Bei der RUBI Gruppe sind wir Experten für die Entwicklung, Herstellung und den Vertrieb revolutionärer Maschinen und Werkzeuge zum Schneiden, Verlegen und Erhalten von Fliesenbelägen. Unser unermüdlicher Einsatz für Spitzenleistungen hat uns zu den unangefochtenen Marktführern in der Branche gemacht. Jedes von uns geschaffene Produkt ist das Ergebnis unserer Leidenschaft für Innovation und unseres unerschütterlichen Engagements für Qualität.

Mit der Erfindung des ersten hydraulischen Mosaikfliesenschneiders der Geschichte, der 1951 von den Brüdern Boada erfunden und patentiert wurde, hat RUBI stets mit einer klaren Mission gearbeitet: Bauprofis differenzierte Lösungen anzubieten, indem man maximale Effizienz, Rentabilität und Sicherheit für das Optimum bei der Verlegung von Keramikfliesen zur Verfügung stellt.

Indem wir den Verarbeiter in den Mittelpunkt unserer Strategie stellen, stellen wir sicher, dass Innovation, die hohe Qualität unserer Produkte und Exzellenz Grundprinzipien unserer gesamten Produktpalette sind. Dank unseres starken internationalen Netzwerks von Tochtergesellschaften und Niederlassungen ist die Marke RUBI derzeit bei den anspruchsvollsten Bau- und Designprofis in mehr als 120 Ländern bekannt.

WIR BIETEN DER WELT QUALITÄT UND INNOVATION



RUBI IS RUBI ALL OVER THE WORLD

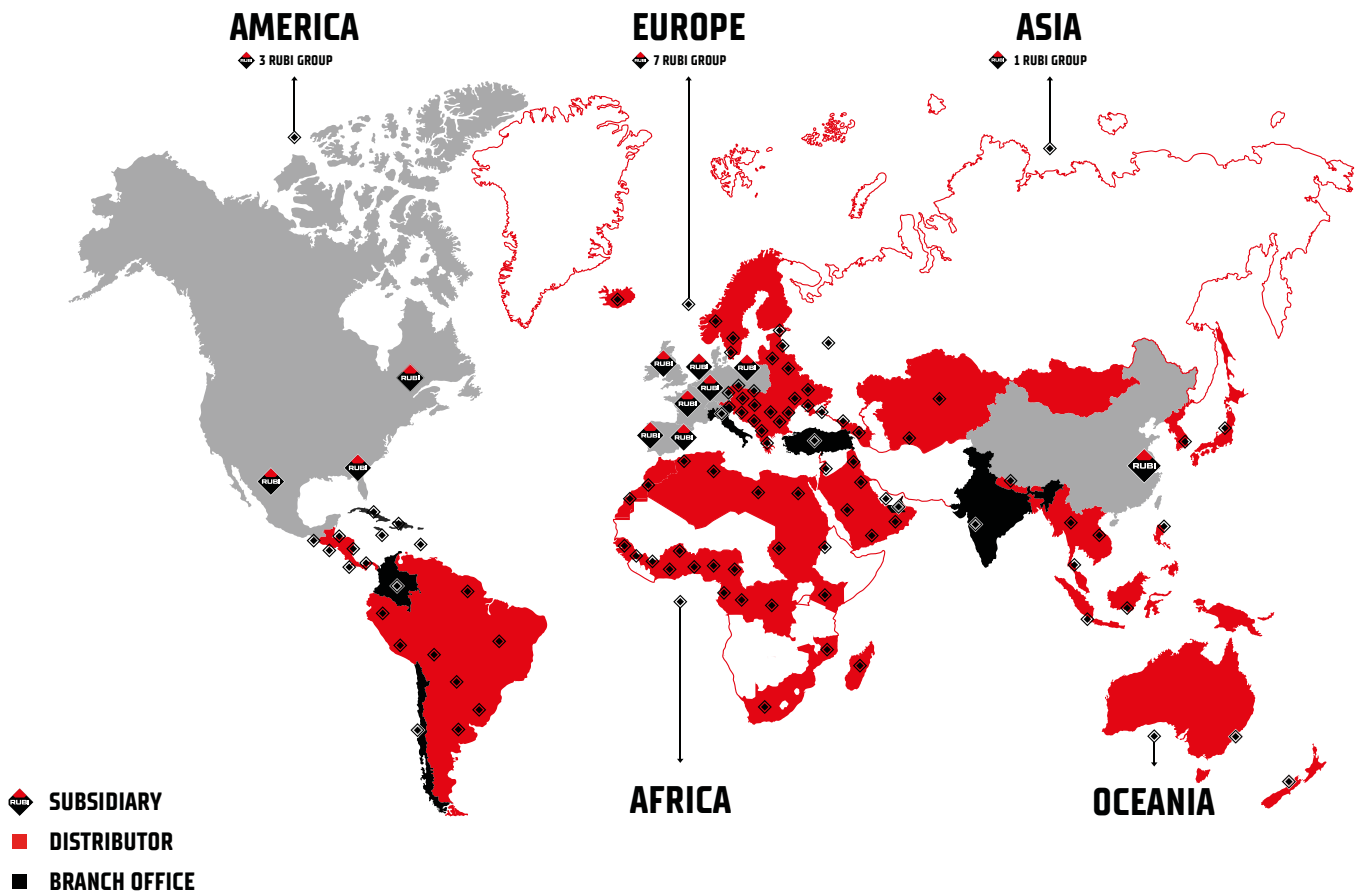

+600 Menschen im RUBI Team

120 Länder mit RUBI Markenvertrieb

2 Produktions- und Logistik Zentren

+100 offizielle Vertriebspartner

11 internationale Tochtergesellschaften

Bei der RUBI Gruppe ist unser multidisziplinäres Team hochqualifiziert und wird kontinuierlich weitergebildet. Wir bekennen uns zu Exzellenz, Respekt und Leidenschaft – Grundwerte, die unser tägliches Handeln leiten.

Unser Team besteht aus mehr als 600 Fachleuten in 11 Tochtergesellschaften und 9 Niederlassungen auf der ganzen Welt. Unsere Erfahrung und unser Know-how unterstützen uns bei der Bereitstellung hochwertiger Lösungen auf internationaler Ebene.

BETTER PROFESSIONALS. BETTER PLACES.

DAS RUBI-ENGAGEMENT BETTER PROFESSIONALS, BETTER PLACES.

Bei der RUBI Gruppe lassen wir uns von unserem Unternehmenszweck „Bessere Profis, bessere Lebensräume“ leiten, der unseren Fokus auf zwei grundlegende Aspekte widerspiegelt: die Verbesserung der Qualität und Leistung unserer Branche durch die Fachkräfte, deren Talent von allen anerkannt wird, sowie die Orte, an denen sie tätig sind verwandeln sich mit ihrer Kreativität.

Wir streben danach, die Zukunft zu verändern, indem wir bei der Ausbildung außergewöhnlicher Fachkräfte führend sind und zum Aufbau außergewöhnlicher Orte zum Wohle einer besseren Welt beitragen.



Ausbildung für Baustudenten im BTP CFA-Ausbildungszentrum in Antibes, Frankreich.

SDG FÜR EINE NACHHALTIGE UND GERECHTE ZUKUNFT

Unser Engagement konzentriert sich auf eine nachhaltige Entwicklung im Rahmen unserer Corporate Social Responsibility-Strategie, die die drei Schlüsselbereiche der Nachhaltigkeit umfasst: Soziales, Umwelt und Wirtschaft.

Dabei orientieren wir uns an 8 der 17 Sustainable Development Goals (SDGs) der Vereinten Nationen für den Zeitraum 2015–2030, die uns auf unserem Weg in eine Zukunft mit Fokus auf Nachhaltigkeit leiten.

Wir sind fest davon überzeugt, dass Umweltpolitik sowie soziale und wirtschaftliche Nachhaltigkeit in



Zusammenarbeit mit der Vicente Ferrer Foundation beim Bau von Wohnungen für gefährdete Menschen in Anantapur, Indien.



der Verantwortung des gesamten RUBI-Teams liegen. Nur in einer gerechteren, gleichberechtigteren und nachhaltigeren Welt können wir weiter wachsen und mit der Gesellschaft und unserer Umwelt zusammenarbeiten.

GEMEINSAM BAUEN WIR EINE NACHHALTIGE UND GERECHTE ZUKUNFT FÜR ALLE AUF.



Strandreinigung in Florida durch das Team von RUBI Tools USA.



Bei Rubi sind wir ein multidisziplinäres Team mit großem Fachwissen und kontinuierlicher Weiterbildung. Das RUBI-Team, bestehend aus mehr als 600 Fachleuten, ist in den zahlreichen Tochtergesellschaften und Niederlassungen der RUBI-Gruppe auf internationaler Ebene tätig.

UNSERE TÄGLICHE ARBEIT RICHTET SICH STETS NACH DEN 3 RUBI-WERTEN





EXZELLENZ

Exzellenz definiert uns in allem, was wir tun, dank unserer Erfahrung, Flexibilität und Innovation. Wir streben jeden Tag danach, das Beste aus unseren innovativen Produkten und unseren Beziehungen zu Partnern in der Branche zu bieten.

RESPEKT

Respekt liegt in unserer DNA. Unsere Beziehungen innerhalb des RUBI-Teams sowie zu Kunden, Lieferanten und anderen Interessengruppen ermöglichen es uns, ein engmaschiges und dynamisches Umfeld zu schaffen.

HINGABE

Leidenschaft ist das, was uns bewegt, unsere Einstellung zur Arbeit durch unser Engagement, unseren Optimismus und unsere Entschlossenheit. Unsere lange Geschichte zeigt unsere anhaltende Begeisterung – wir lieben es, andere zu inspirieren.

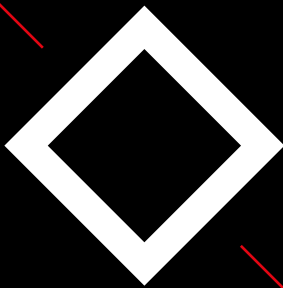

RUBI ACADEMY

LET'S BUILD BETTER PLACES TOGETHER!

Die RUBI Akademie ist ein zukunftsweisendes Projekt zur Professionalisierung und Förderung des Fliesenlegerhandwerks, das sich an heutige und zukünftige Keramikprofis richtet.

Mit mehr als 70 Jahren Erfahrung in der Schulung und Unterstützung von Keramikfliesenverlegern bündeln wir alle unsere Schulungsaktivitäten in einem integrativen und zugänglichen Raum: der RUBI Akademie.

Die RUBI Akademie fördert Lernmöglichkeiten durch eine breite Palette internationaler Schulungsveranstaltungen, Webinare, herunterladbare Tutorials und audiovisuelle Inhalte, die auf unserer Website verfügbar sind.

Zusätzlich zu diesen Ausbildungsmaßnahmen unterstützt die RUBI-Akademie Initiativen wie das „RUBI-Stipendium“, das die Spezialisierung junger Studierender bei der Fliesenverlegung vorantreibt, außerdem Schulungsprogramme zur Förderung von Frauen in der Baubranche, oder Fortbildungsveranstaltungen die sich an Arbeitslose in der Weiterbildung richten.

Der Hauptsitz der RUBI Akademie befindet sich in unseren Einrichtungen in Santa Oliva, wo es einen physischen Raum für Schulungen gibt. Es verfügt über ein Klassenzimmer für den Theorieunterricht und einen weiteren Raum mit mehr als 580 Quadratmeter für die praktische Ausbildung.

Auf diese Weise wird die RUBI Akademie zu einem zugänglichen und hochwertigen Schulungsort, der auch als persönlicher und virtueller Treffpunkt für Fachleute der Branche dient. Wir wertschätzen und schärfen das Profil des Fliesenlegerhandwerks, bringen es den Menschen näher und würdigen die wichtige Rolle der Keramikfliesenverlegerinnen und -fliesenverleger in der Baubranche.



**FOLGEN SIE UNS AUF
UNSEREM YOUTUBE-
KANAL, UM ALLE
TRAININGSVIDEOS ZU
SEHEN**

4 QUALITÄT DER BILDUNG

8 MENSCHENWÜRDIGE ARBEIT UND WIRTSCHAFTSWACHSTUM

17 PARTNERSCHAFTEN ZUR ERREICHUNG DER ZIELE





PRODUKTIONSSTÄTTEN

Die RUBI Gruppe verfügt über zwei Produktionszentren in Santa Oliva (Tarragona, Spanien) und Suzhou (China), was einer Produktionsfläche von mehr als 120.000 m² weltweit entspricht.

Unser Hauptproduktions- und Logistikzentrum in Santa Oliva (Tarragona, Spanien) erstreckt sich über eine Fläche von 27.000 m² und ist mit modernster Technologie für das Logistikmanagement ausgestattet. Darüber hinaus garantieren wir dank des innovativen SRT-Zentrums (Suzhou, China) die Lagerverfügbarkeit unserer Produkte in den verschiedenen geografischen Gebieten, in denen RUBI tätig ist, und erfüllen anspruchsvolle Service-Level-Verhältnisse. Beide Produktionszentren sind außerdem mit modernster Produktions- und Logistiktechnik ausgestattet, um sicherzustellen, dass wir qualitativ hochwertige Produkte und einen Versandservice erhalten, der die Lieferzeiten minimiert.



SCHAURÄUME BEI DEN TOCHTERGESELLSCHAFTEN

Die 11 Tochtergesellschaften von RUBI decken den weltweiten Bedarf ab und bieten zusammen mit unseren vertrauenswürdigen Vertriebshändlern Schulungen und Kundendienst an, sodass wir immer nah am Benutzer sind und ihm Lösungen anbieten können, die an die Besonderheiten jedes Marktes angepasst sind. Darüber hinaus verfügen wir in mehreren von ihnen, darunter auch in unserem Hauptsitz, über moderne Schauräume, in denen wir unsere neuesten Markteinführungen präsentieren. Auf diese Weise bieten wir unseren Kunden und Anwendern ein aktuelles und innovatives Erlebnis und zeigen, wie RUBI-Produkte die Bedürfnisse des Fliesenlegers im Einklang mit den neuen Trends in der Keramikindustrie erfüllen.



Schauraum auf dem Gelände von RUBI Portugal

UNTERNEHMENSMUSEUM

Seit 1951 engagiert sich das RUBI-Team mit Leidenschaft für die Professionalisierung des Baugewerbes. Als Ausdruck unseres Engagements eröffneten wir 2003 das Firmenmuseum „The Tools of Construction“ an unserem Hauptstandort in Santa Oliva, Tarragona. Das Museum steht Kunden, Fachleuten und Studenten offen und bietet ihnen ein einzigartiges Bildungserlebnis. Sie können unsere historische Sammlung von RUBI-Bauwerkzeugen erkunden und ihre Fähigkeiten im Schneiden und Verlegen von Fliesen testen.

GESCHICHTE UND
INNOVATION VEREINEN
SICH, UM WACHSTUM
UND EXZELLENZ
IN DER BRANCHE
VORANZUTREIBEN.



KUNDENDIENST

Das Kundendienstteam von RUBI arbeitet täglich zusammen mit unserem umfangreichen Netzwerk offizieller technischer Dienste daran, Vorfälle sowie alle Fragen und Bedürfnisse unserer Kunden und Fachleute im Zusammenhang mit dem Schneiden und Verlegen von Keramikfliesen so effizient wie möglich zu bearbeiten.

Bei der RUBI Gruppe sind wir mit hohen und schnellen Antwortraten marktführend und erreichen so weltweit eine außergewöhnliche Kundenzufriedenheit. Wir garantieren eine überragende Leistung unserer Werkzeuge und sorgen für ein langanhaltendes und zufriedenstellendes Einkaufserlebnis mit tadellosem Kundenservice.

Sie haben verschiedene Möglichkeiten, mit uns in Kontakt zu treten:



rubi.com



aftersales@rubi.com



+34 936 80 65 00





RUBI CLUB

RUBI CLUB-Mitglieder sind anderen Fliesenleger-Profis immer einen Schritt voraus und erzielen so eine höhere Rentabilität und ein höheres Ansehen für ihr Unternehmen.

Bei RUBI erhalten Sie für alle Produkte Punkte, die Sie bequem gegen Geld oder Geschenke eintauschen können, und Sie erhalten tolle Rabatte allein für die Registrierung Ihrer Einkäufe. Darüber hinaus können Sie mit der kostenlosen Garantieverlängerung auf bis zu 5 Jahre die Nutzungsdauer Ihrer Werkzeuge verlängern und so den größtmöglichen Nutzen aus Ihren Investitionen ziehen. Dank unserer neuen Produkte und exklusiven Aktionen für RUBI CLUB-Mitglieder können Sie mit den besten Werkzeugen zu den besten Konditionen arbeiten.

Derzeit vertrauen bereits mehr als 70.000 Experten auf dem Gebiet der Fliesenverlegung auf der ganzen Welt auf CLUB RUBI, um sie zu besseren Fachleuten zu machen und ihre Projekte auf die effizienteste Art und Weise umzusetzen.

Treten Sie der Top-Community der Fliesenleger-Experten weltweit bei und profitieren Sie von allen Vorteilen!



ERHALTEN SIE GELD ZURÜCK FÜR IHRE EINKÄUFE



VERLÄNGERN SIE DIE GARANTIE KOSTENLOS



ZUGANG ZU EXKLUSIVEN AKTIONEN



ERHALTEN SIE EINLADUNGEN ZU VERANSTALTUNGEN



GENIESSEN SIE EINZIGARTIGE INHALTE



NEHMEN SIE AN WETTBEWERBEN UND VERLOSUNGEN TEIL



RUBI CLUB

★★★★★ **DIE APP, DIE
IHR VERTRAUEN
IN UNS BELOHNT**

**Erhalten Sie Geld für
alle Ihre Einkäufe zurück**

**LADEN SIE
DIE APP
HERUNTER UND
GENIEßEN SIE
ALLE VORTEILE**

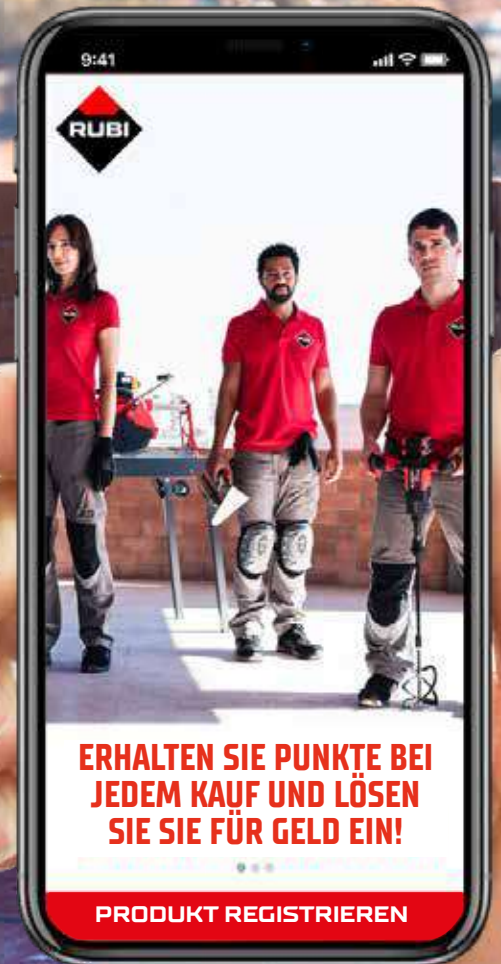

LADEN SIE ES HERUNTER UND SAMMELN SIE PUNKTE

Scannen Sie den QR-Code oder Finden Sie ihn in App Stores



Bei RUBI sind Innovation und Qualität die Grundpfeiler in allem, was wir tun: von der Konzeption des Designs über die Produktionsphase bis hin zum Ausdruck in unseren Produkten. Wir sind stolz darauf, Lösungen anzubieten, die es dem Fliesenleger ermöglichen, seine Arbeit mit Kreativität und viel Liebe zum Detail auszuführen und optimale Ergebnisse in höchster Qualität zu erzielen

TECHNOLOGISCHE FÜHRUNG

119 Patentierte Produkte

119 Geschützte Produkte mit Industriedesign

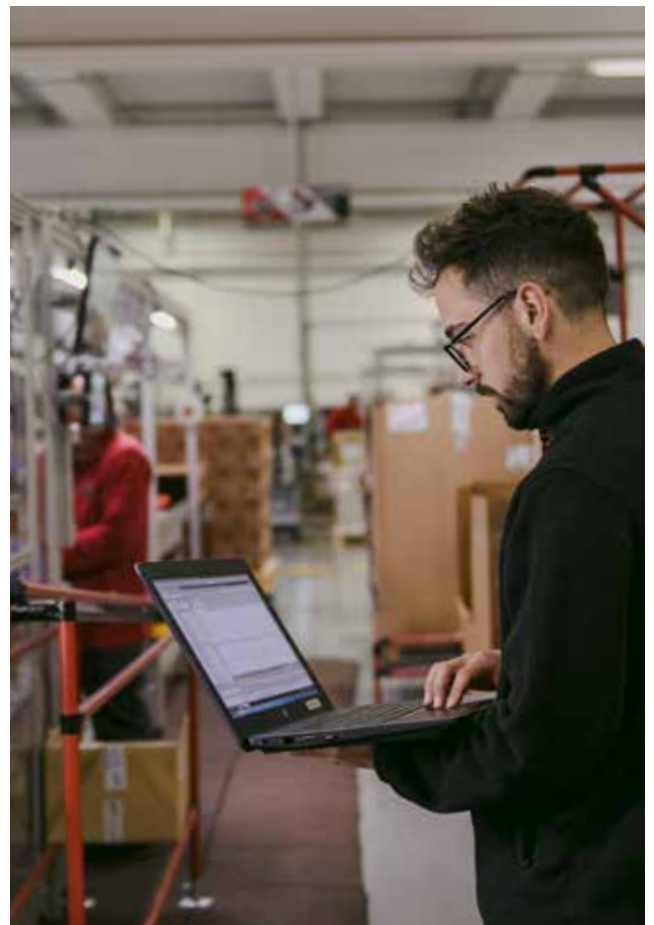



INNOVATION

Wir erforschen und entwickeln ständig neue Lösungen, basierend auf der Entwicklung von Markt- und Technologietrends, unseren eigenen Erfahrungen und laufenden Gesprächen mit Endbenutzern, unseren Partnern und anderen Fachleuten.

QUALITÄT

Wir verwenden ausschließlich Materialien höchster Qualität und arbeiten unter Einhaltung strenger Design- und Fertigungsstandards, um Werkzeuge mit dem Leistungsniveau anzubieten, das unsere Kunden erwarten.

GARANTIE

Wir sind bestrebt, eine längere Haltbarkeit unserer Produkte und ein sicheres Gefühl zu bieten, das auf unserer langjährigen Erfolgsgeschichte basiert und auch durch einen Kundendienst und eine ständige Kommunikation mit demselben globalen Charakter gestützt wird.

LÖSUNGEN

Das Verständnis und die Mitgestaltung unserer Branche über Generationen hinweg hat es uns ermöglicht, eine breite Palette von Werkzeugen zu entwickeln, die beim Schneiden und Verlegen von Fliesen Exzellenz und Effizienz bieten.



PARTNERSCHAFT MIT CAS

RUBI & CAS arbeiten daran, Profis batteriebetriebene Werkzeuge für die Verlegung von Keramikfliesen mit völliger Bewegungsfreiheit anzubieten. CAS-Akkus sind mit mehr als 35 Marken und über 300 Produkten kompatibel und somit eine kostengünstige, leistungsstarke Lösung für Fliesenleger. Von RUBI haben wir mit dieser führenden Technologie vier innovative und revolutionäre Produkte entwickelt und auf den Markt gebracht.

MIXER
RUBIMIX E-10
ENERGY

18V



- Brushless Motor
High efficiency
- Light
- Ergonomic
Resistance
- FAST-IN
included

THUMPING SYSTEM
QUAKE
ENERGY

18V



- Stepless speed
0-10000r/min
- Highly
ergonomic
- Bimaterial
handles
- Reliable
suction force
- Light

18V CAS Li-Ion 18V-Akku, kompatibel mit Metabo 18V-Akku-Werkzeugen und allen, die Teil der CAS-Plattform sind.

THUMPING SYSTEM
RUBI TRILLER
ENERGY

12V



- 3-100 mm
1/8"-3 15/16"
- 4,8 Kg
11 lb
- Vibration speed
regulator

SUCTION CUP
OCTO-PLUS
ENERGY

12V



- * Max.
150 kg · 331 lb
- Bi-material
handle
- Pressure
sensor
- Ergonomic
- LED
indicator

12V CAS Li-Ion 12V-Akku, kompatibel mit Metabo 12V-Akku-Werkzeugen und allen, die Teil der CAS-Plattform sind.



CAS AKKUS

12/18V 2.0/4.0/5.2AH



Akkubetriebene Werkzeuge für alle Verarbeiter

1 KOMPATIBEL MIT MEHR ALS 35 MARKEN UND ÜBER 300 PRODUKTEN

2 BEWEGUNGSFREIHEIT



Spart Zeit



1 Akkupack für viele Marken



Spart Geld



Spart Ressourcen



Größtes herstellerübergreifendes Batteriepacksystem



Zu 100% kompatibel

CAS AKKUS KOMPATIBEL



18 V 5.2 Ah	✓	✓	✗	✗
18 V 2.0 Ah	✓	✓	✗	✗
12 V 2.0 Ah	✗	✗	✓	✓
12 V 4.0 Ah	✗	✗	✓	✓

Das Ladegerät ist mit allen Akkus kompatibel.



DAS RUBI-ERLEBNIS

5 SCHRITTE ZUR EXZELLENZ

RUBI gewährleistet Qualität, Effizienz und Kreativität von Anfang bis Ende in jeder Phase des Fliesenverlegungsprozesses.

Diese grundlegende Kennzeichnung in unserem gesamten Produktsortiment hilft dem Fachmann, das richtige Werkzeug für die jeweilige Aufgabe zu finden und bietet eine klare und visuelle Lösung.

Unser Portfolio ist nun in diese 5 Kategorien unterteilt, die unter Berücksichtigung der Erfahrungsberichte unserer Kunden über ihre eigenen Arbeitsprozesse in den mehr als 120 Ländern, in denen wir tätig sind, definiert wurden.



1. Vorbereitung

Diese Phase umfasst alle Prozesse vor der Verlegung von Keramikfliesen, beginnend mit der Vorbereitung und Sanierung des Untergrunds und der Kontrolle der Niveaus, gefolgt von der Planung und Gestaltung des Fugenbildes und endend mit der Vorbereitung zur Verarbeitung der Fliesenklebstoffe.



2. Schneiden und Bohren

Obwohl wir nach der Vorbereitung des Klebers logischerweise zur Verlegungsphase gelangen, hat RUBI die Phase des Schneidens und Bohrens an zweiter Stelle eingefügt. Der Grund ist sehr einfach, wenn wir berücksichtigen, dass die Fliese geschnitten werden muss (oder gebohrt), kann der Einbau erst erfolgen, nachdem dieser Schritt durchgeführt wurde. Bei allen Verarbeitungen müssen die Fliesen an den Verlegeraum angepasst und in der Größe bearbeitet werden. Ob mehr oder weniger, eine Keramikfliese muss immer zugeschnitten (oder gebohrt) werden.



3. Verlegung

In dieser Phase konzentrieren wir uns hauptsächlich darauf, alle notwendigen Werkzeuge zusammenzustellen, um eine ordnungsgemäße Handhabung und Installation der Fliese zu gewährleisten und die besten Ergebnisse sowohl bei der Ebenheit als auch bei der Ausrichtung zu erzielen, um den Verlegungsentwurf mit höchster Präzision in die Realität umzusetzen.



4. Verfugen

Wie der Name schon sagt, umfasst dieser Schritt alle notwendigen Werkzeuge zum Füllen und Präparieren der Fliesenfuge sowie das Entfernen von überschüssigem Material und einen ersten Reinigungsschritt.



5. Reinigung

Wie es sein muss, vereint die letzte Phase alles, was für die Erbringung der perfekten Arbeit erforderlich ist. Die Endreinigung jeder Keramikfliesenverlegung wird bei jedem Benutzer immer den ersten Eindruck hinterlassen. Aus diesem Grund ist es genauso wichtig wie alle vorherigen Phasen.





MANUELLES SCHNEIDEN VON FLIESEN

Manuelle PROFI-Fliesenschneider
Schneidrädchen und Zubehör für Handschneidemaschinen





AUSWAHLTABELLE

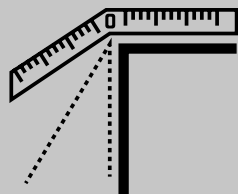

Einstellbar
desde 0°-45°

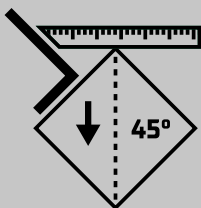

Fest 0°/45°

			MAX	
			cm	inch
PREMIUM	••• INTENSIVE	TZ	85, 102, 130, 155, 180	33 1/16, 40 3/16, 51 1/16, 61 1/16, 70 1/16
		TX-MAX	71, 102, 125	27 1/16, 40 3/16, 49 3/16
SUPERPRO	••• INTENSIVE	TP-S / TP-T	66, 75, 93, 125	26, 29 1/2, 36 5/8, 49 3/16
		TR-MAGNET	60, 71	23 5/8, 27 1/16
PROFESSIONELLE		HIT PLUS RS	160	63
		HIT PLUS	120, 160, 180	47 1/4, 63, 70 3/8
		HIT N	85, 100, 120	33 3/16, 39 3/8, 47 1/4
		TS MAX	43, 57, 66, 75	16 15/16, 22 3/16, 26, 29 1/2
		SPEED MAGNET	62, 72, 92	24 7/16, 28 3/8, 36 1/4
PRO	••• PROFESSIONELLE	SPEED N	62, 72, 92	24 7/16, 28 3/8, 36 1/4
		FAST	65, 85	25 5/16, 33 3/16
		STAR PLATINUM	51, 63	20 1/16, 24 13/16
	••• GELEGENTLICH	STAR	42, 51, 63	16 1/16, 20 1/16, 24 13/16
	PRACTIC	51, 61	20 1/16, 24 1/16	
	BASIC	60	24	



kg	lb		mm	inch	WANDFLIESEN	STEINZEUG	FEINSTEINZEUG
1500	3306.93	EINS- TELLBAR	21*	1 ¹ / ₆	○	○	○
1200	2645.54		21*	1 ¹ / ₆	○	○	○
1000	2204.62		20*	1 ¹ / ₆	○	○	○
800	1763.7		15	5/8	○	○	○
900	1984.16	FEST	18	1 ¹ / ₆	○	○	○
					○	○	○
800	1763.7		15	5/8	○	○	○
					○	○	○
			15	5/8	○	○	
					○	○	
			12	3/4	○	○	
					○	○	
			10	3/4	○	○	
					○		



TZ

DER INNOVATIVSTE, MODERNSTE MANUELLE FLIESENSCHNEIDER AUF DEM MARKT. MAXIMALE LEISTUNG, ENORME BRECHKRAFT.

Zum intensiven Schneiden aller Arten von Keramikfliesen, ideal für Feinsteinzeug und extrudiertes Steinzeug.



Kategorie



PREMIUM

Verwenden

**INTENSIV**

Material

**FEINSTEINZEUG**

1500 kg

**POWER**

- **Leistungsstarkes, bis zu 1.500 kg Brechsystem, Einhand-Bedienung.**
- **Präzise Bedienung, mit weichen Schiebewegungen dank 6-fach Kugellager.**
- **Extrem gute Schnittleistung, sämtliche Keramikarten bis 21mm. Ideal für großformatige Keramik.**
- **Robust, Alu-Leichbau mit klappbarer Grundplatte für einfachen Transport.**
- Extrem leistungsstarke Brechvorrichtung.
- Saubere Schnitte mit leichten Bewegungen.
- Robuste Grundplatte, Führungen und Brechssystem.
- Drehbarer Anschlag mit zentraler Drehachse für schnelle und genaue Messungen
- im Winkelschnitt.
- Verstellbarer Seitenanschlag
- Stützfüße zur Abstützung großer Fliesenformate.
- Leicht zu transportieren durch Gummiräder mit Kugellagern und Griff.
- Auswechselbare Schneidräder von Ø 8 mm und Ø 22 mm.
- Lieferumfang inklusive je Schneirad Ø 8mm und 22 mm.
- Verstärkte Tasche für Transport und Schutz.



	ART.-Nr.								
TZ-850	17952	√	85 cm	60x60 cm	3-21 mm	1500 kg	22,4 kg	12	
TZ-1020	17951		102 cm	70x70 cm			24,6 kg		
TZ-1300	17953		130 cm	90x90 cm			30 kg	1	9
TZ-1550	17954		155 cm	110x110 cm			33 kg		6
TZ-1800	17924		180 cm	120x120 cm			36,26 kg		

*Keramik in höheren Schichtstärken ist möglicherweise aufgrund ihrer physikalischen Eigenschaften, ihrer möglichen Spannungen oder ihrer Oberflächen schwieriger zu bearbeiten bzw. zu schneiden. Es wird empfohlen, einige Probeschnitte zu machen, um die Produktverträglichkeit zu bestimmen.

ZUBEHÖR



REF. 18980
WARTUNGS-SET



TX-MAX

PROFESSIONELLER MANUELLER FLIESENSCHNEIDER MIT LEISTUNGSSTARKER MEHRPUNKT-BRECHVORRICHTUNG.

Zum professionellen Schneiden aller Arten von Keramikfliesen, ideal für Feinsteinzeug und stranggepresstes Feinsteinzeug.



Kategorie

PREMIUM

Verwenden

INTENSIV

Material

FEINSTEINZEUG

1200 kg

POWER



- **Hochpräzises Ritzen.**
- **Hocheffizientes Gesamtsystem.**
- **Verstärkte Komponenten. Hohe Festigkeit.**
- **Hohe Brechkraft (1.200 kg) - MASTER POWER. Einhandbedienung.**
- Schneidkopf mit extralangen Aluminiumführungen und selbstschmierenden Gleitlagern.
- Mobile Brechvorrichtung mit Niederhalter aus Aluminium und Kunststoffschutz, um Markierungen auf empfindlichen Oberflächen zu vermeiden. Bessere Sicht auf den Ritz- und Schneidbereich.
- Die Verriegelung des Niederhalters mittels Sperrklinke und die Entriegelung mittels Auslöser ermöglicht das Ritzen und Brechen mit nur einer Hand. Schnellere Bedienung. Höhere Effizienz sowohl bei dünneren als auch bei dickeren Materialien.
- Grundplatte aus Aluminiumdruckguss, zusätzlich verstärkt durch eine Mittelrippe für mehr Festigkeit.
- Flexible Grundplatte und Zusatzarme für großformatige Keramikfliesen erhöhen die Schnittstabilität.
- Drehwinkel mit zentralem Drehpunkt und Seitenanschlag. Höhere Präzision bei Winkelschnitten.
- Softgrip-Griff für eine bessere Ergonomie und mehr Bedienkomfort.
- Ausgestattet mit Ø 8 mm SILVER und Ø 22 mm EXTREME-Schneidrädchen. Kompatibel mit der gesamten Palette von Plus-Schneidrädchen.
- Einschließlich Transportkoffer (das Modell 1250 ist für einen einfacheren Transport mit Rädern ausgestattet).



	ART.-Nr.								
TX-710 MAX	17909	√	71 cm	50x50 cm	3-21 mm	1200 kg	13,3 kg	1	10
TX-1020 MAX	17915		102 cm	70x70 cm			19,4 kg		
TX-1250 MAX	17921		125 cm	85x85 cm			26 kg		

*Es gibt einige keramische Materialien mit einer Dicke von mehr als 15 mm, die aufgrund ihrer physikalischen Eigenschaften, möglichen inneren Spannungen oder der Oberflächenbeschichtung sich nur schwer manuell schneiden lassen. Es wird empfohlen, einige Probeschnitte vorzunehmen, um die Produkteignung zu prüfen.

ZUBEHÖR



REF. 18980
WARTUNGS-SET





TP-S

FLIESENSCHNEIDER FÜR SÄMTLICHE KERAMIKARTEN

Für professionellen Einsatz, ideal für Keramik und Feinsteinzeug.



Kategorie



SUPERPRO

Verwenden



INTENSIV

Material



FEINSTEINZEUG



MONOGUIDE



20 mm



1000 kg



PROTECTED
DESIGN

- **Robuste Bauweise. Sehr widerstandsfähig gegen Stöße.**
- **Ergonomischer und komfortabler 2-Komponenten-Handgriff, sehr benutzerfreundlich.**
- **Anschlag mit zentralem Drehpunkt für schnelle und genaue Messung der Winkelschnitte.**
- **Langlebiger, laserbeschrifteter Winkelanschlag.**
- Verstärkter Niederhalter.
- Verstärkte 12 mm-Führung. Höhere Biegefestigkeit und Präzision.
- Seitenanschlag für präzise Wiederholungsschnitte.
- Zweilagige Grundplatte mit Dämpfungswirkung.
- Grundplatten-Ausleger für großformatige Fliesen.
- Tragegriff. (TP-66-S und TP-75-S).
- Das komplette Design basiert auf die Benutzung des Werkzeugs durch Drücken des Griffs.
- RUBIFLEX 2K-Griff.
- Inklusive Ø 22 mm Schneidrädchen EXTREME. (Ref. 01901)



	ART.-Nr.							
TP-66 S	12954	66 cm	46x46 cm	5-20 mm	1000 kg	11,5 kg	1	12
TP-75 S	12956	75 cm	53x53 cm			12 kg		
TP-102 S	11900	102 cm	70x70 cm			17,8 kg		
TP-125 S	11973	125 cm	85x85 cm			24,5 kg		

*Keramik in höheren Schichtstärken ist möglicherweise aufgrund ihrer physikalischen Eigenschaften, ihrer möglichen Spannungen oder ihrer Oberflächen schwieriger zu bearbeiten bzw. zu schneiden. Es wird empfohlen, einige Probeschnitte zu machen, um die Produktverträglichkeit zu bestimmen.

ZUBEHÖR



REF. 18980
WARTUNGS-SET

TP-T

FLIESENSCHNEIDER FÜR SÄMTLICHE KERAMIKARTEN.

Für professionellen Einsatz, ideal für Keramik und Feinsteinzeug.



Kategorie

SUPERPRO

Verwenden

INTENSIV

Material

FEINSTEINZEUG

MONOGUIDE

- **Robuste Bauweise. Sehr widerstandsfähig gegen Stöße.**
- **Ergonomischer und komfortabler 2-Komponenten-Handgriff, sehr benutzerfreundlich**
- **Anschlag mit zentralem Drehpunkt für schnelle und genaue Messung der Winkelschnitte.**
- **Langlebiger, laserbeschrifteter Winkelanschlag.**
- Verstärkter Niederhalter.
- Verstärkte 12 mm-Führung. Höhere Biegefestigkeit und Präzision.
- Seitenanschlag für präzise Wiederholungsschnitte.
- Zweilagige Grundplatte mit Dämpfungswirkung.
- Grundplatten-Ausleger für großformatige Fliesen.
- Tragegriff. (TP-66-T und TP-75-T).
- Das komplette Design basiert auf die Benutzung des Werkzeugs durch Ziehen des Griffs.
- RUBIFLEX 2K-Griff. Ergonomisch und hochwiderstandsfähig.
- System zur Einstellung der Schnittdicke mit 3 Positionen (6–9 mm / 9–12 mm / 12–20 mm)*, schnell und präzise.
- Inklusive Ø 22 mm Schneidrädchen EXTREME. (Ref. 01901)



	ART.-Nr.							
TP-66 T	12955	66 cm	46x46 cm	5-20 mm	1000 kg	11,5 kg	1	12
TP-75 T	12957	75 cm	53x53 cm			12 kg		
TP-102 T	11901	102 cm	70x70 cm			16,4 kg		
TP-125 T	11974	125 cm	85x85 cm			23 kg		

*Keramik in höheren Schichtstärken ist möglicherweise aufgrund ihrer physikalischen Eigenschaften, ihrer möglichen Spannungen oder ihrer Oberflächen schwieriger zu bearbeiten bzw. zu schneiden. Es wird empfohlen, einige Probeschnitte zu machen, um die Produktverträglichkeit zu bestimmen.

ZUBEHÖR



REF. 18980
WARTUNGS-SET

TR-MAGNET

DER FUNKTIONALE, LEISTUNGSSTARKE FLIESENSCHNEIDER MIT STARKER BRECHLEISTUNG.
Zum intensiven Schneiden von Feinsteinzeug- und Keramikfliesen.



Kategorie

SUPERPRO

Verwenden

INTENSIV

Material

FEINSTEINZEUG

SCHWENKBÜGEL

- **Schnelles Brechsystem, mit Magnet, für einhändige Bedienung.**
- **Verstärkte Brechvorrichtung. Erhöhte Brechkraft.**
- **Drehbarer Anschlag mit zentralem Drehpunkt für schnelle und genaue Messungen der Schnittwinkel.**
- **Grundplatte mit Stoßdämpfer für besseres Brechen.**
- Vollstahl-Führungen, Ø 20 mm, verchromt und geschliffen, mit Korrosionsschutzbehandlung für mehr Torsionsfestigkeit.
- Mehrpunkt-Brechvorrichtung mit 800 kg Brechkraft.
- Extra widerstandsfähige Metallarme.
- Verstärkter Griff mit SOFTGRIP.
- Seitenanschlag für Wiederholungsschnitte.
- Grundplatten-Ausleger für großformatige Fliesen.
- Zweilagige Grundplatte mit Dämpfungswirkung.
- Hochbelastbare Aluminium-Grundplatte.
- Austauschbare Schneidrädchen von Ø 6 bis Ø 22 mm.
- Mit Schneidrädchen von Ø 10mm SILVER und Ø 22mm EXTREME und Transportkoffer inklusive.



	ART.-Nr.								
TR-600 MAGNET	17905	✓	60 cm	42x42 cm	3-15 mm	800 kg	13,9 kg	2	18
TR-710 MAGNET	17906		71 cm	50x50 cm			15,5 kg	1	15

ZUBEHÖR



REF. 18980
WARTUNGS-SET





HIT-PLUS / HIT-PLUS RS

ROBUSTER UND PRÄZISER KERAMIKFLIESENSCHNEIDER FÜR DIE MEISTGEFRAGTEN ARBEITSEINSÄTZE MIT GROSSFORMATIGEN KERAMIKFLIESEN.

Zum professionellen Schneiden von Feinsteinzeug- und Keramikfliesen.



Kategorie



SUPERPRO

Verwenden



PROFESSIONELL

Material



FEINSTEINZEUG

900 kg



POWER



18 mm



900 kg



- Schlittenbauweise mit Kugellager für einen SANFTEREN und KOMFORTABLEREN Schnitt.
- **MAGNET System.** Der Brecherarm kann zum Schneiden und Brechen fixiert und gelöst werden mit einer Hand. **SCHNELLERER Einsatz und mit Schnittgenauigkeit.**
- **Voller Blick auf den Einritz- und Schnittbereich** dank der voranliegenden Position des Schneidrades, vor dem Brecherarm.
- **Geschlossene Struktur des Bodens aus extrudiertem Aluminium für eine höhere STEIFIGKEIT und SCHNITTKAPAZITÄT.**
- Mit LEISTUNGSSTARKEM beweglichem Brecher.
- Geschliffene, verchromte Führungen aus massivem Stahl mit Korrosionsschutzbehandlung und 25 mm Durchmesser für höhere Torsionsfestigkeit.
- Mit einem Winkel, der einen Seitenanschlag für wiederholte und 45°-Schnitte enthält.
- Ausgestattet mit 4 zusätzlichen Aluminiumarmen für die Arbeit mit großen Keramikfliesen.
- Bewegliche Führungsanschlätze für die Anpassung des Schnitts an die Fliesengröße.
- Doppelter Fliesenträger mit Zubehör für 45°-Schnitte.
- Griff mit Softgrip für bessere ERGONOMIE und KOMFORT.
- Große Auswahl an Schneidrädchen, die an jedes Material angepasst gewählt werden können (6, 8, 10, 18 und 22 mm Durchmesser). Inklusive Schneidrad Extreme 22 mm.
- Ausgestattet mit 2 Rädern und Griff für eine bessere Mobilität des Werkzeugs.
- Die RS-Version enthält einen verstärkten Winkel mit Magnetbefestigung.
- Die 1600 mm langen Versionen sind mit Rädern für einen leichteren Transport ausgestattet.
- Die Tasche enthält Räder sowohl für die 1200er als auch für die 1600er Version.



NEW!



HIT PLUS



3+1
YEARS
WARRANTY

1 2 3 4 5
Cut & Drill

	ART.-Nr.									
HIT-1200 PLUS MIT TASCHE	27902	√	120 cm	85x85 cm	3-18 mm	900 kg	20,5 kg	25,4 kg	1	24
HIT-1600 PLUS RS MIT TASCHE	27903		160 cm	113x113 cm			27 kg	32,5 kg		16
HIT-1200 PLUS	27900	-	120 cm	85x85 cm			21,9 kg	25,6 kg		24
HIT-1600 PLUS	27909		160 cm	100x100 cm			22 kg	- kg		16
HIT-1600 PLUS RS	27901			113x113 cm						
HIT-1800 PLUS	27916		180 cm	127x127 cm			27,26 kg	12		

ZUBEHÖR



REF. 18980
WARTUNGS-SET

HIT-N

ROBUST UND PRÄZISE FÜR GROSSFORMATIGE FLIESEN.

Zum professionellen Schneiden von Feinsteinzeug- und Keramikfliesen.



Kategorie



SUPERPRO

Verwenden

PROFESSIONELL

Material



FEINSTEINZEUG

800 kg

**POWER**

- **Mit hochleistungsfähigem beweglichem Brecher.**
- **Kugelgelagerter Schieber für mehr Leichtgängigkeit und Komfort beim Einritzen.**
- **Volle Sicht auf den Ritz- und Schneidbereich dank der vorne liegenden Position des Schneidrades vor dem Brecherarm.**
- **Geschlossene Struktur des Bodens aus stranggepresstem Aluminium für höhere Steifigkeit und Schneidkapazität.**
- Geschliffene, verchromte und korrosionsschutzte Führungen aus massivem Stahl mit einem Durchmesser von 20 mm für eine höhere Torsionsfestigkeit.
- Mit Klammern befestigte Führungen für höhere Steifigkeit.
- Mit Seitenanschlag für Wiederholungs- und 45°-Schnitte.
- Ausgestattet mit 4 zusätzlichen Aluminiumarmen, für großformatige Keramikfliesen.
- Griff mit Softgrip für bessere Ergonomie und Komfort.
- Große Auswahl an Schneidrädern, für jede Art von Material (6, 8, 10, 18 und 22 mm Durchmesser).
- Inklusive 22mm Schneidrad.



NEW!



3+1
YEARS WARRANTY

1 2 3 4 5
Cut & Drill

	ART.-Nr.									
HIT-1000 N MIT TASCHE	26999	√	100 cm	70x70 cm	3-15 mm	800 kg	12,47 kg	14 kg	1	24
HIT-1200 N MIT TASCHE	26962		120 cm	85x85 cm			15,02 kg	16,2 kg		
HIT-850 N	26963	85 cm	60x60 cm	11,20 kg			- kg			
HIT-1000 N	26992	100 cm	70x70 cm	12,47 kg						
HIT-1200 N	26961	120 cm	85x85 cm	14,15 kg						

ZUBEHÖR



REF. 18980
WARTUNGS-SET

TS-MAX

DER NEUE, LEICHTE, FUNKTIONALE, LEISTUNGSSTARKE FLIESENSCHNEIDER MIT STARKER BRECHFUNKTION.

Zum professionellen Schneiden von Feinsteinzeug- und Keramikfliesen.



Kategorie

SUPERPRO

Verwenden



PROFESSIONELL

Material

STEINGUT



EIN PUNKT



- **Das progressive Brechsystem "SMART POWER" passt sich unterschiedlichen Materialhärten an.**
- **Breite, Größere Grundplatte, für höhere Stabilität und Schnittqualität.**
- **Verstärkte Bauteile für schwere Arbeiten. Hohe Lebensdauer.**
- **Ergonomische Griffe. Höchster Komfort.**
- Größere verstärkte Grundplatte für mehr Komfort bietet eine bessere Stabilität beim Schneiden.
- Leistungsstarke Brechvorrichtung. Bis zu 800 kg Brechkraft.
- Doppelte Führung für direkte Sicht der Ritz- / Schnittlinie.
- Verchromte Stahl-Führungen, gerichtet und kalibriert, mit Anti-Rost-Behandlung.
- Seitlicher Anschlag für gerade und 45° Schnitte.
- Auswechselbare Schneidräder von Ø 6mm bis 22 mm.
- Inklusive Ø 8mm ENDURE und Ø 10 mm SILVER Schneidrad und Transportkoffer mit verstärkten Verschlüssen und Scharnieren.



	ART.-Nr.								
TS-43 MAX	18920	√	43 cm	30x30 cm	6-15 mm	800 kg	8,8 kg	1	24
TS-57 MAX	18921		57 cm	40x40 cm			9,9 kg		20
TS-66 MAX	18922		66 cm	46x46 cm			13,4 kg		20
TS-75 MAX	18923		75 cm	53x53 cm			15,1 kg		24
TS-43 MAX (GRAU)	18972		43 cm	30x30 cm			8,8 kg		24
TS-66 MAX (GRAU)	18974		66 cm	46x46 cm			13,4 kg		20
TS-75 MAX (GRAU)	18975		75 cm	53x53 cm			15,1 kg		20

ZUBEHÖR



REF. 18980
WARTUNGS-SET

SPEED-MAGNET

FÜR DIE ANSPRUCHSVOLLSTEN PROJEKTE.

Zum professionellen Schneiden von Feinsteinzeug- und Keramikfliesen.



Kategorie



SUPERPRO

Verwenden



PROFESSIONELL

Material



STEINGUT



LEICHT



- **Brechvorrichtung mit Magnet. Ideal für Einhandbedienung, einfach und schnell.**
- **Perfekte Sicht beim Schneiden.**
- **Verstärkte Konstruktion für hohe Brechkraft**
- **Robuste Aluminiumgrundplatte, leicht und einfach zu transportieren.**
- Stabile 20mm-Stahlführungen. Verchromt und kalibriert mit Korrosionsschutzbehandlung, hohe Verdrehsicherheit.
- Bewegliche Brechvorrichtung bis 800kg.
- Verstärkter SOFT-GRIP Griff.
- Seitlicher Anschlag für sich wiederholende 90- und 45-Grad-Schnitte.
- Auswechselbare Schneidräder von Ø 6mm bis 22mm.
- Inklusiv ein Schneirad Ø 8mm ENDURE.
- Direkter Blick auf die Schnittlinie.
- Seitliche Stützfüße für große Formate, bei den Modellen 72 und 92 aus Aluminium



	ART.-Nr.									
SPEED-62 MAGNET MIT KOFFER	14988	✓	62 cm	44x44 cm	3-15 mm	800 kg	8 kg	11,5 kg	2	24
SPEED-72 MAGNET MIT KOFFER	14989		72 cm	51x51 cm			9,5 kg	13,6 kg		1
SPEED-92 MAGNET MIT KOFFER	14990		92 cm	65x65 cm			12 kg	16,8 kg	30	
SPEED-62 MAGNET	14980	-	62 cm	44x44 cm			8 kg	- kg	2	35
SPEED-72 MAGNET	14981		72 cm	51x51 cm			9,5 kg			1
SPEED-92 MAGNET	14982		92 cm	65x65 cm			12 kg			

ZUBEHÖR



REF. 18980
WARTUNGS-SET

SPEED-N

DER VIELSEITIGSTE FLIESENSCHNEIDER IN UNSEREM SORTIMENT.

Für das professionelle Schneiden von glasiertem Feinsteinzeug und Fliesen oder gelegentlichem Schneiden von Feinsteinzeug.



Kategorie



Verwenden



PROFESSIONELL

Material



STEINGUT



ROBUST



15 mm



- **Verstärkte Konstruktion für hohe Brechkraft.**
- **Hohe Lebensdauer durch verchromte und kalibrierte Stahlführungen mit Korrosionsschutzbehandlung.**
- **Aluminiumgrundplatte für hohe Robustheit.**
- **Leicht und einfach zu transportieren.**
- Mit seitlichem Anschlag für sich wiederholende 90- und 45-Grad-Schnitte
- Auswechselbare Schneidräder von Ø 6mm bis 10mm.
- Inklusive ein Schneidrad Ø 8mm SILVER.
- Direkte Sicht auf die Schnittlinie.
- Abstützungen für große Formate, bei den Modellen 72 und 92 aus Aluminium.



	ART.-Nr.								
SPEED-62 N MIT KOFFER	14985	√	62 cm	44x44 cm	5-15 mm	7 kg	10,6 kg	2	24
SPEED-72 N MIT KOFFER	14986		72 cm	51x51 cm		8,2 kg	12,5 kg		18
SPEED-92 N MIT KOFFER	14987		92 cm	65x65 cm		11 kg	15,9 kg	1	
SPEED-62 N	14975	-	62 cm	44x44 cm		7 kg	10,6 kg	2	30
SPEED-72 N	14976		72 cm	51x51 cm		8,2 kg	12,5 kg	1	40
SPEED-92 N	14977		92 cm	65x65 cm		11 kg	15,9 kg		28

ZUBEHÖR



REF. 18980
WARTUNGS-SET

FAST

LEICHTES UND VIELSEITIG EINSETZBARES FLIESENSCHNEIDGERÄT.

Zum professionellen Schneiden von Keramikfliesen, gelegentlich auch von Feinsteinzeugfliesen.



Kategorie



Verwenden

**PROFESSIONELL**

Material

**STEINGUT****VIELSEITIGKEIT**

- **Strangespresste Aluminiumgrundplatte gewährleistet eine hohe Stabilität.**
- **Stabile Brechvorrichtung für einfaches Teilen.**
- **Verstärkte 18 mm Führungen ermöglichen eine höhere Belastbarkeit.**
- **Mehrere Stützfüße für großformatige Fliesen.**
- Stabile stranggepresste Grundplatte.
- Geschliffene und verchromte Schienen, mit Rostschutzbehandlung.
- Stützfüße für großformatige Fliesen.
- Auswechselbare Schneidräder von Ø 6mm bis 10mm.
- Inklusive Hartmetall-Schneidrädchen Ø 6 mm SILVER.
- Zweischichtenbasisplatte mit Federwirkung.
- Direkte Sicht auf die Schnittlinie.



	ART.-Nr.								
FAST-85 MIT TASCHE	13939	√	85 cm	60x60 cm	12 mm	7,5 kg	8,5 kg	2	32
FAST-65	13940	-	65 cm	45x45 cm		6,3 kg	- kg	4	48
FAST-85	13941	-	85 cm	60x60 cm		7,5 kg		2	32

ZUBEHÖR



REF. 18980
WARTUNGS-SET



STAR PLATINUM

LEICHTER UND VIELSEITIGER FLIESENSCHNEIDER.

Zum professionellen Schneiden von Keramikfliesen, gelegentlich auch von Feinsteinzeugfliesen.



Kategorie



PRO

Verwenden



PROFESSIONELL

Material



STEINGUT



LEICHT



12 mm



- **Mehrpunktbrechvorrichtung aus Aluminium und Hebel aus Stahl für höhere ROBUSTHEIT und BRECHKRAFT.**
- **Schneidrädchenaufnahme aus Aluminium, STEIFER und STARRER für EINFACHERES Ritzen der Fliesen.**
- **Basis aus Aluminiumguss, LEICHT und STABIL mit Seitenauflagen für größere Formate.**
- **Halterungen der Führungsschienen aus Aluminiumguss für höhere ROBUSTHEIT.**
- Doppelte Führungsschiene für bessere SICHTBARKEIT auf die Schnittlinie.
- Massive, verchromte, geschliffene und kalibrierte Stahlführungen mit Korrosionsschutzbehandlung.
- Voranschlag mit Milimeterskala und 45° Seitenanschlag.
- Passende Schneidrädchen für jedes Material zur Erreichung der maximalen Schnittqualität bei jedem Schnitt.
- Auswechselbare Schneidräder von Ø 6mm bis 10mm.
- Inklusive Ø 6 mm SILVER Schneidrädchen.



	ART.-Nr.								
STAR-63 PLATINUM MIT KOFFER	15904	✓	63 cm	45X45 cm	12 mm	4,39 kg	6,04 kg	4	1
STAR-51 PLATINUM	15901	-	51 cm	36X36 cm		3,76 kg	- kg	6	
STAR-63 PLATINUM	15902		63 cm	45X45 cm		4,39 kg			

ZUBEHÖR



REF. 18980
WARTUNGS-SET





STAR

LEICHTES UND VIELSEITIG EINSETZBARES SCHNEIDGERÄT.

Zum gelegentlichen Schneiden von Keramikfliesen und Feinsteinzeugfliesen.



Kategorie



Verwenden



GELEGENTLICH

Material



STEINGUT



VERLÄSSLICHKEIT



12 mm



PROTECTED DESIGN

- **Geschlossener gleitender mobiler Brecher für eine bessere Biegefestigkeit.**
- **Neue verstärkte Halterung für längere Haltbarkeit und Trennleistung.**
- **Geschliffene und verchromte Schienen, mit Rostschutzbehandlung.**
- **Fliesenstabilisierung für ordnungsgemäße Abstützung des Werkstücks.**
- Austauschbare Schneidräder Ø 6 - 10 mm.
- Einschließlich Hartmetall-Schneidrädchen Ø 6 mm SILVER.
- Zweischichtenbasisplatte mit Federwirkung.
- Direkte Sicht auf die Schnittlinie.



	ART.-Nr.								
STAR-42 MIT KOFFER	14946	√	42 cm	30x30 cm	12 mm	3,4 kg	4,8 kg	4	48
STAR-51 MIT KOFFER	14947		51 cm	36x36 cm		3,7 kg	5,6 kg		
STAR-63 MIT KOFFER	14948		63 cm	45x45 cm		4,3 kg	6,5 kg		
STAR-42	14943	-	42 cm	30x30 cm		3,4 kg	- kg	6	72
STAR-51	14944		51 cm	36x36 cm		3,7 kg			
STAR-63	14945		63 cm	45x45 cm		4,3 kg			

ZUBEHÖR



REF. 18980
WARTUNGS-SET



PRACTIC

IDEAL FÜR KLEINE AUSBESSERUNGEN UND LEICHTE ARBEITEN.

Zum gelegentlichen Schneiden von keramischen Wand- und Bodenfliesen.



Kategorie



Verwenden



GELEGENTLICH

Material



STEINGUT



LICHT

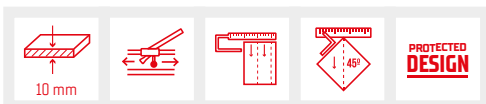

- **Bewegliche Brechvorrichtung, ideal für Diagonalschnitte.**
- **Führungsschienenhalter aus Aluminium für mehr Steifigkeit.**
- **Seitenanschlag für Wiederholungsschnitte.**
- **Austauschbare Schneidrädchen zur Anpassung an jeden Werkstoff.**
- Führungen aus Chromstahl und Halterungen aus Alu.
- Mit beweglichem Trenner und Hartmetall-Schneirad SILVER Ø 6 mm.
- Auswechselbare Hartmetall-Schneidrädchen Ø 6, 8 und 10 mm, passend für jedes Material.
- Inklusive Seitenanschlag und 45°-Winkelschnittsystem.

	ART.-Nr.						
PRACTIC-51	24984	51 cm	36x36 cm	10 mm	2,9 kg	6	72
PRACTIC-61	24985	61 cm	43x43 cm		4,9 kg		

ZUBEHÖR



REF. 18980
WARTUNGS-SET



BASIC

IDEAL FÜR KLEINE AUSBESSERUNGEN UND LEICHTE ARBEITEN.
 Zum gelegentlichen Schneiden von keramischen Bodenfliesen.



- Grundplatte, Führung und Halterungen aus Stahl und Aluminium.
- Mit beweglichem Trenner und Hartmetall-Schneidrädchen Ø 14 mm SILVER.
- Inklusive Seitenanschlag und 45 °-Winkelschnittsystem.

Kategorie
PRO

Verwenden
 ●○○
GELEGENTLICH

Material

KERAMISCHE FLIESEN

	ART.-Nr.						
BASIC-60	25956	61 cm	43x43 cm	10 mm	3,5 kg	6	72

ZUBEHÖR

REF. 18980
 WARTUNGS-SET



SCHNEIDRÄDCHEN



FLIESEN-OBERFLÄCHEN	FLIESENARTEN			
	WANDFLIESEN BIII	BODENFLIESEN BIIa - BIIb	FEINSTEINZEUG BIIa	STRANGGEPRESSTE PLATTEN AI - Alla - Allb - AllI
Glatt poliert	6 mm • ¼" Silver* 8 mm • ⅝" Silver/Endure 10 mm • ¾" Silver/Gold 18 mm • ¾" Silver		6 mm • ¼" Silver 8 mm • ⅝" Silver/Endure* 10 mm • ¾" Silver/Gold 18 mm • ¾" Silver	
Glatt matt	6 mm • ¼" Silver* 8 mm • ⅝" Silver/Endure 10 mm • ¾" Silver/Gold 18 mm • ¾" Silver 22 mm • ⅞" Silver/Extreme	6 mm • ¼" Silver 8 mm • ⅝" Silver/Endure 10 mm • ¾" Silver/Gold* 18 mm • ¾" Silver 22 mm • ⅞" Silver/Extreme	6 mm • ¼" Silver 8 mm • ⅝" Silver/Endure* 10 mm • ¾" Silver/Gold 18 mm • ¾" Silver 22 mm • ⅞" Silver/Extreme	8 mm • ⅝" Silver/Endure 10 mm • ¾" Silver/Gold 18 mm • ¾" Silver* 22 mm • ⅞" Silver/Extreme
Texturiert	8 mm • ⅝" Silver/Endure* 18 mm • ¾" Silver 22 mm • ⅞" Silver/Extreme	8 mm • ⅝" Silver/Endure 18 mm • ¾" Silver* 22 mm • ⅞" Silver/Extreme	8 mm • ⅝" Silver/Endure 18 mm • ¾" Silver* 22 mm • ⅞" Silver/Extreme	18 mm • ¾" Silver* 22 mm • ⅞" Extreme
Stark texturiert	8 mm • ⅝" Endure 18 mm • ¾" Silver 22 mm • ⅞" Extreme*	8 mm • ⅝" Endure 18 mm • ¾" Silver 22 mm • ⅞" Extreme*	8 mm • ⅝" Endure 18 mm • ¾" Silver 22 mm • ⅞" Extreme*	18 mm • ¾" Silver 22 mm • ⅞" Extreme*
Strukturiert	8 mm • ⅝" Endure 18 mm • ¾" Silver 22 mm • ⅞" Extreme*	8 mm • ⅝" Endure 18 mm • ¾" Silver 22 mm • ⅞" Extreme*	8 mm • ⅝" Endure 18 mm • ¾" Silver 22 mm • ⅞" Extreme*	18 mm • ¾" Silver 22 mm • ⅞" Extreme*

* Empfohlen



		△ PRO							△ SUPERPRO				△ PREMIUM			
		SILVER							GOLD	ENDURE			EXTREME			
Refs:		1945	1958	1959	1946	1991	1960	1950	1992	1949	1993	1906	1903	1901	1907	1900
Ø mm:		6	8	8	10	10	14	18	18	10	10	8	8	22	22	22
Ø inch:		¼	⅜	⅜	⅜	⅜	⅜	¾	¾	⅜	⅜	⅝	⅝	⅞	⅞	⅞
				PLUS		PLUS			PLUS		PLUS		PLUS			PLUS
△ PREMIUM	... INTENSIVE			○		○			○		○		○			○
				○		○			○		○		○			○
△ SUPERPRO	... PROFESSIONELLE													○		
		○	○		○			○		○		○			○	
		○	○		○			○		○		○			○	
		○	○		○			○		○		○			○	
		○	○		○			○		○		○			○	
		○	○		○			○		○		○			○	
		○	○		○			○		○		○			○	
		○	○		○			○		○		○			○	
△ PRO	... GELEGENTLICH	○	○		○					○		○				
		○	○		○					○		○				
		○	○		○					○		○				
		○	○		○					○		○				
		○	○		○					○		○				
									○							

■ Inkludiert

SCHNEIDRÄDCHEN FÜR FLIESENSCHNEIDER PREMIUM

• SPEZIELLE PRÄZISIONSSCHNEIDRÄDCHEN FÜR JEDE MATERIALART

NEW
PATENT
NEW
GEOMETRY



PRO

SILVER



SCHNEIDRAD PLUS SILVER Ø 8 MM.

- Für keramische Wand- und Bodenfliesen sowie Feinsteinzeug- und Landhausfliesen und ideal für glatte und leicht strukturierte Oberflächen.
- Schneidrädchen aus hochbeständigem und langlebigem Wolframkarbid.
- Patentierte Griffform für maximale Präzision und minimale Vibration. Maximale Präzision und Verschleißfestigkeit

ART.-Nr.



SCHNEIDRAD PLUS SILVER Ø 8 MM.

01959

10

3600

SUPERPRO

ENDURE



SCHNEIDRAD ENDURE PLUS Ø 8 MM.

- Für keramische Wand- und Bodenfliesen sowie Feinsteinzeug- und Landhausfliesen und ideal für glatte, strukturierte und stark strukturierte Oberflächen.
- Das Schneidrad besteht aus Hartmetall. Patentierter geometrischer Halter für maximale Präzision und minimale Vibration.
- Extra lange Lebensdauer.

ART.-Nr.



SCHNEIDRAD ENDURE PLUS Ø 8 MM.

01903

10

PRO

SILVER



SCHNEIDRAD PLUS SILVER Ø 10 MM.

- Für keramische Wand- und Bodenfliesen sowie Feinsteinzeug- und Landhausfliesen und ideal für glatte und leicht strukturierte Oberflächen.
- Schneidrädchen aus hochbeständigem und langlebigem Wolframkarbid.
- Patentierte Griffform für maximale Präzision und minimale Vibration.

ART.-Nr.



SCHNEIDRAD PLUS SILVER Ø 10 MM.

01991

10

3600

SUPERPRO

GOLD



SCHNEIDRAD LONGLIVE GOLD Ø 10 MM.

- Für keramische Wand- und Bodenfliesen sowie Feinsteinzeug- und Landhausfliesen, ideal für rutschfeste Oberflächen.
- Schneidrädchen aus hochbeständigem und langlebigem Wolframkarbid.
- Patentierte Griffform für maximale Präzision und minimale Vibration.
- Dreifach höhere Verschleißfestigkeit.

ART.-Nr.



SCHNEIDRAD LONGLIVE GOLD Ø 10 MM.

01993

10

3600

PRO

SILVER



SCHNEIDRAD SILVER Ø 18 MM.

- Für keramische Wand- und Bodenfliesen sowie Feinsteinzeug- und Landhausfliesen, ideal für stark strukturierte Oberflächen.
- Schneidrädchen aus hochbeständigem und langlebigem Wolframkarbid.
- Patentierte Griffform für maximale Präzision und minimale Vibration.

ART.-Nr.



SCHNEIDRAD SILVER Ø 18 MM.

01992

10

3600

 PREMIUM

EXTREME

SCHNEIDRAD EXTREME Ø22 MM.

- Für keramische Wand- und Bodenfliesen sowie Feinsteinzeug- und Rustikalfiesen, ideal für stark texturierte und strukturierte Oberflächen.
- Kugelgelagertes Schneidrad mit Titanbeschichtung.
- Der Griff hat eine patentierte Geometrie für eine maximale Präzision bei minimaler Vibration.
- Leichte Handhabung.
- Langlebig.



ART.-Nr.



SCHNEIDRAD EXTREME Ø22 MM.

01900

10

-

SCHNEIDRÄDCHEN FÜR FLIESENSCHNEIDER SUPERPRO

• PROFI-SCHNEIDRÄDCHEN FÜR PROFI FLIESENSCHNEIDER TP UND TQ

 PREMIUM

EXTREME

SCHNEIDRÄDCHEN Ø22 MM. KUGELGELAGERT EXTREME BEANSPRUCHUNG FÜR TP

- Für Schnitte in harten Fliesen mit rauen oder strukturierten Oberflächen.
- Kugelgelagertes Schneidrad mit Titanbeschichtung.
- Leichte Handhabung.
- Langlebig.



ART.-Nr.

SCHNEIDRÄDCHEN Ø22 MM. KUGELGELAGERT
EXTREME BEANSPRUCHUNG FÜR TP

01901

5



SCHNEIDRÄDCHEN FÜR SUPERPRO

• FÜR SCHNEIDGERÄTE DER BAUREIHEN TR-MAGNET, HIT-PLUS, HIT-N, TS-MAX UND SPEED-MAGNET

**NEW
PATENT
NEW
GEOMETRY**



PRO

SILVER



SCHNEIDRAD SILVER Ø 6 MM.

- Für keramische Wand- und Bodenfliesen sowie Feinsteinzeugfliesen und ideal für Fliesen mit glatter und leicht strukturierter Oberfläche.
- Schneidrädchen aus hochbeständigem und langlebigem Wolframkarbid. Neues patentiertes
- Model mit RUBI® "High-Tech", maximale Präzision und minimale Vibration.
- Maximale Präzision und Verschleißfestigkeit.

ART.-Nr.



SCHNEIDRAD SILVER Ø 6 MM.

01945

10

4600

PRO

SILVER



SCHNEIDRAD SILVER Ø 8 MM.

- Für keramische Wand- und Bodenfliesen sowie Feinsteinzeug- und Landhausfliesen und ideal für glatte und leicht strukturierte Oberflächen.
- Schneidrädchen aus hochbeständigem und langlebigem Wolframkarbid. Neues patentiertes.
- Model mit RUBI® "High-Tech", maximale Präzision und minimale Vibration, maximale Präzision und Verschleißfestigkeit.

ART.-Nr.



SCHNEIDRAD SILVER Ø 8 MM

01958

10

4600

SUPERPRO

ENDURE



SCHNEIDRAD ENDURE Ø 8 MM.

- Für keramische Wand- und Bodenfliesen sowie Feinsteinzeug- und Landhausfliesen und ideal für glatte, strukturierte und stark strukturierte Oberflächen.
- Das Schneidrad besteht aus Hartmetall. Patentierter geometrischer Halter für maximale Präzision und minimale Vibration.
- Extra lange Lebensdauer.

ART.-Nr.



SCHNEIDRAD ENDURE Ø 8 MM.

01906

5

PRO

SILVER



SCHNEIDRAD SILVER Ø 10 MM.

- Für keramische Wand- und Bodenfliesen sowie Feinsteinzeug- und Landhausfliesen und ideal für glatte und leicht strukturierte Oberflächen.
- Schneidrädchen aus Wolframkarbid, mit Titan oberflächenbehandelt.
- Neues patentiertes Model mit RUBI® "High-Tech", maximale Präzision und minimale Vibration.
- Dreifach höhere Verschleißfestigkeit.

ART.-Nr.



SCHNEIDRAD SILVER Ø 10 MM.

01946

10

4600

SUPERPRO

GOLD



SCHNEIDRAD LONGLIFE GOLD 10 MM.

- Für keramische Wand- und Bodenfliesen sowie Feinsteinzeug- und Landhausfliesen, ideal für rutschfeste Oberflächen.
- Schneidrädchen aus Wolframkarbid, mit Titan oberflächenbehandelt.
- Neues patentiertes Model mit RUBI® "High-Tech", maximale Präzision und minimale Vibration. Dreifach höhere Verschleißfestigkeit.

ART.-Nr.



SCHNEIDRAD LONGLIFE GOLD 10 MM.

01949

10

4600



PRO SILVER



SCHNEIDRAD SILVER 0 18 MM.

- Für keramische Wand- und Bodenfliesen sowie Feinsteinzeug- und Landhausfliesen, ideal für stark strukturierte Oberflächen.
- Schneidrädchen aus hochbeständigem und langlebigem Wolframkarbid.
- Patentierte Griffform für maximale Präzision und minimale Vibration.

	ART.-Nr.		
SCHNEIDRAD SILVER 0 18 MM.	01950	10	3600

PREMIUM EXTREME



SCHNEIDRAD EXTREME 0 22 MM.

- Für keramische Wand- und Bodenfliesen sowie Feinsteinzeug- und Rustikalfliesen, ideal für stark texturierte und strukturierte Oberflächen.
- Das Schneidrad besteht aus Hartmetall und hat eine Titanbeschichtung. Patentierter geometrischer Halter für maximale Präzision und minimale Vibration. Das Schneidrad ist kugelgelagert und sorgt für einen gleichmäßigen Schnitt.
- Durch die spezielle Oberflächenbehandlung ist es langlebiger.

	ART.-Nr.		
SCHNEIDRAD EXTREME 0 22 MM.	01907	5	

PRO SILVER



SCHNEIDRAD SILVER (DP) 0 6 MM.

- Für Fliesen, Bodenbeläge. Schneidrädchen aus hochbeständigem und langlebigem Wolframkarbid.
- Patentierte Griffform für maximale Präzision und minimale Vibration.
- Patentiertes Modell mit neuer RUBI®-Legierung der Spitzentechnologie, maximale Präzision und Verschleißfestigkeit.

	ART.-Nr.		
SCHNEIDRAD SILVER (DP) 2X 01945 0 6 MM.	01947	10	3600

PRO SILVER



SCHNEIDRAD SILVER (DP) 0 6, 10 MM.

- Schneidrädchen aus hochbeständigem und langlebigem Wolframkarbid.
- Modell mit neuer RUBI®-Legierung der Spitzentechnologie, maximale Präzision und Verschleißfestigkeit.

	ART.-Nr.		
SCHNEIDRAD SILVER (DP) 0 6, 10 MM.	01948	10	3600



SCHNEIDRÄDCHEN-SÄTZE

• SCHNEIDRÄDCHEN SET



PRO

SILVER



SCHNEIDRAD SET 2 (Ø 6,8,10,18,18 MM.)

- Für TS-MAX, TR-MAGNET, TF-MAX und SPEED-MAGNET enthält Schneidrädchen mit Ø 6, 8, 10 und 18 mm (2 Einheiten) SILVER.
- Plastikbox mit durchsichtigem Deckel.
- Blisterverpackung.

	ART.-Nr.		
SCHNEIDRAD SET 2	01996	5	450

SCHNEIDRÄDCHEN FÜR FLIESENSCHNEIDER PRO

• SCHNEID-RÄDCHEN FÜR DIE FLIESENSCHNEIDER DER SPEED-N, FAST, STAR-PLATINUM, STAR UND PRACTIC.

NEW PATENT
NEW GEOMETRY



PRO

SILVER



SCHNEIDRAD Ø 6 MM. SILVER

- Für keramische Wand- und Bodenfliesen sowie Feinsteinzeugfliesen und ideal für Fliesen mit glatter und leicht strukturierter Oberfläche.
- Schneidrädchen aus hochbeständigem und langlebige Wolframkarbid.
- Neues patentiertes Model mit RUBI® "High-Tech", maximale Präzision und minimale Vibration.

	ART.-Nr.		
SCHNEIDRAD SILVER Ø 6 MM.	01945	10	4600

PRO

SILVER



SCHNEIDRAD SILVER Ø 8 MM.

- Für keramische Wand- und Bodenfliesen sowie Feinsteinzeug- und Landhausfliesen und ideal für glatte und leicht strukturierte Oberflächen.
- Schneidrädchen aus hochbeständigem u. langlebigem Wolframkarbid.
- Neues patentiertes Model mit RUBI® "High-Tech", maximale Präzision und minimale Vibration. Maximale Präzision und Verschleißfestigkeit.

	ART.-Nr.		
SCHNEIDRAD SILVER Ø 8 MM.	01958	10	4600



◆ SUPERPRO **ENDURE**



SCHNEIDRAD ENDURE Ø 8 MM.

- Für keramische Wand- und Bodenfliesen sowie Feinsteinzeug- und Landhausfliesen und ideal für glatte, strukturierte und stark strukturierte Oberflächen.
- Das Schneidrad besteht aus Hartmetall. Patentierter geometrischer Halter für maximale Präzision und minimale Vibration.
- Extra lange Lebensdauer.

	ART.-Nr.	
SCHNEIDRAD ENDURE Ø 8 MM.	01906	5

◆ PRO **SILVER**



SCHNEIDRAD SILVER Ø 10 MM.

- Für keramische Wand- und Bodenfliesen sowie Feinsteinzeug- und Landhausfliesen und ideal für glatte und leicht strukturierte Oberflächen.
- Röllchen Rädchen aus hochbeständigem und langlebigem Wolframkarbid.
- Neues patentiertes Modell mit RUBI® "High-Tech", maximale Präzision und minimale Vibration.

	ART.-Nr.		
SCHNEIDRAD SILVER Ø 10 MM.	01946	10	4600

◆ PRO **SILVER**



SCHNEIDRAD SILVER (DP) Ø 6 MM.

- Für keramische Wand- und Bodenfliesen sowie Feinsteinzeugfliesen und ideal für Fliesen mit glatter und leicht strukturierter Oberfläche.
- Patentierte Griffform für maximale Präzision und minimale Vibration.
- Patentiertes Modell mit neuer RUBI®-Legierung der Spitzentechnologie.

	ART.-Nr.		
SCHNEIDRAD SILVER (DP) 2X 01945 Ø 6 MM.	01947	10	3600

◆ PRO **SILVER**



SCHNEIDRAD SILVER (DP) Ø 6, 10 MM.

- Für keramische Wand- und Bodenfliesen sowie Feinsteinzeugfliesen und ideal für Fliesen mit glatter und leicht strukturierter Oberfläche.
- Patentierte Griffform für maximale Präzision und minimale Vibration. Patentiertes Modell mit neuer RUBI®-Legierung der Spitzentechnologie.

	ART.-Nr.		
SCHNEIDRAD SILVER (DP) Ø 6, 10 MM.	01948	10	3600

◆ PRO **SILVER**



SCHNEIDRAD SILVER Ø 14 MM.

- Schneidrädchen für Schneidvorrichtungen TEN-BRIC, BASIC, KIT und SMALL BRIC.
- Röllchen aus Wolframkarbid.

	ART.-Nr.		
SCHNEIDRAD SILVER Ø 14 MM.	01960	10	4600

ZUBEHÖR FÜR HANDSCHNEIDEMASCHINEN

• ZUBEHÖR FÜR SCHNEIDVORRICHTUNGEN



◆ SUPERPRO



WARTUNGS-SET

- Für die perfekte Wartung aller Fliesenschneider. Führungsschienen, Achsen, Gewinde, metallische Oberflächen usw.
- Inklusive Pflagetuch. Blisterverpackung.

	ART.-Nr.		
WARTUNGS-SET	18980	8	640

TRENNER MAXI UND SPEZIALZANGEN

• TRENNER FÜR KERAMIK



◆ SUPERPRO



FLIESENSCHNEIDEZANGE

- Speziell für das Schneiden schmaler Streifen von maximal 1cm Breite. Mit Schneidrädern GOLD aus Wolframcarbid mit Titan- Oberflächenbeschichtung für längere Haltbarkeit.
- Die Schneidräder können mit einer leichten Drehung neu eingestellt werden, wenn der Scheitel zu verschleiß beginnt.
- Bei vollständigem Verschleiß
- Können die Schneidräder durch das entsprechende Austauscheteil ersetzt werden: Schneirad GOLD, Ø 18 mm, lange Lebensdauer

	ART.-Nr.		
FLIESENSCHNEIDEZANGE	83942	5	765

◆ SUPERPRO



FLIESENLEGERZANGE

- Papageienzange mit Bestückung.
- Ideal für Bohrungen in Wandfliesen und Steingut.

	ART.-Nr.		
FLIESENLEGERZANGE	65925	5	765

 **SUPERPRO**
**KERAMIKZANGE**

- Zange mit Bestückung.
- Ideal für gerade Schnitte an Wandfliesen und Steingut.
- Bi-Material Griff Ergonomisch

ART.-Nr.



KERAMIKZANGE

65926

6

 **SUPERPRO**
**MOSAIKZANGE**

- Zange mit Bestückung.
- Ideal zum Schneiden von Gresit-Mosaiksteinchen.
- Bi-Material Griff Ergonomisch

ART.-Nr.



MOSAIKZANGE

71970

5

SÄGEN FÜR BAUMATERIAL

• HANDSCHNEIDEGERÄTE FÜR BAUMATERIALIEN

 **SUPERPRO**
**SÄGE FÜR PORENBETON**

- Säge mit 34 Zähnen.
- Schnittlänge: 70 cm.
- Für das Schneiden von Porenbeton.

ART.-Nr.



SÄGE FÜR PORENBETON

70950

2





SLAB SYSTEM

SCHNEIDEN UND HANDHABUNG VON GROSSFORMATIGEN FLIESEN

Schneiden großformatiger Fliesen
Handhabung großformatiger Fliesen
Verlegen großformatiger Fliesen



SLAB CUTTER G3

MANUELLES SCHNEIDSYSTEM MIT ANSCHLIESSBAREN FÜHRUNGEN.
Zum manuellen Schneiden von großen Feinsteinzeugfliesen.



Kategorie

PREMIUM

Verwenden
●●●
INTENSIV

PRÄZISION

HOHE EINRITZKRAFT



- **System mit beweglichen Saugnäpfen die in den Führungen integriert sind. Spezielle graue Gummi Saugnäpfe für raue Oberflächen. hinterlassen keine Spuren auf der Fliese.**
- **Schlitten mit Hebelmechanismus für perfekte Rillen. Extreme Rollenführung.**
- **Stark verstärkte Führungen. Leicht durch einen einstellbaren Hebelmechanismus.**
- **Schneidkapazität von 320 cm, erweiterbar je nach Bedarf mit zusätzlichen Führungen.**
- Brechsystem mit einstellbarer Zange und Softgrip-Griff, die das progressive Brechen der Fliese erleichtert und gewährleistet, wodurch das Risiko von Rissen verringert wird. 2-in-1 Zange und Brecher.
- Ø 22 mm RUBI EXTREME Rollenführung aus Wolframkarbid mit Titaniumkarbid
- Oberflächenbehandelt und kugelgelagert, für eine bessere Ritzleistung und Bruchqualität.
- Jedes Set enthält: Drei 112 cm lange Führungen, 1 Schneidwagen mit 22 mm Rollenführung, 1 Satz Zangen und 6 Saugnäpfe.
- Transporttasche mit gepolsterten Griffen und Tasche für Zubehör.



	ART.-Nr.							
SLAB CUTTER G3	16900	√	320 cm	3-10 mm	11 kg	16,2 kg	1	-

Der Slab Breaker Plus (Art.-Nr. 18917) muss für Dicken von 10 mm bis 20 mm verwendet werden.

ZUBEHÖR		REF. 18917 Brechvorrichtung Slim		REF. 16908 SLIM CUTTER G3 ERWEITERUNGSSCHIENE MIT SAUGNÄPFE		REF. 54918 SLAB BRECHZANGE
---------	--	-------------------------------------	--	--	--	-------------------------------



SLIM CUTTER G2

HANDSCHNEIDESYSTEM MIT ANSCHLIESSBAREN FÜHRUNGEN.

Zum manuellen Schneiden von großen Feinsteinzeugfliesen mit einer Stärke zwischen 3 und 10 mm.



Kategorie



SUPERPRO

Verwenden



PROFESSIONELL



PRÄZISION



LEICHT



- **Hohe Schnittkraft** dank der neuen Konstruktion des Kippschlittens und seiner Befestigung in den verstärkten Führungen.
- **Maximale Schnittkapazität von 360 cm (erweiterbar)** dank der anschließbaren Führungen. Ermöglicht einen Schnitt von 120 cm mit einer einzigen Führung.
- **Ausgezeichnete Befestigung der Führungen auf der Fliese** durch 3 Saugnäpfe aus Naturkautschuk, geeignet für raue Oberflächen, mit doppeltem Verankerungspunkt.
- **Verhindert das Brechen der Fliesen** durch das progressive Brechersystem der verstellbaren Zange mit Softgrip-Griff. **2-in-1 Zange und Brecher.**
- Empfohlen für Fliesenstärken zwischen 3 und 10 mm.
- Speziell für große Fliesen entwickelt, bietet sie einen perfekten Schnitt ohne Absplitterungen mit einer leichten und einfach zu handhabenden Zange.
- Hohe Lebensdauer der 22 mm RUBI EXTREME Rollenführung. Hergestellt aus Wolframkarbid mit Wolframkarbid-Behandlung und Kugellager, bietet sie eine bessere Leistung und eine hohe Schneidqualität.
- Leicht zu transportieren. Zum Lieferumfang gehören zwei praktische, verstärkte Transporttaschen mit Fächern, Griffen und einem Schultergurt. Diese können einzeln oder zusammen mit einem einfachen Verbindungssystem transportiert werden.
- Jedes Set enthält: Zwei 155-cm-Führungen, eine 65-cm-Führung, 1 Schneidwagen mit 22-mm-Rollenführung, 1 Satz Zangen, 3 Saugnäpfe, 1 Inbusschlüssel und 2 Transporttaschen.



NEW!



3+2
YEARS
WARRANTY

1 2 3 4 5
Cut & Drill

	ART.-Nr.						
SLIM CUTTER G2	23999	✓	360 cm	10 mm	- kg	1	-

ZUBEHÖR		REF. 27911 SLIM CUTTER G2 WAGEN SET		REF. FÜHRUNGSSCHIENE G2		REF. HANDKREISSÄGE TC-125 G2



SCHNEIDESYSTEM

2
 Cut & Drill

PREMIUM

6-20 mm

POWER

BRECHVORRICHTUNG SLIM

- Separate Brechvorrichtung zum Brechen von großformatiger Keramik.
- Für Materialstärken 6 mm bis 20 mm.
- Softgriff für mehr Komfort und Ergonomie.
- Mit einstellbarer Breite, zur gleichmäßigen Brechkraftverteilung.
- Der Niederhalter aus Gummi erlaubt eine bessere Kontrolle und höhere Genauigkeit beim Brechen.

ART.-Nr.

BRECHVORRICHTUNG SLIM

18917

1

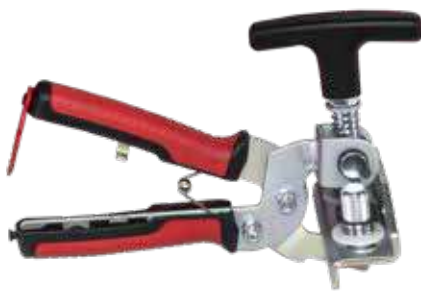
SUPERPRO

3-10 mm

SCHNELL

SLAB BRECHZANGE

- Zangen/Brecher für große Feinsteinzeugfliesen mit einer Dicke zwischen 3 und 10 mm.
- Zange mit weichem Griff aus zwei Materialien mit Clip, um die Zange geschlossen zu halten.
- Hohe Bruchkraft für Fliesen von 3 bis 10 mm Dicke.
- Verstärkte Zangen für mehr Komfort und Haltbarkeit.
- Kann als Zange für dünnere Fliesen und als Brecher verwendet werden, wenn die Dicke oder Härte des Materials dies erfordert. 2-in-1 Zangen und Unterbrecher.

ART.-Nr.

SLAB BRECHZANGE

54918

1

NEW!
SUPERPRO

SLIM CUTTER G2 WAGEN SET

- Hebelarm Schlitten mit ergonomischem Griff für das G2-Schneidsystem.
- Verbessert die Befestigung an den Führungen.

ART.-Nr.

SLIM CUTTER G2 WAGEN SET

27911

1

NEW!
SUPERPRO

FÜHRUNGSSCHIENE G2

- Aluminium Führungen für das G2 System.

ART.-Nr.

FÜHRUNGSSCHIENE G2 65 CM.

52948

FÜHRUNGSSCHIENE G2 155 CM.

51999

1



PREMIUM



SLIM CUTTER G3 ERWEITERUNGSSCHIENE MIT SAUGNÄPFE

- Stranggepresste Aluminiumführung mit zusätzliche 112 cm.
- Inklusive zwei in die Führung integrierte Saugnäpfe.

	ART.-Nr.	
SLIM CUTTER G3 ERWEITERUNGSSCHIENE MIT SAUGNÄPFE	16908	1

PREMIUM



SCHNEIDRAD EXTREME Ø22 MM.

- Für Schnitte in harten Fliesen mit rauen oder strukturierten Oberflächen.
- Kugelgelagertes Schneidrad mit Titanbeschichtung.
- Leichte Handhabung.
- Langlebig.

	ART.-Nr.	
SCHNEIDRAD EXTREME Ø22 MM.	01901	5

SUPERPRO



HANDKREISSÄGE TC-125 G2

- Zubehör ausschließlich für Benutzer des manuellen Schneidsystems SLIM CUTTER G2.
- Erfordert die Verwendung der SLIM SYSTEM G2 Führungen.
- Ausgestattet mit einem Schlitten aus Kohlenstoffstahl auf einstellbaren Radiallagern aus Edelstahl.
- Doppeltes Staubreduzierungs-/Kontrollsystem. Trocken- und Nassschnitt.
- Höhenverstellbarer Schneidkopf (Sägeeffekt), schwenkbar von 0° bis 45°. (Gehrung). Schnelles Verstellsystem.
- Mehr Ergonomie. Zusätzlicher Griff aus Bi-Material, hauptsächlich für Gehrungsschnitte.
- Inklusive Ø125 Klinge und Transportkoffer.

	ART.-Nr.			RPM	W								
TC-125 G2	51951	√	220-240V 50-60Hz	13800	1250 W	320 cm	20-25 mm	14-18 mm	115-125 mm	22,2 mm	36x24,5x21 cm	14 kg	1
TC-125 G2 UK	51967												
	51977												
TC-125 G2 USA	51987		110-130V 50-60Hz										

KIT FÜR HANDKREISSÄGE TC-125 G2

KREISSÄGE, GLATT UND PRÄZISE, IDEAL FÜR KERAMIKPLATTEN.

Zum Schneiden aller Arten von Keramikplatten und Fliesen. Geeignet für die Verwendung mit Natur- und Kunststein. Besonders geeignet für große Fliesen.



Kategorie

SUPERPRO

Verwenden



PROFESSIONELL



GEHRUNGSSCHNITT

**TROCKEN UND NASS
SCHNITT**



320 cm



20-25 mm



**PROTECTED
DESIGN**

- Enthält einen Satz von Saugnäpfen, die für alle Oberflächen geeignet sind, um die Maschine am Werkstück zu befestigen.
- Ausgestattet mit einem Schlitten aus Kohlenstoffstahl auf einstellbaren Radiallagern aus Edelstahl.
- Doppeltes Staubreduzierungs-/Kontrollsystem. Trocken- und Nassschnitt.
- Höhenverstellbarer Schneidkopf (Sägeeffekt), schwenkbar von 0° bis 45°. (Gehrung). SCHNELL-Verstellsystem.
- Mehr Ergonomie. Zusätzlicher BI-MATERIAL-Griff, hauptsächlich für Gehrungsschnitte.
- Kompatibel mit Scheiben von 125 oder 115 mm Durchmesser. (Geeignet für Scheiben mit Verstärkungsplatte, Typ TVA).
- Schalter mit SICHERHEITS-Sperre. Verhindert das UNBEABSICHTIGTE Einschalten. Elektrisches Kabel mit PRCD.
- Direkter Anschluss an den Staubsauger AS-30 PRO (32 mm Durchmesser). Inklusiv Adapter für andere Modelle und Marken (37, 42 und 50 mm Durchmesser).
- Schnellanschluss und Regulierventil für einen Schlauch (16 mm Durchmesser). Gummistopfen für die Saugöffnung. Verbesserte Ergonomie beim Nassschnitt.
- Scheibenschutz aus Aluminiumguss mit durchsichtiger Polycarbonatabdeckung mit Schnellöffnungs- und Schließsystem. Erleichtert den Scheibenwechsel und MINIMIERT den Austritt von Partikeln und Wasser. Erleichtert den Transport und die Handhabung.
- Kippbarer Seitenschutz für Gehrungsschnitte. VERRINGERT das Spritzwasser und VERBESSERT die Staubabsaugung.
- Leichter Transport und einfache Handhabung.
- Jedes Set enthält: 2 stk.155 cm Führungen, 1 stk. 65 cm Führung, 1 stk.TC-125 Kreissäge, 1 stk.Ø125 Scheibe, 2 stk. Befestigungssaugnäpfe, 2 stk.Klemmen, 2 stk.Abstandshalter, 1 stk.Staubsaugeradapter, 1 stk.Koffer, und 1 stk.Tragetasche.



NEW!



3+1
YEARS WARRANTY

1 2 3 4 5
Cut & Drill

ART.-Nr.			RPM	W										
TC-125 G2 230V 50/60HZ	51951	√	220-240V 50-60Hz	13800	1250 W	320 cm	20-25 mm	14-18 mm	115-125 mm	22,2 mm	36x24,5x21 cm	14 kg	1	-
TC-125 G2 230V 50/60HZ UK	51967													
TC-125 G2 110V 50/60HZ UK	51977		110-130V 50-60Hz											
TC-125 G2 120V 50/60HZ USA	51987													
FÜHRUNGSSCHIENE TC-125 G2	51949													

Das Kit besteht aus einer Fräserreferenz und der Führungsreferenz (Ref. 51949). Es muss mit den SLIM SYSTEM G2 Führungen verwendet werden.

ZUBEHÖR		FÜHRUNGSSCHIENE G2		REF. 27911 SLIM CUTTER G2 WAGEN SET		REF. 54918 SLAB BRECHZANGE		REF. 18934 SLAB TROLLEY
---------	--	--------------------	--	---	--	-------------------------------	--	----------------------------

SLAB TRANS HEAVY DUTY N

VOLLSTÄNDIG EINSTELLBARER RAHMEN FÜR DIE HANDHABUNG GROSSER KERAMIK-/ FEINSTEINZEUG-/NATURSTEIN PLATTEN.

Besonders für die Bearbeitung von dickeren Fliesenplatten.



Kategorie



PREMIUM

Verwenden



INTENSIV



HOHE TRAGFÄHIGKEIT



SICHERHEIT



- **Verstärktes Aluminiumprofil, verbunden durch ein System von Schiebern. Höhere strukturelle Festigkeit.**
- **Enthält 2 senkrechte Aluminiumführungen, für mehr Steifigkeit.**
- **Ausgestattet mit vier einziehbaren und abnehmbaren Soft-Grip Griffen zur Anpassung an jede Situation während der Installation. Sechs helle Vakuum-Saugnäpfe, die keine Spuren auf der Fliese hinterlassen. Erhöhte Lastkapazität.**
- **Schnell und einfach zu montieren und demontieren. Einfaches Befestigungssystem.**
 - Schwarz eloxierte Oberfläche.
 - Maximale Belastbarkeit: 170 kg.
 - Abmessungen: 3800x1700x237 mm. (zusammengebaut und entfaltet).
 - Maximale Handhabungsgröße: 360 x 1 60 cm.
- Einheitliche Schachtel mit RUBI's Flexodruck und vollfarbigem Etikett.



	ART.-Nr.				
SLAB TRANS HEAVY DUTY N	18982	380x170x23,7 cm	35,4 kg	1	1

Zusätzliche Vakuumsauger können an das System angeschlossen werden, erhöhen aber nicht die maximale Tragfähigkeit von 170 kg.

ZUBEHÖR		REF. 18979 ZUBEHÖR SAUGNAPF SLAB TRANS HEAVY DUTY N		REF. 21955 ERWEITERUNG PUMPSAUG-HEBER FÜR MONTAGE AN QUERSTREBEN		REF. 18934 SLAB TROLLEY
---------	--	--	--	---	--	----------------------------





SLIM EASY TRANS PLUS

FÜR DEN TRANSPORT VON GROSSFORMAT-FLIESEN.



Kategorie
SUPERPRO

Verwenden
●●○
PROFESSIONELL

VERLÄSSLICHKEIT

SICHERHEIT



- Beinhaltet 2 einziehbare und einstellbare Führungen von 170 bis 320 cm aus verstärktem Aluminium und sechs 20 cm lange Saugnäpfe (Ref. 18827) mit hoher Tragfähigkeit. Bieten zusätzliche Sicherheit und Zuverlässigkeit.
- Der optimale empfohlene Greifabstand beträgt 700 mm (Abstand zwischen den Griffen).
- Die Softgrip-Griffe können durch den oberen Schlitz der Führungen geschoben und entfernt werden.
- Mehrere Positionseinstellungen für die Saugnäpfe.
- Jede Führung ist individuell einstellbar mit einer maximalen Traglast von 40 kg bei maximaler Länge.
- Maximale Tragfähigkeit: 80 kg.
- Für Werkstücke mit maximal 3,20 m Länge.

	ART.-Nr.				
SLIM EASY TRANS PLUS	18976	1654x254x228 cm	24 kg	1	1

Die Erweiterung der Anzahl der Pumpsaugheber erhöht nicht die maximale Tragelast.

ZUBEHÖR		REF. 18819 SLIM EASY TRANS / SLIM EASY TRANS PLUS QUERSTREBEN SET (2ST)		REF. 21955 ERWEITERUNG PUMPSAUGHEBER FÜR MONTAGE AN QUERSTREBEN		REF. 18979 ZUBEHÖR SAUGNAPF SLAB TRANS HEAVY DUTY N



SLIM EASY TRANS

Zum sicheren und einfachen Handling großformatiger Keramik



Kategorie
SUPERPRO

Verwenden
GELEGENTLICH

TRANSPORTFÄHIG

LEICHT

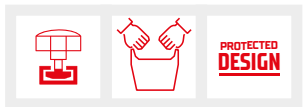

- Es umfasst zwei, von 160 auf 320 cm ausziehbare Führungen, die mit 10 Saugnapfen für raue Oberflächen ausgestattet sind (Ref. 66929).
- Maximale Belastung des Systems: 60 kg.
- Für Werkstücke mit maximal 3 m Länge.

	ART.-Nr.			
SLIM EASY TRANS TRAGESYSTEM GROSSFORMAT	18910	16,6 kg	1	12

Pro zwei Stück Pumpsaugheber [Ref. 18915] erhöht sich die Ladung um 10 kg. Bis zu einem Maximum von 110 kg beim Einsatz von 10 Stück Pumpsaugheber.

ZUBEHÖR

REF. 18819
 SLIM EASY TRANS /
 SLIM EASY TRANS PLUS
 QUERSTREBEN SET (2ST.)

SLAB TRANS MINI

FÜR DEN TRANSPORT VON KERAMISCHEN PLATTEN UND GROSSFORMATFLIESEN BIS ZU EINEM EMPFOHLENEN MAXIMAL FORMAT VON 150 X 150 CM.



Kategorie
SUPERPRO

Verwenden
PROFESSIONELL

SICHERHEIT

LEICHT



- **Ideal für mittlere Formatgrößen.** Wenn Fliesen mittleren Formates befördert werden, ist weniger Gewicht im Spiel bei dieser Zusammenstellung.
- **Einziehbare Aluminiumführung.** Ermöglicht die Handhabung und den Transport von Fliesen mit einer Größe zwischen 100 und 210 cm. Besonders empfohlen für Formate bis zu 150 x 150 cm, 6 oder 8 mm dick, in der Diagonale verwendet.
- **Äußerst kräftig verstärkte, verstellbare und abnehmbare Softgrip-Griffe.** Mit einem Anti-Verwindungs- und Handgriffschonungs-System, das einen besseren Halt an der Werkzeug-Kombination gewährleistet.
- **2 untereinander vertauschbare Ø20 cm Pumpsaugheber, die an jedem Punkt der Führung eingesetzt werden können.**
- Saugnäpfe mit Sicherheitsanzeige.
- Jeder Saugnapf mit einem Durchmesser von 20 cm und einer hohen Tragfähigkeit verfügt über einen Indikator, der uns im Falle eines Saugverlustes warnt.
- Die Saugnäpfe sind mit einem Schutz versehen, um Beschädigungen und Verschmutzungen zu vermeiden.
- Mit einem Maximum an zulässigem Gewicht von 40 kg bei maximaler Länge.
- Maximale Belastbarkeit: 55 kg.

	ART.-Nr.				
SLAB TRANS MINI	18983	8,3 kg	11,2 kg	231x26x18 cm	1

ZUBEHÖR

REF. 16909
 SLAB TRANS MINI
 TISCHFUSS ERWEITERUNG

TRAGESYSTEM

3
Set

◆ SUPERPRO

**SLIM EASY TRANS / SLIM EASY TRANS PLUS QUERSTREBEN SET (2ST.)**

- Für Slim Easy Trans gibt es einen Satz Querträger, die für zusätzliche Stabilität sorgen.
- Erhöht die Steifigkeit des Ganzen.
- Erleichtert die Handhabung der Teile.
- Einfache und schnelle Montage und Demontage.
- Schwarz eloxierte Oberfläche.

ART.-Nr.

SLIM EASY TRANS / SLIM EASY TRANS PLUS
QUERSTREBEN SET (2ST.)

18819

1

◇ PREMIUM

**ZUBEHÖR SAUGNAPF SLAB TRANS HEAVY DUTY N**

- Der Saugnapfaufsatz ist ein Zubehör des SLAB TRANS HEAVY DUTY N (Ref.18982), SLIM EASY TRANS PLUS (Ref.18976) und SLAB TRANS MINI (Ref. 18983). Seine Verwendung ermöglicht es, dass die Saugnapfe ausgetauscht werden, ohne dass die ursprüngliche maximale Tragfähigkeit des Transporters zu erhalten. Der Saugnapf kann auf jeder Art von Oberfläche befestigt werden, ohne ohne Abdrücke auf dem Teil zu hinterlassen.

ART.-Nr.



ACCESSOIRE ZUIGNAP SLAB TRANS HEAVY DUTY N

18979

1

1

◇ PREMIUM

**ERWEITERUNG PUMPSAUGHEBER FÜR MONTAGE AN QUERSTREBEN**

- Zusätzlicher Saugnapf zur Befestigung an den Quertraversen des SLAB TRANS HEAVY DUTY N (Ref.18982) und SLIM EASY TRANS PLUS (Ref.18976) mit QUERSTREBEN SET (Ref.18819).
- Bietet Steifigkeit beim Transport von sehr dünnen Werkstücken.
- Erleichtert den Transport von eingeschnittenen Werkstücken.

ART.-Nr.

ERWEITERUNG PUMPSAUGHEBER FÜR MONTAGE
AN QUERSTREBEN

21955

1

◆ SUPERPRO

**SLAB TRANS MINI TISCHFUSS ERWEITERUNG**

- Ausschließlich zur Verwendung mit dem SLAB TRANS MINI und dem SLAB TABLE.
- Hilft, das Werkstück auf dem SLAB TABLE und VERSA-TILE in der Rückenlage mit Sicht auf die Battering-Seite der Fliese zu platzieren, ohne dass das Tragesystem entfernt werden muss.

ART.-Nr.



SLAB TRANS MINI TISCHFUSS ERWEITERUNG

16909

1

SLAB TROLLEY BEFÖRDERUNGSWAGEN

SYSTEM ZUM HANTIEREN UND TRANSPORTIEREN VON GROSSFORMATPLATTEN UND -FLIESEN.
Besonders geeignet für die Handhabung dickerer Teile.



Kategorie
 PREMIUM

HOHE TRAGFÄHIGKEIT

**EXKLUSIV MIT SLAB/
SLIM TRANS ZU
VERWENDEN**

- Transportsystem zur Beförderung großformatiger Fliesen.
- Besonders gut geeignet für schwere Fliesen.
- Exklusiv in Kombination mit dem SLAB TRANS HD N (Ref.18982), SLIM TRANS PLUS (Ref. 18976+18819) und SLIM EASY TRANS (Ref.18910+18819).
- Einfach und schnell zusammen- und auseinanderzubauen. Easy-Fix-System. Ultraleicht und kompakt.
- Ausziehbarer Tragarm für mehr Ergonomie beim Be- und Entladen auf der Werkbank.
- Maximale Belastbarkeit: 170 kg.

	ART.-Nr.				
SLAB TROLLEY BEFÖRDERUNGSWAGEN GROSSFORMAT	18934	117x74,5x16,5 cm	15 kg	1	5



RHINO TROLLEY WAGEN

TRANSPORT- UND HANDHABUNGSSYSTEM FÜR GROSSE FLIESEN.
 Leicht zu transportieren dank seiner geringen Größe.



NEW!

Kategorie

SUPERPRO

HOHE TRAGFÄHIGKEIT

VIELSEITIG



- Sehr handlich und mit guter Stabilität dank seiner 4 Schwenkräder (360°). Er verfügt über eine Sicherheitssperre an den Rädern, um unerwünschte Bewegungen zu verhindern.
- Dank der großen Räder mit einem Durchmesser von 160 mm ist ein Transport auf jeder Art von Untergrund möglich.
- 40 cm breite Plattform. Für den Transport von Fliesen und Kartons mit einer Stärke bis zu 40 mm.
- Maximale Tragfähigkeit 250 kg.
- Gummiabdeckung zum Schutz der Fliesen.
- Kompatibel mit den Transportsystemen.

	ART.-Nr.				
RHINO TROLLEY WAGEN	28912	90x43,4x27,8 cm	10 kg	1	-

SLAB TABLE VERSATIL WERKTISCH

ARBEITSTISCH ZUM SCHNEIDEN UND BEARBEITEN VON GROSSFORMATPLATTEN UND -FLIESEN, SPEZIELL KONZIPIERT FÜR DIE SLAB WERKZEUGE.



Kategorie
PREMIUM

Verwenden
INTENSIV

STABILITÄT

VIELSEITIGKEIT

- Dank der Bauform der Beine und Ihrer Konstruktion ist der Tisch auch in seiner breitesten Position sehr stabil und standfest. Die verstellbaren Füße sorgen für diese Stabilität, auch auf unebenen Böden.
- Abmessungen in Arbeitsposition: Der Tisch ist von 1100 bis 1515 mm ausziehbar, so dass Sie die breitesten Formate bearbeiten können. Seine Länge beträgt 1800 mm.
- Die klappbaren Beine und die beiden seitlichen Räder erleichtern den Transport und die Lagerung.
- Doppelte Arbeitshöhe: 70 und 84 cm, so dass er an unterschiedliche Bedürfnisse angepasst werden kann und alle Arten von Arbeiten möglich sind.
- Maximale Tragfähigkeit: 260 kg. Selbst die größten Fliesen können geladen werden.
- Dank der beiden beweglichen Stangen und der breiten T-förmigen Profile können Sie eine Auflagefläche haben, die es Ihnen ermöglicht, wie auf einer Werkbank zu arbeiten und kleinere Werkzeuge, wie z. B. Handschneider, zu verwenden.

	ART.-Nr.					
SLAB TABLE VERSATIL WERKTISCH	18984	180x153x84 cm	41 kg	44,6 kg	1	9

ZUBEHÖR

REF. 21931
SLAB TABLE VERSATIL
TISCHERWEITERUNG

REF. 21975
SLAB TABLE
VERSATIL FLIESEN
DOPPELBODENSPPANGEN



SLAB TABLE WERKBANK

ARBEITSTISCH ZUM SCHNEIDEN UND BEARBEITEN VON GROSSFORMATPLATTEN UND -FLIESEN FÜR DIE VERWENDUNG DER SLAB SYSTEM WERKZEUGE.



Kategorie
SUPERPRO

Verwenden
INTENSIV

STABILITÄT

- Werkbank zum Schneiden und Behandeln von großformatigen Fliesenformaten in Kombination mit den Produkten der Slab Trans Linie.
- Extraverstärkte Stangen erhöhen Festigkeit der Werkbank.
- Gute Stabilität. Durch die Struktur des Tisches, gemeinsam mit den Stellfüßen, führt zu einer größeren Stabilität.
- Schnelles und einfaches Zu- und Auseinanderbauen. Easy-Fix-System (Hammerkopfschrauben).
- Tischbeine faltbar. Mit verbautem Sicherheitssystem, zur Verhinderung ungewollten Zusammenklappens.
- Abmessungen in Arbeitsbereitschaft: 1800x1044x700 mm.
- Abmessung beim Transport: 1800x1044x198 mm.
- Arbeitshöhe: 70 cm.
- Maximale Tragkapazität: 250 kg.

	ART.-Nr.					
SLAB TABLE WERKBANK GROSSFORMAT	18935	180x104,4x70 cm	34,5 kg	36 kg	1	9

ZUBEHÖR

REF. 21931
SLAB TABLE VERSATIL TISCHERWEITERUNG

REF. 21975
SLAB TABLE VERSATIL FLIESEN DOPPELBODENSPANGEN



TRAGESYSTEM

3
Set

PREMIUM



SLAB TABLE VERSATIL TISCHERWEITERUNG

- Zubehör für den SLAB TABLE VERSATIL, ermöglicht die Verlängerung des Tisches auf bis zu 3 m unter Beibehaltung seiner Grundfunktionen.
- Auch kompatibel mit dem SLAB TABLE.

ART.-Nr.



SLAB TABLE VERSATIL TISCHERWEITERUNG

21931

1

PREMIUM



SLAB TABLE VERSATIL FLIESEN DOPPELBODENSPANGEN

- Ermöglicht es am SLAB TABLE/SLAB TABLE VERSATIL das Werkstück anzuheben, mit einem Abstand von 4,5 cm zu den Arbeitstisch Profilen (nur „T“-Profile).
- Ideal beim Schneiden quer zu den Profilen und Bohren auf dem Tisch ohne das Risiko, die Profile zu beschädigen.

ART.-Nr.



SLAB TABLE VERSATIL FLIESEN
DOPPELBODENSPANGEN

21975

1



RUBI TRILLER

KOMPAKTER RÜTTLER.

Speziell kreiert zum Rütteln von Großformatplatten.



Kategorie

SUPERPRO

Verwenden





INTENSIV

EFFIZIENZ

CE

EAC

- Kompakter Rüttler speziell entwickelt zum Rütteln großformatiger Fliesen.
- Verdrängt die unter der Fliese eingeschlossene Luft und maximiert die Kleberdeckung.
- (Nicht über einen längeren Zeitraum auf ein und derselben Stelle verwenden, um ein Entweichen des Klebers zu verhindern).
- Geeignet für Wand- und Bodenfliesen.
- Kompakt und leicht, nur 4,8 kg, zur Erleichterung der Arbeit an Wandflächen.
- Chassis aus Karbonstahl mit Vibrationsreduktionssystem für angenehmeres Arbeiten.
- Chassis aus 1,5 mm gekantetem Karbonstahl, pulverbeschichtet in rot.
- Vibrationsplatte aus PUR-Kunststoff, hinterlässt keine Spuren und ist leicht auszuwechseln.
- Einfach auszuwechselnde Kontaktplatte, die keine Spuren hinterlässt.
- Einfach zu bedienendes Werkzeug mit ergonomischen Griffen.
- Nicht einstellbare Vibrationsfrequenz.

	ART.-Nr.		RPM			
RUBI TRILLER	18948	220-230v 50/60Hz	2940	29,2x24,2x18,5 cm	4,8 kg	1
RUBI TRILLER USA	18978	110-130v 50/60Hz				



RUBI TRILLER ENERGY-CAS

KOMPAKTES BATTERIEBETRIEBENES VIBRATIONSSYSTEM.

Speziell für das Rütteln großformatiger Keramikplatten entwickelt.



NEW!

Kategorie



PREMIUM

Verwenden



INTENSIV

EFFIZIENZ



CAS BATTERIE



KOMPATIBILITÄT

• RUBIMIX E-10 ENERGY CAS	18 V 5.2 Ah
• QUAKE ENERGY CAS	18 V 2.0 Ah
• RUBI TRILLER ENERGY CAS	12 V 4.0 Ah
• OCTO-PLUS ENERGY CAS	12 V 2.0 Ah



- Verdrängt die unter der Fliese eingeschlossene Luft und maximiert ihre Benetzung. (Nicht über einen längeren Zeitraum auf derselben Fliese verwenden, damit der Kleber nicht entwässert).
- Geeignet für Boden- und Wandfliesen (geeignet für vertikale und horizontale Anwendung, Böden und Wände).
- Kompaktes und leichtes Design mit einem Gewicht von nur 5,8 kg, um die Arbeit an vertikalen Flächen zu erleichtern.
- Schwimmendes Chassis aus Kohlenstoffstahl mit Vibrationsdämpfungssystem für mehr Benutzerkomfort.
- Gekantetes Chassis aus 1,5 mm starkem Stahlblech, rot pulverbeschichtet.
- Vibrationsplatte aus PUR-Kunststoff, hinterlässt keine Spuren und ist leicht zu wechseln.
- Leicht zu bedienendes Werkzeug mit ergonomischem Doppelgriff.
- Mit einem Geschwindigkeitsregler zur Anpassung der Vibration an das zu bearbeitende Material und den Untergrund. Es verfügt über ein Sicherheitssystem mit Unterbrecher.
- Stromversorgung durch einen Li-HD-Akku 12V 4Ah (kompatibel mit 12-V-Akkus der Metabo CAS-Plattform).
- Enthält das Rubi BMS (Battery Management System), eine hochwertige elektronische Steuerung, die das Batteriesystem vor Überlastung und Überhitzung schützt. Darüber hinaus optimiert es die Leistung des Akkus durch einen gleichmäßigen Energiefluss und verlängert die Autonomie der Nutzung sowie die Lebensdauer des Akkus.

	ART.-Nr.		RPM			
RUBI TRILLER ENERGY CAS (OHNE AKKU/LADEGERÄT)	10913	12V 4Ah	3000	24,2x29,2x17,9 cm	5,8 kg	1
RUBI TRILLER ENERGY CAS UK	10972					
RUBI TRILLER ENERGY CAS EU	10971					
AKKU CAS LIHD 12V 4AH	85904					



QUAKE ENERGY CAS

LEICHTER UND KOMPAKTER RÜTTLER
Für Feinsteinzeugfliesen oder Platten.



KOMPATIBILITÄT	
· RUBIMIX E-10 ENERGY CAS	18 V 5.2 Ah
· QUAKE ENERGY CAS	18 V 2.0 Ah
· RUBI TRILLER ENERGY CAS	12 V 4.0 Ah
· OCTO-PLUS ENERGY CAS	12 V 2.0 Ah

Kategorie
 PREMIUM

Verwenden
...
INTENSIV

LICHT

CAS BATTERIE



- Entwickelt, um die Bildung eingekapselter Luftblasen zwischen dem Kleber und der Rückseite der Keramikfliese zu verhindern und so eine ideale Haftung zwischen Kleber und Fliese zu ermöglichen.
- Das geringe Gewicht und das kabellose System erleichtern die Verwendung auf vertikalen Ebenen und das Arbeiten in der Höhe.
- Der Doppelgriff mit Bi-Material-Griff bietet dem Benutzer mehr Ergonomie und Komfort, und seine Geometrie ermöglicht eine bessere Kontrolle und Stabilität des Werkzeugs beim Rütteln.
- Die Kontaktrüttelplatte zur Keramikfliese hinterlässt keine Spuren und ist leicht austauschbar.
- Der vordere Griff verbessert die Ergonomie und bietet dem Benutzer eine bessere Handhabbarkeit.
- Angetrieben durch CAS Li-Ion 18V 2Ah Akku, kompatibel mit Akku-Werkzeugen der Marke Metabo und allen, die Teil der CAS 18V-Plattform sind.
- Es verfügt über einen progressiven Ein-Aus-Schalter (Drehzahlregelung).
- LED-Batterieladeanzeige.
- Neuer CAS-Plattform LI-POWER 18V-2 Ah Akku.

	ART.-Nr.		RPM				
QUAKE ENERGY CAS	60934	18V 2Ah	10000 Max	127 mm	1,5 kg	2 kg	1
QUAKE ENERGY CAS UK	60942						
QUAKE ENERGY CAS USA	60938						
QUAKE ENERGY CAS (OHNE AKKU/ LADEGERÄT)	60953						
AKKU CAS LIPOWER 18V 2AH	85901						



OCTO-PLUS ENERGY CAS

BATTERIEBETRIEBENER SAUGNAPF FÜR DIE HANDHABUNG VON KERAMIKFLIESEN.
Passt sich an jede Oberfläche an, ohne Spuren auf der Fliese zu hinterlassen.



NEW!

Kategorie
PREMIUM

Verwenden
●●●
INTENSIV

150 kg
SICHERHEIT

CAS
CAS BATTERIE



KOMPATIBILITÄT	
• RUBIMIX E-10 ENERGY CAS	18 V 5.2 Ah
• QUAKE ENERGY CAS	18 V 2.0 Ah
• RUBI TRILLER ENERGY CAS	12 V 4.0 Ah
• OCTO-PLUS ENERGY CAS	12 V 2.0 Ah



- Stromversorgung durch METABO LiPower 12V 2Ah Ion-Li-Akku.
- Die Vakuumpumpe wird durch Drücken des Einschaltknopfes aktiviert und schaltet sich ab, wenn der voreingestellte Arbeitsdruck erreicht ist, wodurch die Vakuumpumpe einsatzbereit bleibt.
- Bei Druckabfall schaltet sich die Vakuumpumpe automatisch wieder ein, bis der Arbeitsdruck wieder erreicht ist.
- Um den Sauger von der Arbeitsfläche zu lösen, genügt es, die Taste 2 Sekunden lang zu drücken; dadurch wird das Ventil zum Lösen des Vakuums aktiviert, wodurch der Sauger befreit und das System ausgeschaltet wird.
- Maximale Tragfähigkeit: 150 kg.*
- Inklusive Transportkoffer.
- *nur auf glatten Oberflächen und horizontaler Belastung.

	ART.-Nr.					
OCTO-PLUS ENERGY CAS EU	66961	12V 2Ah	200 mm	1 kg	15 kg	1
OCTO-PLUS ENERGY CAS UK	66975					
OCTO-PLUS ENERGY CAS USA	66976					
BATTERY CAS LIPOWER 12V 2AH	85903					

SAUGHEBER

3
Set



NEW!

◆ SUPERPRO
◆◆ PROFESSIONELL
🛡️ SICHERHEIT 140 kg
🔋 USB AKKU

OCTO-USB ENERGY

- Akku-Saugheber für die Handhabung von Keramikfliesen.
- 3,7-V-Akku im Saugnapf integriert und Aufladung über USB-C-Kabel.
- Er passt sich jeder Oberfläche an, ohne Spuren auf dem Werkstück zu hinterlassen.
- Bei Druckverlust wird die Vakuumpumpe automatisch wieder aktiviert, bis sie den Arbeitsdruck wieder erreicht hat.
- Maximale Tragfähigkeit: 140 kg.*
- Inklusive Transportkoffer.
- *nur auf glatten Oberflächen und horizontaler Belastung.

	ART.-Nr.	📏	🏋️	🛡️*	📦
OCTO-USB ENERGY	66967	200 mm	1 kg	1,5 kg	2



◆ PREMIUM
🛡️ VAKUUM
🛡️ SICHERHEIT 110 kg
🚫 RÜCKSTANDSFREI

PUMP-SAUGHEBER GRAU GSC-200

- Saugheber, speziell für schwere, grossformatige Keramik.
- Es passt sich jeder Oberflächenbeschaffenheit an, ohne Spuren auf dem Werkstück zu hinterlassen.
- Fixierung durch manuelle Vakuumpumpe.
- Anzeige des Tragfähigkeitsverlusts (rote Markierung).
- Druckentlastungseinrichtung.
- Maximale Tragfähigkeit: 110kg.
- Gehäuse aus hochbeständigem Kunststoff.
- Koffer transportieren.

	ART.-Nr.	🏋️*	📦
PUMP-SAUGHEBER GRAU GSC-200	21951	1,5 kg	1



◆ PREMIUM
🛡️ VAKUUM
🛡️ SICHERHEIT 110 kg

VAKUUM-SAUGHEBER SC-200

- Saugheber, speziell für schwere, grossformatige Keramik.
- Passt sich jeder Oberflächenbeschaffenheit an.
- Fixierung durch manuelle Vakuumpumpe.
- Anzeige des Tragfähigkeitsverlusts (rote Markierung).
- Druckentlastungseinrichtung.
- Maximale Tragfähigkeit: 110kg.
- Koffer transportieren.

	ART.-Nr.	🏋️*	📦	📦
PUMP-SAUGHEBER Ø200 SC-200	18919	1,5 kg	1	90

PRO

NIVEAUKORREKTOR



- Zur präzisen und einfachen Einstellung der Fuge zwischen Fliesen beim Verlegen von Boden- oder Wandfliesen.
- Saugnäpfe mit großem Durchmesser (150 mm) für alle Arten von Fliesen
- Oberfläche (flach, rau, strukturiert, etc.)
- Zum seitlichen Verschieben von Fliesen und zur Fugenreduzierung zwischen 0 - 40 mm.
- Ermöglicht den Ausgleich des Fliesenniveaus zwischen 0 - 20 mm.
- Maximale Hebeleistung bis zu 100 kg (220 lbs).

	ART.-Nr.				
NIVEAUKORREKTOR	60926	48X15X12 cm	3,61 kg	3,84 kg	1

SUPERPRO

FLÄCHENEBNER



- Verlegehilfe, speziell für Grossformatkeramik.
- Wasserabweisendes Holz, sehr abriebbeständig.
- Dank des flach geformten Griffes läßt sich der Gummihammer besser führen.
- Abmessungen der Basis: 40 x 14,5 cm
- Mit weißem Naturkautschuk-Blatt, um Beschädigung der Keramik zu vermeiden.

	ART.-Nr.	
FLÄCHENEBNER MIT GUMMI 40X14,5CM	72980	1

PREMIUM

ERGONOMIE

ERGO FLIESEN KLOPFER



- Verlegehilfe, speziell für Grossformatkeramik.
- Es erleichtert das Entweichen der Luft, die zwischen der Fliese und dem Klebstoff bleibt.
- Mit einem Griff aus Bi-Material für maximalen Komfort und Ergonomie.
- Metallplatte zur Verstärkung der Steifigkeit und um eine lange Lebensdauer zu gewährleisten, sowie mit Gummi beschichtet, um die Keramikfliesen nicht zu beschädigen.
- Exaktes, ausgewogenes Gewicht.

	ART.-Nr.	
ERGO FLIESEN KLOPFER	28900	1

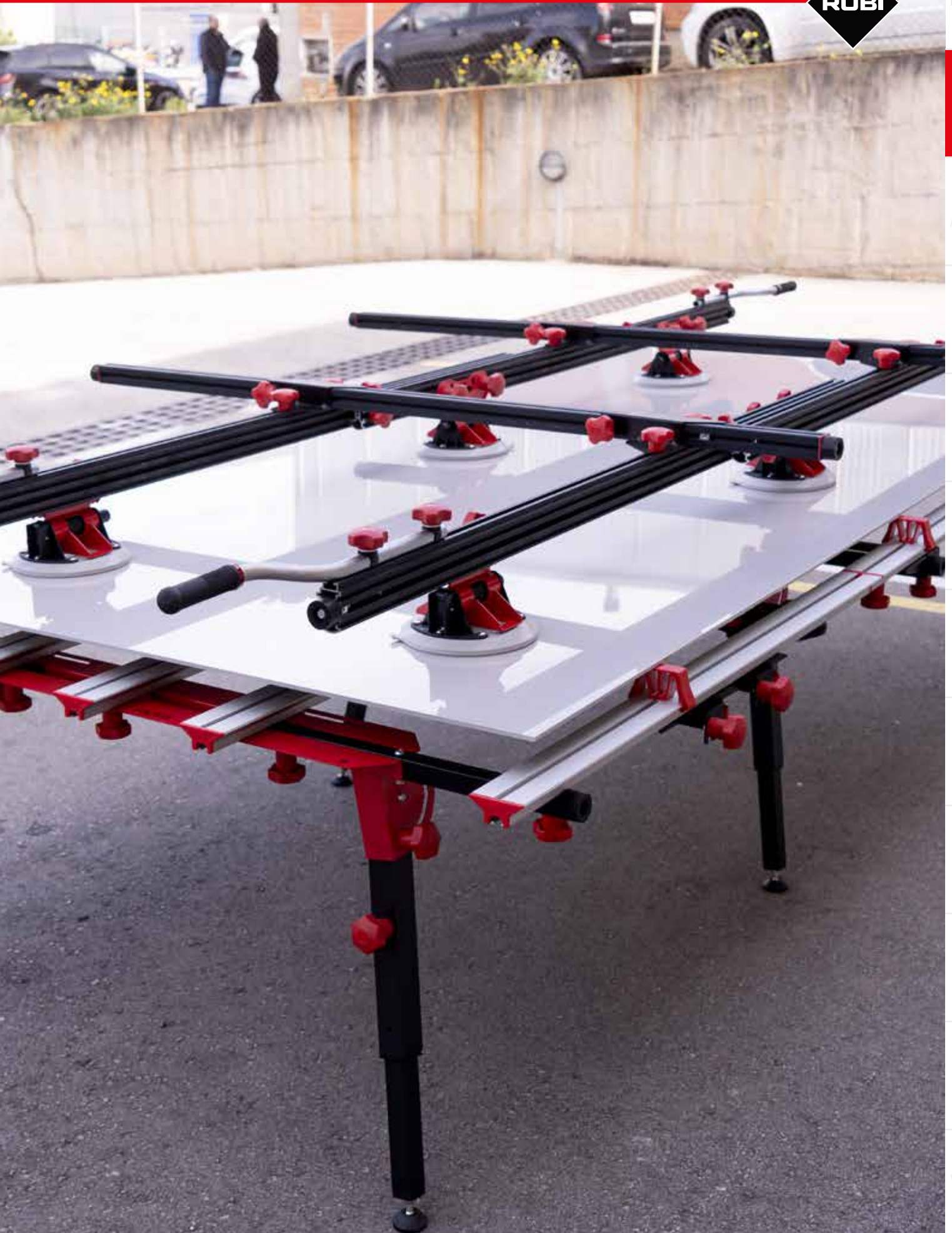



ELEKTRISCHES SCHNEIDEN VON KERAMIK

Elektrische Fliesenschneider und Gehrungssägen
Handsägen, Gehrungsfräser und Fräsen



AUSWAHLTABELLE

		MAX				 Eintauchfunktion
		cm	inch	mm	inch	
... INTENSIVE	DX-N	148	58 7/16"	300-350	12-14"	⊙
	DR	84	33"			
	DS-N	152	59 13/16"	250	10"	-
	DCX-XPERT	155	61"			
... PROFESSIONELLE	DT	90	35 1/2"	125	5"	⊙
	DC-PHYTON	121	48"			
	DL	120	47"	200	8"	
	DV	106	41 3/4"			
... GELEGENTLICH	DU-EVO	85	33"	∞		-
	ND					



				W										
PREMIUM ◆ INTENSIVE	DX-350 N 1000	3 CV/HP	2,2 KW	(*4) 118,5 cm 46 5/8"	(*4) 83,5 X 83,5 cm 32 7/8 X 32 7/8"	∞	(*5) 65 mm 2 9/16"	105 / 220 mm 4 1/8" / 8 11/16"	300 - 350 mm 12 - 14"	92 Kg. 203 Lb.	○	○		
	DX-350 N 1300	3 CV/HP	2,2 KW	(*4) 148,5 cm 58 7/16"	(*4) 105 X 105 cm 41 5/16 X 41 5/16"	∞	(*5) 65 mm 2 9/16"	105 / 220 mm 4 1/8" / 8 11/16"	300 - 350 mm 12 - 14"	100 Kg. 220 Lb.	○	○		
	DS-250 N 1000	3 CV/HP	2,2 KW	102 cm 40 3/16"	72 X 72 cm 28 3/8 X 28 3/8"	∞	(*3) 25 mm 1"	51 mm 2 1/16"	250 mm 10"	91,5 Kg. 201.7 Lb.		○		
	DS-250 N 1300	3 CV/HP	2,2 KW	132 cm 51 15/16"	93,5 X 93,5 cm 36 13/16 X 36 13/16"	∞	(*3) 25 mm 1"	51 mm 2 1/16"	250 mm 10"	96,5 Kg. 212.7 Lb.		○		
	DS-250 N 1500	3 CV/HP	2,2 KW	152 cm 59 13/16"	107,5 X 107,5 cm 42 5/16 X 42 5/16"	∞	(*3) 25 mm 1"	51 mm 2 1/16"	250 mm 10"	100 Kg. 220 Lb.		○		
	DCX-250 XPERT 1250	2 CV/HP	1,5 KW	125 cm 49 3/16"	90 X 90 cm 35 7/16 X 35 7/16"	∞	50 mm 1 15/16"	61 / 90 mm 2 3/8" / 3 9/16"	250 mm 10"	83 Kg. 183 Lb.	○	○	○	
	DCX-250 XPERT 1550	2 CV/HP	1,5 KW	155 cm 61"	110 X 110 cm 43 5/16 X 43 5/16"	∞	50 mm 1 15/16"	61 / 90 mm 2 3/8" / 3 9/16"	250 mm 10"	-	○	○	○	
	DR-350	3 CV/HP	2,2 KW	(*4) 84 cm 33"	(*4) 43,5X43,5 cm 17 X 17"	∞	(*5) 71 mm 2 13/16"	95 / 150 mm 3 3/4" / 5 7/8"	300 - 350 mm 12 - 14"	63 Kg. 139 Lb.	○	○		
SUPERPRO ◆ PROFESSIONELLE	DT-250 MAX	2,4 CV/HP	1,8 KW	90 cm 36"	60 X 60 cm 24 X 24"		25 mm 1"	90 mm 3 9/16"	250 mm 10"	45 kg. 99 Lb.	○	○	○	
	DC-250 PYTHON 850	1,5 CV/HP	1,1 KW	(*2) 98 cm 38 9/16"	(*2) 69,5 X 69,5 cm 27 3/8 X 27 3/8"	∞	50 mm 1 15/16"	61 / 90 mm 2 3/8" / 3 9/16"	250 mm 10"	54,5 Kg. 120 Lb.	○	○		
	DC-250 PYTHON 1200	1,5 CV/HP	1,1 KW	(*2) 120,5 cm 48"	(*2) 85 X 85 cm 33 7/16 X 33 7/16"	∞	50 mm 1 15/16"	61 / 90 mm 2 3/8" / 3 9/16"	250 mm 10"	59,5 Kg. 131 Lb.	○	○		
	DL-125 1200	2,3 CV/HP	1,8 KW	120 cm 47 1/4"	90x90 cm 35 7/16" X 35 7/16"	∞	20 mm 13/16"	20 mm 13/16"	125 mm 4 1/8"	50 Kg. 110.23 Lb.	○	○	○	
	DV-200 1000	1,5 CV/HP	1,1 KW	106 cm 41 3/4"	76,5 X 76,5 cm 30 1/8 X 30 1/8"	∞	(*3) 15 mm 9/16"	35 mm 1 3/8"	200 mm 8"	57,5 Kg. 126.8 Lb.		○		
PRO ◆ GELEGENTLICH	DU-200 EVO 650	1,1 CV/HP	0,8 KW	65 cm 26"	45 X 45 cm 18 X 18"	∞	20 mm 13/16"	35 mm 1 3/8"	200 mm 8"	22,5 Kg. 49.6 Lb.		○	○	
	DU-200 EVO 850	1,1 CV/HP	0,8 KW	85 cm 33"	60 X 60 cm 24 X 24"	∞	20 mm 13/16"	35 mm 1 3/8"	200 mm 8"	27,2 Kg. 60 Lb.		○	○	
	ND-200	1,1 CV/HP	0,8 KW	∞	∞	(*1) 23 cm 9"	24 mm 15/16"	40 mm 1 9/16"	200 mm 8"	17,2 Kg. 37.9 Lb.				
	ND-180	0,7 CV/HP	0,55 KW	∞	∞	20 cm 8"	22 mm 7/8"	35 mm 1 3/8"	180 mm 7"	13,6 Kg. 29 Lb.				

(*1) Mit Seitenanschlag.
 (*2) Materialstärke von 10 mm und Ablängeffekt.
 (*3) Mit Spezial-Gehrungsplatte.
 (*4) Mit Scheibe Ø 300 mm., Materialstärke von 10 mm und Ablängeffekt.
 (*5) Mit Scheibe Ø350 mm.
 (*6) Motormontage in niedrigste Position.

DX-350 N

MASCHINE MIT ABLÄNGFUNKTION, FÜR GROSSFORMATE UND DICKE MATERIALIEN.
Für alle Arten von Keramikfliesen und Baumaterialien, wie Marmor, Granit, Ziegelstein.



Kategorie

PREMIUM

Verwenden

INTENSIV

POWER
VIELSEITIGKEIT

3 cv/hp



220 mm



- **Kombinierte Bauweise aus Aluminium und Stahl, für größte Leichtigkeit und Robustheit.**
- **Klappbare Beine mit integrierten Rollen. Pyramidenförmige Ausrichtung zur Verbesserung der Stabilität und Sicherheit der Maschine.**
- **Aluminium-Schiene mit Anschlägen für Längsschnitt.**
- **Senkrecht verstellbarer, beweglicher Schneidkopf für Gehrungsschnitte.**
- Schutzsystem zum Einsatz mit segmentierten Scheiben.
- Mit Thermoschutz Schutzschalter
- Kühlung der Scheibe durch Wasserpumpe mit eingebautem Regulierventil.
- Diamantscheibe Ø 350 mm ist nicht im Lieferumfang enthalten.
- Für den Einsatz auch von Scheiben mit Ø 300 mm geeignet.
- Einstellbarer Schneidkopf mit Ablängfunktion zum Kappschneiden.
- Auf Wälzlager verschiebbare und schwenkbare Motorbaugruppe für Gehrungsschnitte
- höchste Präzision.
- Motor obenliegend mit Antrieb über Riemen.
- Mit Anschlag zur Wiederholung der Schnitte.
- Arbeitsfläche aus Aluminium, abnehmbar zum Reinigen.
- Neues abnehmbares Wassertanksystem.
- 2 mW Laserplotter (Klasse 2).
- Lieferung der Maschine ohne Elektrokabel.



	ART.-Nr.		RPM											
DX-350 N 1000	52905	230V-50 Hz.	2800	102,5 cm	118,5 cm	83,5x83,5 cm					170x86x143 cm	92 kg		
	52906	220V-60 Hz.	3400											
DX-350 N 1300	52915	230V-50 Hz.	2800	132,5 cm	148,5 cm	105x105 cm	65 mm	105 / 220 mm	25,4 mm	300-350 mm	200x86x143 cm	100 kg	1	**1
	52916	230V-60 Hz.	3400											
	52918	120V-60 Hz.Inch.												
	52927	230V-50 Hz. 2.4HP	2830											
	52928	110V-50 Hz.	2700											

Je nach Schneidkopffosition, Flanschsatz und je nach Ø der Trennscheibe, variiert das Schneidergebnis.

Ref. 52927 und 52928: 2,4 CV/HP.

ZUBEHÖR		REF. 51916 Befestigung für Keramik DV/DC/DCX/DS/OX		REF. 51915 SPEZIALFLANSCH 90mm (DX-350)		KABEL FÜR ELEKTRISCHE SCHNEIDEMASCHINEN
----------------	--	---	--	--	--	--

DS-250 N

PRÄZISE UND FUNKTIONALE MASCHINE.

Für Feinsteinzeug, Steingut, Kacheln, Fliesen, Marmor, Granit und andere Baumaterialien.



Kategorie

PREMIUM

Verwenden

INTENSIV

POWER

GEHRUNGSSCHNITT



3 cv/hp



51 mm

mm
inch

- **Kombinierte Bauweise aus Aluminium und Stahl, für größte Leichtigkeit und Robustheit.**
- **Klappbare Beine mit integrierten Rollen. Pyramidenförmige Ausrichtung zur Verbesserung der Stabilität und Sicherheit der Maschine.**
- **Einschließlich Reifen und Griff. Leichter Transport!**
- **Aluminium-Schiene mit Anschlägen für Längsschnitt**
- Schutzsystem zum Einsatz mit segmentierten Scheiben.
- Mit thermoschutz schutzschalter.
- Kühlwasserpumpe mit Absperrventil.
- Diamant-Trennscheibe Ø 250 mm (nicht im Lieferumfang enthalten).
- Liefert mit doppelten Satz von Platten, eine besondere Gehrung.
- Schneidkopf mit Gleitlagern mit maximaler Genauigkeit, und für Gehrungsschnitte ideal.
- Mit einem Anschlag für wiederholende Schnitte.
- Klappbare Beine zum Teil mit Rädern.
- Abnehmbarer Wassertank.
- 2 mW Laser Plotter.
- Kabel nicht im Lieferumfang.



ART.-Nr.		RPM												
DS-250 N 1000	52920	230V-50 Hz	2800	102 cm	72x72 cm	51 mm	25 mm	25,4 mm	250 mm	170x86x127 cm	91,5 kg	110 kg	1	**1
DS-250 N 1300	52930			132 cm	93,5x93,5 cm					200x86x127 cm	96,5 kg	120 kg		
	52940			152 cm	107,5x107,5 cm					220x86x127 cm	100 kg	125 kg		
DS-250 N 1500	52942	220V-60 Hz	3400											

Je nach Schneidkopposition, Flanscheinsatz und je nach Ø der Trennscheibe, variiert das Schneidergebnis.

ZUBEHÖR		REF. 51916 Befestigung für Keramik DV/DC/DCX/DS/DX		REF. 51914 Rollenfördertisch DV/DC/ DCX/DS/DX		REF. KABEL FÜR ELEKTRISCHE SCHNEIDMASCHINEN
---------	--	--	--	---	--	---

DCX-250 XPERT

PROFESSIONELLE NASSSCHNEIDEMASCHINE MIT BEWEGLICHEM KOPF UND EINTAUCHFUNKTION.

Für gelegentliches Schneiden von Naturstein wie Marmor oder Granit.



Kategorie

PREMIUM

Verwenden

INTENSIV

VERLÄSSLICHKEIT

PRÄZISION



2 cv/hp



90 mm



PATENTED



- **Verstärktes Aluminiumchassis mit innovativem Dreifachträgersystem und Seitenteilen aus Stahl. Verbessert die Steifigkeit und die Stabilität des Chassis.**
- **Verstärkte Schnittführung für ein besseres Schnittergebnis.**
- **C3-PYTHON-System erhöht die Kühleffizienz und reduziert die Wasserversprühung.**
- **Leistungsstarke Eintauchfunktion. Einstellbare Höhe.**
 - Inklusive Transportgriff und verstärkten off-road Rädern, die die Transportabilität und die Handhabung verbessern.
 - Stahl-Doppelabsetzsystem für verbesserte Effizienz und Wasserrückgewinnung.
 - Winkelmessung mit Aluminiumwinkel, einstellbar von 0° bis 60° für sich wiederholende Schnitte.
 - Inklusive verstärkten, einklappbaren Beinen mit Sicherung gegen ungewolltes Einklappen und Schnellverschlussystem.
 - Externer und einfacher, transportabler Wassertank mit 30 L Fassungsvermögen.
 - Inklusive verbessertem Spritzschutzsystem selbstschiebender Schutzabdeckung.
 - Patentiertes ZERO DUST System exklusiv für RUBI von der TNO zertifiziert, für eine geringere Belastung dank der Reduzierung von einatembaren Staubpartikeln, die beim Schneiden entstehen.
 - Ergonomischer 2K-Softgriff für angenehmes Arbeiten.
 - Erdung im Chassis integriert.
 - Ohne Diamanttrennscheibe.



ART.-Nr.	⚡	RPM	→	↺	⬠	⚙️	⚙️	⚙️	⚙️	⚙️	⚙️	⚙️	⚙️	⚙️
DCX-250 XPERT 1250	52960	230V-50Hz/230V-50Hz	2750	125 cm	133 cm	90x90 cm	60 / 90 mm	50 mm	25,4 mm	250 mm	78 kg	192x74x130 cm	1	**1
	52961	110V-50Hz												
	52929	220V-60Hz	3350											
	52962	120V-60Hz												
DCX-250 XPERT 1550	52970	230V-50Hz	2750	155 cm	163 cm	110x110 cm	60 / 90 mm	50 mm	25,4 mm	250 mm	86 kg	222x74x130 cm	1	**1
	52971	110V-50Hz												
	52937	220V-60Hz	3350											
	52972	120V-60Hz												

Die Schnittleistungen können je nach Kopfposition, Spezialflanschen und Scheibendurchmesser variieren.

ZUBEHÖR		REF. 51927 FLANSCH-SET Ø170mm DC PYTHON/DCX		REF. 57941 Tischzubehör DV/DC/ DCX/DS/OX		REF. KABEL FÜR ELEKTRISCHE SCHNEIDEMASCHINEN
----------------	--	--	--	---	--	---

DC-250 PYTHON

MASCHINE MIT BEWEGLICHEM KOPF, VIELSEITIGKEIT UND PRÄZISION
Zum Schneiden von Feinsteinzeug.



Kategorie

SUPERPRO

Verwenden

**PROFESSIONELL****VIELSEITIGKEIT**

1,5 cv/hp



90 mm



- **Motoreinheit auf Gleitlagern montiert für höchste Präzision und Zuverlässigkeit. Auf 45° klappbar für Gehrung. Direktantrieb Motor.**
- **Struktur aus Stahlblech. Robuste und maximale Widerstand gegen Arbeitsbedingungen.**
- **Eintaucheffekt, der sich an die Schnitthöhe anpasst.**
- **C3 Phytion Kühlsystem. Neues einstellbares Kältesystem. Ermöglicht die Einstellung des Wasserfallpunkt in Abhängigkeit von der Dicke des Materials einzustellen, um einen direkten Einfluss des Wassers auf den Schneidpunkt zu schaffen. Dies ermöglicht die Effizienz der Kühlung zu erhöhen und die Wasserdispersion zu reduzieren.**
- Zusammenklappbare Beine mit Rädern für einen leichteren Transport und abnehmbare Tische für eine einfache Reinigung der Maschine.
- Verstellbarer Aluminiumwinkel (0° - 60°) mit Seitenanschlag für wiederholte Schnitte bei 0° und 45°.
- Sicherheitsschutz für Turbo- und segmentierte Klingen.
- Blattkühlung durch Wasser (50W Wasserpumpe) mit Durchflusskontrolle.
- Inklusive Diamantblatt CEV-SUPERPRO Ø250 (*Ref. 56949 enthält CPA-SUPERPRO Ø250 Blatt).
- Wird ohne Kabel geliefert.



ART.-Nr.	⚡	RPM	📏	🔪	📐	🔧	🔧	🔧	🔧	🔧	🔧	🔧	🔧	🔧		
DC-250 PYTHON 850	56941	230V-50Hz	2790	85,5 cm	98 cm	69,5x69,5 cm	61 / 90 mm	55 mm	250 mm	137x59x131 cm	54,5 kg	69,5 kg	1	**1		
	56937	220V-60Hz	3436												-	
	56938	110V-50Hz	2790												√	
DC-250 PYTHON 1200	56939	230V-50Hz.	2790	108 cm	121 cm	85X85 cm	61 / 90 mm	55 mm	250 mm	162x82x131 cm	59,55 kg	75 kg	1	**1		
	56943	220V-60Hz.													3436	-
	56947	110V-50Hz.													2790	√
	56949	230V-50Hz.													2790	√

Die Schnittleistungen können je nach Kopfposition, Spezialflanschen und Scheibendurchmesser variieren.

ZUBEHÖR		REF. 57941 Tischzubehör DV/DC/ DCX/DS/DX		REF. 51914 Rollenfördertisch DV/DC/ DCX/DS/DX		REF. KABEL FÜR ELEKTRISCHE SCHNEIDEMASCHINEN
----------------	--	---	--	--	--	---

DL-125

MOBILER KOPFSCHNEIDER, KRÄFTIG, LEICHT UND TRANSPORTABEL.

Zum vorwiegenden Einsatz für das Schneiden von Feinsteinzeug sowie alle anderen keramischen Fliesen. Gelegentliches Schneiden von Naturstein.



Kategorie

SUPERPRO

Verwenden

**PROFESSIONELL****LEICHT****TRANSPORTFÄHIG**

2,3 cv/hp



20 mm



120 cm

mm
inch

- **35 cm breites Chassis aus extrudiertem Aluminium, ideal für kleine Arbeitsplatzverhältnisse.**
- **Räder und Griff für einen einfachen Transport, und ebenfalls höhenverstellbare Beine für die Stabilität.**
- **Ausgestattet mit einem System zur Justierung des Schneidblattes.**
- **Viele Optionale Teile sind zu dieser Maschine verfügbar.**
- Elektrische Maschine mit Schneidkraft.
- Die Motoreinheit ist mit Kugellager versehen für das höchste Maß an Präzision und Verlässlichkeit.
- 1800W (2,4PS) Universal Motor.
- 125mm Diamantblatt inkludiert (Schneider ist kompatibel mit 115–130mm Diamantblätter).
- Verstärktes Aluminium Chassis (Doppelstrangsystem).
- Erhöht die Stabilität und Steifigkeit des Chassis. Sicherheitseinrichtungen im Bereich der Diamantscheiben. Ausgestattet mit dem ZERO DUST System (Schneidstaubreduktion). Abnehmbarer Wassertank für einfaches Reinigen (8l). Ergonomische Transport- und Einstellungsverbesserungen (Motor Einstellung, AnschlagEinstellung, Rollgestelleinstellung).
- Beinhaltenes Zubehör: Doppelte Lateralerweiterung, Laser und Anschlag für Schnittbreitenwiederholungen (einstellbar für 8mm bis 20mm Fliesen).
- Die Maschine ist ohne Kabel ausgestattet.



NEW!



3
YEARS
WARRANTY

1 2 3 4 5
Cut & Drill

ART.-Nr.										
DL-125 1200	56924	220-240V 50/60Hz	120 cm	90x90 cm	20 mm	20 mm	√	125 mm	1	**1

Die Schnittleistungen können je nach Kopfposition, Spezialflanschen und Scheibendurchmesser variieren.



DV-200

MAXIMALE FUNKTIONALITÄT UND ZUVERLÄSSIGKEIT

Für Fliesen, glasiertes Steinzeug, Feinsteinzeug und andere Materialien.



Kategorie



SUPERPRO

Verwenden

**PROFESSIONELL****GEHRUNGSSCHNITT**

1,5 cv/hp



35 mm



106 cm

mm
inch

- **Motor mit Gleitlager für höchste Genauigkeit und Schnittqualität.**
- **C³ System, Für eine höhere Leistung wurden die Reinigung und die Kühlung der Diamanttrennscheibe verbessert.**
- **Abnehmbare Tisch-/ Arbeitsplatten aus Aluminium für eine einfache Reinigung der Maschine.**
- **Klappbeine mit eingebauten Rädern für bequemen Transport.**
- Inklusive CEV Diamant-Trennscheibe Ø 200 mm PRO.
- Einphasiger 1,1 kW (1,5 PS) Motor mit Wärmeschutz.
- Kühlwasserpumpe mit Absperrventil.
- Verstärktes Fahrwerk, größere strukturelle Steifigkeit.
- Verstellbarer Seitenanschlag (0° bis 60°) für wiederholte Schnitte.
- Großer Arbeitsbereich (100 x 48,5 cm) geeignet für große Formate.
- Arbeitshöhe von 84,5 cm. für eine verbesserte Benutzerergonomie.
- Doppelschalter (ON/OFF) schneller und einfachen Zugriff.
- Ausgestattet mit dem C3 System.
- Verstellbarer Schneidkopf, für Gehrungsschnitte bis 106 cm Schnittlängen und bei 45° Stellung.
- Maschinenauslieferung ohne Kabel.



	ART.-Nr.	⚡	RPM	📏	📐	🔪	🔪	🔪	🔪	🔪	🔪	📦	📦
DV-200 1000	54911	230V-50 Hz.	2790	106 cm	76,5x76,5 cm	35 mm	15 mm	√	200 mm	160x59x117 cm	60,5 kg	1	**1
	54913	110V-50Hz.											
	54914	120V-60Hz.											

Die Schneitleistungen ist abhängig von der Schneidkopfposition und variiert je nach Scheibendurchmesser und Flanscheinsatz.

ZUBEHÖR	REF. 54999 Laser- und Level-Set für DV/DC/DCX/DS/OX	REF. 51916 Befestigung für Keramik DV/DC/DCX/DS/OX	REF. 57941 Tischzubehör DV/DC/DCX/DS/OX



DU-200 EVO

FÜR RENOVIERUNGSARBEITEN SOWIE LEICHTE ARBEITEN.

Um keramische Fliesen zu schneiden. Ideal für Boden- und Wandfliesen.



Kategorie



Verwenden



GELENTLICH



LEICHT



TRANSPORTFÄHIG



1,1 cv/hp



35 mm



85 cm

mm
inch

PATENTED



- **Integrierte Klappbeine, sehr leicht zu betätigen und zu fixieren.**
- **Mit Rädern und Handgriff für einen bequemeren Transport und Handhabung.**
- **Externer Wassertank, leicht im Handling und zu Reinigen.**
- **C³ System, für eine höhere Leistung wurden die Reinigung und die Kühlung der Diamanttrennscheibe verbessert.**
- Der Motor ist auf Gleitlagern und für Gehrungsschnitte geeignet.
- Er verfügt über einen Seitenanschlag für sich wiederholende Schnitte und über einen verstellbaren Anschlag von 0 bis 45°
- Er hat einen Direktantrieb und ein verstärktes Chassis.
- Ein Kunststoffrohr schützt und umhüllt das Stromkabel und die Wasserleitungen.
- Mehrkomponenten-Handgriff, mit einer besseren Ergonomie.
- Ausgestattet, abhängig von der Härte oder dem Abrieb des Materials, mit einer fünf Stufen verstellbaren vorderen Wasserkühlung.
- inkl. CEV-SUPERPRO Diamanttrennscheibe Ø200mm



ART.-Nr.	⚡	RPM	📏	📐	🔪	🔧	🌀	🌀	🛠️	👤	📦	🚚
DU-200 EVO 650	55903	230V-50Hz.	2915	65 cm	45x45 cm	35 mm	20 mm	√	200 mm	117x39x102 cm	22,5 kg	9
	55905	230V-50Hz. UK										
	55906	110V-50Hz. UK	2670									
	55907	120V-60Hz. USA	3200									
	55938	220V-60Hz.	3490									
DU-200 EVO 850	54975	230V-50Hz.	2915	85 cm	60x60 cm					136x39x102 cm	27,2 kg	6
	54976	120V-60Hz. USA	3490									
	54977	230V-50Hz. UK	2915									

Das abgebildete Produkt könnte nicht exakt mit dem aktuell verfügbaren Model entsprechen.

ZUBEHÖR		REF. 5973 REINIGUNGSBLOCK		REF. 5974 REINIGUNGSBLOCK N

DT-250 MAX

TRANSPORTABLER ELEKTRISCHER SCHNEIDER MIT GERUNGSSCHNITT FUNKTION. GUTES ENDERGEBNIS.

Zum Schneiden von Steinzeug, Fliesen, Keramik, feuerfeste und andere Materialien.



Kategorie



SUPERPRO

Verwenden

PROFESSIONELL

TRANSPORTFÄHIG
SCHNELL

2,4 cv/hp



90 mm

mm
inch

- Die Python Kühlung mit Zero Dust System kombiniert, hält deinen Arbeitsplatz sauber, indem der Auswurf von Wasserspritzer reduziert wird.
- Sie verfügt über einen Stahlrohrträger mit Rädern, klappbar, damit die Maschine leicht transportiert werden kann.
- Mit Lateralanschlag für zu wiederholende Schnitte und der Einstellung für 0° bis 45°, sowie eine magnetische Unterstützung des Diamantblatts.
- Diamanttrennscheibe für schnelle, glatte Schnitte mit langer Lebensdauer.
- Laseranzeige zur Erleichterung der Positionierung der Keramik für präzisere Schnitte.
- Neigbarer Schneidkopf für präzise 22,5° und 45° Schrägschnitte.
- Tank mit Füllstandsanzeige min. und max. Maximales Fassungsvermögen: 19 l.
- Enthalten ist ein Aluminiumtisch mit Gummiauflage und einer Schnittkapazität von 90 cm.
- Erhältliches Zubehör Ref. 58916 zur Verlängerung des Tisches auf 120 cm.



NEW!



3
YEARS
WARRANTY

1 2 3 4 5
Cut & Drill

ART.-Nr.	⚡	RPM	📏	🔷	🔸	🔹	🔺	⊕	🔍	🛠️	👤	📦	🚚
DT-250 MAX	58909	220/240 V - 50/60 Hz	4000	90 cm	60 cm	90 mm	25 mm	25,4 mm	250 mm	160x935x123 cm	45 kg	1	-
DT-250 MAX UK	58915												
	58913	110/130 V - 50/60 Hz											

Die Schnittleistungen können je nach Kopfposition, Spezialflanschen und Scheibendurchmesser variieren.

ZUBEHÖR



REF. 58916
ERWEITERER TISCH DT-250 MAX



REF. 58917
FLANSCH FÜR VERSTÄRKTE DIAMANTBLÄTTER DT-250 MAX



DR-350

ROBUSTE UND KRAFTVOLLE SCHNEID.

Für Kalk-Sandstein, Steingut, Kacheln, Fliesen, Klinker und andere Baumaterialien.



Kategorie

SUPERPRO

Verwenden

**INTENSIV****POWER****IDEALER
SCHNEIDWERKSTOFF**

- **Senkrecht verstellbarer, beweglicher Schneidkopf für Gehrungsschnitte.**
- **System welches kein Staub erzeugt. Geprüft und zertifiziert durch TNO.**
- **Mit großem Arbeitstisch (58 x 52 cm.) auf Kugellagern und Chrom-Führungen.**
- **Mit Anschlag zur Wiederholung der Schnitte.**
- Schutzvorrichtung für die Anwendung von segmentierten Scheiben.
- Mit Thermoschutz- und Überstromschutzschalter.
- Kühlung der Scheibe durch Wasserpumpe mit eingebautem Regulierventil.
- Diamantscheibe Ø 300 - 350 mm. Nicht im Lieferumfang.
- Netzkabel: 1,5 m.
- Direktübertragung.



	ART.-Nr.	⚡	RPM	📏	📐	📐	🔪	🔍	📏	📏	🏋️	🔍	📦	📦
DR-350	56940	230V-50 Hz.	2800	71,5 cm	84 cm	43,5x43,5 cm	95 / 150 mm	300-350 mm	115x69x132,5 cm	63 kg	√	1	**1	
	56942	220V-60 Hz.												

Je nach Schneidkopposition, Flanscheinsatz und je nach Ø der Trennscheibe, variiert das Schneidergebnis.

ZUBEHÖR		REF. KABEL FÜR ELEKTRISCHE SCHNEIDMASCHINEN		REF. 5973 REINIGUNGSBLOCK		REF. 5974 REINIGUNGSBLOCK N
----------------	---	--	---	-------------------------------------	---	---------------------------------------



ND-200

FUNKTIONALE UND LEICHTE SCHNEIDEMASCHINE, MIT HOHER SCHNITTLLEISTUNG.
Zum Schneiden von Keramikfliesen und anderen Materialien.



Kategorie



Verwenden



GELEGENTLICH



LEICHT

HALTBARKEIT



1,1 cv/hp



40 mm



∞



23 cm



40 mm

mm
inch

- **Mit Anschlag.**
- **Mit Zubehörteilen für Gehrungsschnitte.**
- **Gehrungsschnitte bis zu 23 cm.**
- **Mit Sicherheits-Wärmeschalter.**
- Diamantsägeblatt CEV-PRO Ø 200 mm. im Lieferumfang ND-200 enthalten.
- Tauchkühlung des Sägeblatts.
- Elektrokabel: 1,5 m.
- Direktübertragung mit Überlastungs- und Überhitzungsschutz.

	ART.-Nr.	⚡	RPM	∞	∞ cm	23 cm	40 mm	√	200 mm	51x52,5x24 cm	17,2 kg	1	8
ND-200	45910	230V-50 Hz.	2790	∞ cm	∞ cm	23 cm	40 mm	√	200 mm	51x52,5x24 cm	17,2 kg	1	8
	45915	230V-50 Hz.UK											
	45911	220V-60 Hz.	3240										
	45916	110V-50 Hz.UK	2750										

Die Schaltleistungen je nach Position des Kopfes, spezielle Flansche und Scheibendurchmesser variieren.

ZUBEHÖR



REF. 5973
REINIGUNGSBLOCK



REF. 5974
REINIGUNGSBLOCK N

ND-180

TRAGBARES SCHNEIDGERÄT, IDEAL FÜR DAS FINISH ODER BEI AUSBESSERUNGEN.
Zum Schneiden von Keramikfliesen, ideal auch für Wandfliesen oder Steingut.



Kategorie



PRO

Verwenden



GELENTLICH



LEICHT



0,7 cv/hp













35 mm



∞

mm
inch

- Tauchkühlung der Scheibe.
- Mit Zubehörteilen für Gehrungsschnitte.
- Seiten-Anschlag.
- Anschlag für 45°- Schnitte.
- Leichte und funktionale Schneidemaschine, mit hoher Schnittleistung.
- Einphasenmotor mit Überhitzungsschutz.
- Für Steingut, Kacheln, Fliesen, Ziegeln und andere Baustoffe.
- Wird mit einer Diamantscheibe Ø 180 mm. geliefert.
- Elektrokabel: 1,5 m.

	ART.-Nr.			RPM									
ND-180 OHNE KOFFER	25925	-		230V-50 Hz.							11,8 kg	1	24
	25927			220V-60 Hz.									
ND-180 OHNE KOFFER	25963			120V-60 Hz.	2800	∞ cm	∞ cm	20 cm	35 mm	180 mm	39,5x38,5x24,5 cm		
ND-180 MIT KOFFER	25945	√		230V-50 Hz.							13,16 kg	1	12
ND-180 UK.	24956												

Die Schneidleistungen sind je nach Position des Kopfes, variierende Flansche und Scheibendurchmesser.

ZUBEHÖR



REF. 5973
REINIGUNGSBLOCK



REF. 5974
REINIGUNGSBLOCK N

ZUBEHÖR FÜR ELEKTRISCHE SCHNEIDEMASCHINEN

2
Cut & Drill

SUPERPRO



REINIGUNGSBLOCK

- Für Diamantscheiben

ART.-Nr.



REINIGUNGSBLOCK	05973	5
-----------------	-------	---

SUPERPRO



REINIGUNGSBLOCK-N

- Speziell zur Vorbereitung von Diamantscheiben für den Schnitt von Feinsteinzeug und für Scheiben mit großem Durchmesser.

ART.-Nr.



REINIGUNGSBLOCK N	05974	5
-------------------	-------	---

SUPERPRO



SPEZIALFLANSCH FÜR GEHRUNGSSCHNITTE

- Zur Reduzierung der Klingenbiegung bei Gehrungsschnitten.
- Erhältlich in verschiedenen Modellen.
- Platte für verstärkte Scheiben.

ART.-Nr.



SPEZIALFLANSCH 90MM (DX-350)	51915	1
FLANSCH-SET Ø170MM DC PYTHON/DCX	51927	
SPEZIALFLANSCH 90MM (DV/DC/DCX/DX-250)	57991	
FLANSCH FÜR VERSTÄRKTE DIAMANTBLÄTTER DT-250 MAX	58917	

SUPERPRO



TISCHZUBEHÖRELEMENT

- Erweiterung der Arbeitsfläche für großformatige Fliesen.(600x280mm)
- Maximale Belastung: 15 kg.
- Kompatibel mit verschiedenen Fliesenschneidern.

ART.-Nr.



TISCHZUBEHÖR DV/DC/DCX/DS/DX	57941	1
------------------------------	-------	---

SUPERPRO



BEFESTIGUNG FÜR KERAMIK DV/DC/DCX/DS/DX

- Zur Befestigung der Fliese während des Schneidens - um unvorhergesehene Bewegungen zu vermeiden.
- Das Zubehör passt zu den DS und DX Modellen nach 2009.

ART.-Nr.



BEFESTIGUNG FÜR KERAMIK DV/DC/DCX/DS/DX	51916	1
---	-------	---

SUPERPRO



ZUBEHÖR ROLLENFÖRDERTISCH

- FÜR DW-N und DW-NL (Art.-Nr. 57940)
- FÜR DS-230- und DX-350 (Art.-Nr. 57949)
- Mit Rollen für ein leichteres Verschieben der Keramikplatten.
- Mit höhenverstellbaren, klappbaren Füßen.

ART.-Nr.



ROLLENFÖRDERTISCH DV/DC/DCX/DS/DX	51914	1
-----------------------------------	-------	---

 SUPERPRO

NEW!

ERWEITERER TISCH DT-250 MAX

- Für besseren Halt bei großen Fliesen mit einer Schnittkapazität von bis zu 120 cm.
- Geeignet für DT -250 MAX.
- Ausziehbare Beine im Lieferumfang enthalten, um ein Umkippen der Stütze zu verhindern.
- Der Haupttisch ist aus Aluminium mit einer Gummischicht gefertigt.
- Führungen aus stranggepresstem Aluminium mit verstärkenden Querstreben.

ART.-Nr.



ERWEITERER TISCH DT-250 MAX

58916

1

 SUPERPRO
**GEGENANSCHLAG, EINSTELLBAR DC/DCX/DS/DX**

- Zur Befestigung großformatige Fliesen.
- Einstellbar, gem. der maximalen Länge des Nass-Schneiders.
- Seiten Lock-up: 52 cm.
- Besonders geeignet für die Sperrung und Ausführung von wiederholenden Gehrungen.
- Auch zur Positionierung des Schnittguts innerhalb des Schneidtisches für genauere Schnittkanten.

ART.-Nr.



ANSCHLAG, LANG, EINSTELLBAR FÜR DC/DCX/DS/DX

54844

1

 SUPERPRO
**SEITENANSCHLAG MASSIV 50 CM. DC/DCX/DS/DX**

- Erleichtert die Positionierung der Keramik und reduziert die Fehlerquote.

ART.-Nr.



SEITENANSCHLAG DC/DCX/DS/DX 50 CM

54822

1

 SUPERPRO
**LASER- UND LEVEL-KIT DV/DC/DCX/DS/DX**

- Das Set enthält:
- Kreiswasserwaage, um die richtige Positionierung des Elektroschneiders zu erleichtern.
- Präzisions-Wasserwaage: 1 mm/ m.
- Laser-Tracer, der den Schnittverlauf an der Platte und die Anordnung des Materials erleichtern soll.

ART.-Nr.



LASER- UND LEVEL-SET FÜR DV/DC/DCX/DS/DX

54999

1

 SUPERPRO
**KABEL FÜR ELEKTRISCHE SCHNEIDEMASCHINEN**

- Zur korrekten Bestellabwicklung, stets Artikelnummer der Maschine mit gewünschtem Motor und Artikelnummer des für das Empfängerland erforderlichen Kabels mit Stecker angeben.
- Länge ca. 3,5 m

ART.-Nr.



KABEL MIT STECKER 230/50 EUR

58850

230V - 50 Hz EUR

KABEL MIT STECKER 380/50 EUR

58851

380v-50 Hz EUR

KABEL MIT STECKER 110/50 UK

58852

110v-50 Hz UK

KABEL MIT STECKER 230/50 UK

58853

230V-50 Hz UK

KABEL MIT STECKER 120/60 USA 15A 12AWG

58854

120V-60 Hz 15 A 12AWG USA

KABEL MIT STECKER 220/60 USA 15A 12AWG

58856

220V-60 Hz 15 A 12AWG USA

KABEL MIT STECKER 230/50 10A AUS

58863

230v - 50 Hz 10A AUSTR.

KABEL MIT STECKER 120/60 30A 10AWG USA

58869

120V-60 Hz 30A 10AWG

1

HANDKREISSÄGE TC-180

ZUM MOBILEN EINSATZ - FÜR PRÄZISE UND PROFESSIONELLE SCHNITTE AN GROSSFORMATIGEN MATERIALIEN.

Für Trocken- und Nassschnitt, für Feinsteinzeug, Keramik, Betonplatten und Naturstein.



55 mm



Kategorie



SUPERPRO

VIELSEITIGKEIT



LEICHT

- **Regulierbarer Wasseranschluss mit eingebauten Ventil.**
- **zusätzlich mit Anschluss für Absaugung**
- **Markierung zum Verfolgen der Schnittlinie**
- **Griff an der Stirnseite ermöglicht ein sicheres und präzises Halten**
- Speziell für Bearbeitung von großformatigen Werkstücken.
- Reduziert den Arbeitsaufwand bei schweren und schwierig zu handhabenden Werkstücken.
- Schnelle, universelle und mobile Lösung für Trocken- und/oder Nass-Schnitte.
- Lieferumfang TC-180:
 - Diamantscheibe 80 mm, TCR-180 SUPERPRO.
 - Seitenanschlag schwarz für Parallelschnitte
 - Kabel mit PRCD-Schalter (Differential)
 - Anschlusszubehör für Sauger
 - robuster Transportkoffer
- Als Zubehör verfügbar: Aluminium - Führungsschienen, Klemmzwingen und Steckleisten.

	ART.-Nr.		RPM	W									
TC-180	50939	✓	5800	1800 W	230V / 50-60Hz	55 mm	180 mm	222 mm	33x45x38 cm	✓	6,7 kg	11 kg	1 10

ZUBEHÖR



REF. 50957
Anschlussstück für
Schienen



REF. 50958
Klemmzwinge für
Führungsschienen



Führungsschienen für
TC-180 (verlängerbar)

 **SUPERPRO**

FLEXI SET, HANDKREISSÄGE TC-180 KIT MIT ZUBEHÖR



- Lieferumfang Handkreissäge - Set TC-180
- 1x Handkreissäge TC-180-230V 50Hz (Ref. 50939)
- 1x Diamantscheibe (Universal) 180 mm, Typ TURBO TSV
- 2x 80 cm Alu Führungsschienen (Ref. 50956)
- 1x Verbindungsstück (Ref. 50957)
- 2x Klemmzwingen (Ref. 50958).

	ART.-Nr.		
FLEXI SET, KIT TC-180	50994	1	8

 **SUPERPRO**

FÜHRUNGSSCHIENE FÜR TC-180 (VERLÄNGERBAR)

- Aluminium-Schiene für passgenaue Schnittführung.
- Zur Schnittlängenerweiterung - pro Schiene ist jeweils ein Anschlussstück (Art.-Nr. 50957) erforderlich.

	ART.-Nr.			
FÜHRUNGSSCHIENE 80 CM FÜR TC-180	50956	82x18,5x2 cm	1,26 kg	1
FÜHRUNGSSCHIENE 120 CM FÜR TC-180	50959	121x18x2 cm	1,8 kg	

 **SUPERPRO**

ANSCHLUSSSTÜCK FÜR FÜHRUNGSSCHIENEN

- Verbindungsstück für Aluminium-Führungsschiene.

	ART.-Nr.	
ANSCHLUSSSTÜCK FÜR SCHIENEN	50957	1

 **SUPERPRO**

KLEMMZWINGE

- Zur Fixierung der Alu - Führungsschienen am Schnittgut.
- Gewährleistet passgenaue, präzise Schnitte.

	ART.-Nr.	
KLEMMZWINGE FÜR FÜHRUNGSSCHIENEN	50958	1

PRO-EDGER GEHRUNGSRÄSER MIT TASCHE

PROFESSIONELLES, TRAGBARES SYSTEM FÜR DEN INTENSIVEN EINSATZ, SPEZIELL ENTWICKELT FÜR TROCKENES FASEN, DAS ERSTELLEN VON GEHRUNGEN, BLEISTIFTRUNDUNGEN, INSBESONDERE AN GROSSFORMATIGEN PLATTEN.

Es kann Feinsteinzeug, Keramik und Naturstein jeder Länge anfasen und auf Gehrung schleifen.



Kategorie

SUPERPRO

TRANSPORTFÄHIG

LEICHT

- **Zur Erstellung von Gehrungen bis 45° bei einer Plattenstärke von bis zu 20 mm, kein Limit der Stärke der Platte beim Fasen.**
- **Progressives Erstellen von Fasen und Gehrungen verschiedener Tiefen, um die Lebensdauer der Schleifscheibe zu verlängern und das Arbeiten zu erleichtern.**
- **Kompatibel mit 115 & 125 mm Winkelschleifern mit Kabel oder Akku, die einfach und sicher mittels M14-Gewindenschaft und Schnellbefestigungsgurt montiert werden können.**
- **Abgedichtete Hochgeschwindigkeitslager, um das Eindringen von Staub zu verhindern, der während des Fasens oder des Erstellens von Gehrungen entsteht.**
- Kunststoffriemen mit Klettverschluss.
- Ein Staubsauger kann einfach zur Staubabsaugung angeschlossen werden (ZERO DUST).
- Schneller und einfacher Wechsel der Schleifscheiben.
- Chassis aus Kohlenstoffstahlblech.
- Hoch reibungsbeständige weiße Polyethylen-Gleitschienen.
- Kunststoffgriff.
- Abgedichtete einreihige Rillenkugellager.
- Inklusive 45° x 20 mm Schleifscheibe (ref. 16946).
- Schleifscheibenschutz aus PVC-Kunststoff.
- Befestigung am Winkelschleifer mittels einer Welle mit Ø14mm (Ref. 16956) bzw. 5/8" (Ref. 16901) und Schnellbefestigungsband.
- Zur Reinigung wird ein feuchtes Tuch empfohlen.
- Eine Schmierung ist nicht erforderlich.



	ART.-Nr.									
PRO-EDGER GEHRUNGSFRÄSER MIT TASCHE	16956	✓	∞ cm	20 mm	M14 mm	38x21x17 cm	4,1 kg	4,5 kg	1	24
PRO-EDGER GEHRUNGSFRÄSER MIT TASCHE USA	16901				5/8"					

ZUBEHÖR		Feinkorn PRO-EDGER Fasenschleifscheibe		Turbo Drall Grobkorn PRO-EDGER Schleifscheibe		Feinkorn PRO-EDGER Fasenschleifscheibe
---------	--	--	--	---	--	--



ZUBEHÖR ZUM FASEN UND FÜR GEHRUNGEN

2
Cut & Drill

SUPERPRO

FEINSTEINZEUG

GUTES FINISH

FEINKORN PRO-EDGER FASENSCHLEIFSCHEIBE



- Schleifscheibe zum Fasen.
- Diamantkörner vakuumverlötet.
- Empfohlen für alle WINKELSCHLEIFER mit 9000 – 12000 U/min.
- Runde Ausführung auf Radius 5 und 10 mm erhältlich.
- Innendurchmesser: 16,1 mm.
- Zur ausschließlichen Verwendung mit PRO-EDGER.

	ART.-Nr.				RPM	
R.5 FEINKORN PRO-EDGER FASENSCHLEIFSCHEIBE	16957	66 mm	16 mm	6 mm	12000 max.	1
R.10 FEINKORN PRO-EDGER FASENSCHLEIFSCHEIBE	16958	76 mm		11 mm		

SUPERPRO

FEINSTEINZEUG

GUTES FINISH

FEINKORN PRO-EDGER FASENSCHLEIFSCHEIBE



- Schleifscheibe für Gehrungen
- Diamantkörner vakuumverlötet.
- Empfohlen für den Einsatz mit WINKELSCHLEIFERN zwischen 9000 - 12000 U/min.
- Werkzeug vom Typ 45° mit 1-2 mm Kante.
- Innendurchmesser: 16,1 mm.
- Zur ausschließlichen Verwendung mit PRO-EDGER.

	ART.-Nr.				RPM	
45X20 FEINKORN PRO-EDGER-SCHLEIFSCHEIBE	16946	94 mm	16 mm	20 mm	12000 max.	1
45X15 FEINKORN PRO-EDGER-SCHLEIFSCHEIBE	16985	84 mm		15 mm		

SUPERPRO

FEINSTEINZEUG

SCHNELL

TURBO DRALL GROBKORN PRO-EDGER SCHLEIFSCHEIBE



- Schleifscheibe für Gehrungen.
- Diamantkörner vakuumverlötet.
- Empfohlen für alle WINKELSCHLEIFER mit 9000 – 12000 U/min.
- Das Modell TURBO TWIST kann vor der Endbearbeitung mit einer feineren Schleifscheibe genutzt werden, da seine gerillte Form zu Absplitterungen führen kann.
- Innendurchmesser: 16,1 mm.
- Zur ausschließlichen Verwendung mit PRO-EDGER.

	ART.-Nr.				RPM	
45X15 TURBO DRALL GROBKORN PRO-EDGER SCHLEIFSCHEIBE	16984	84 mm	16 mm	15 mm	12000 max.	1

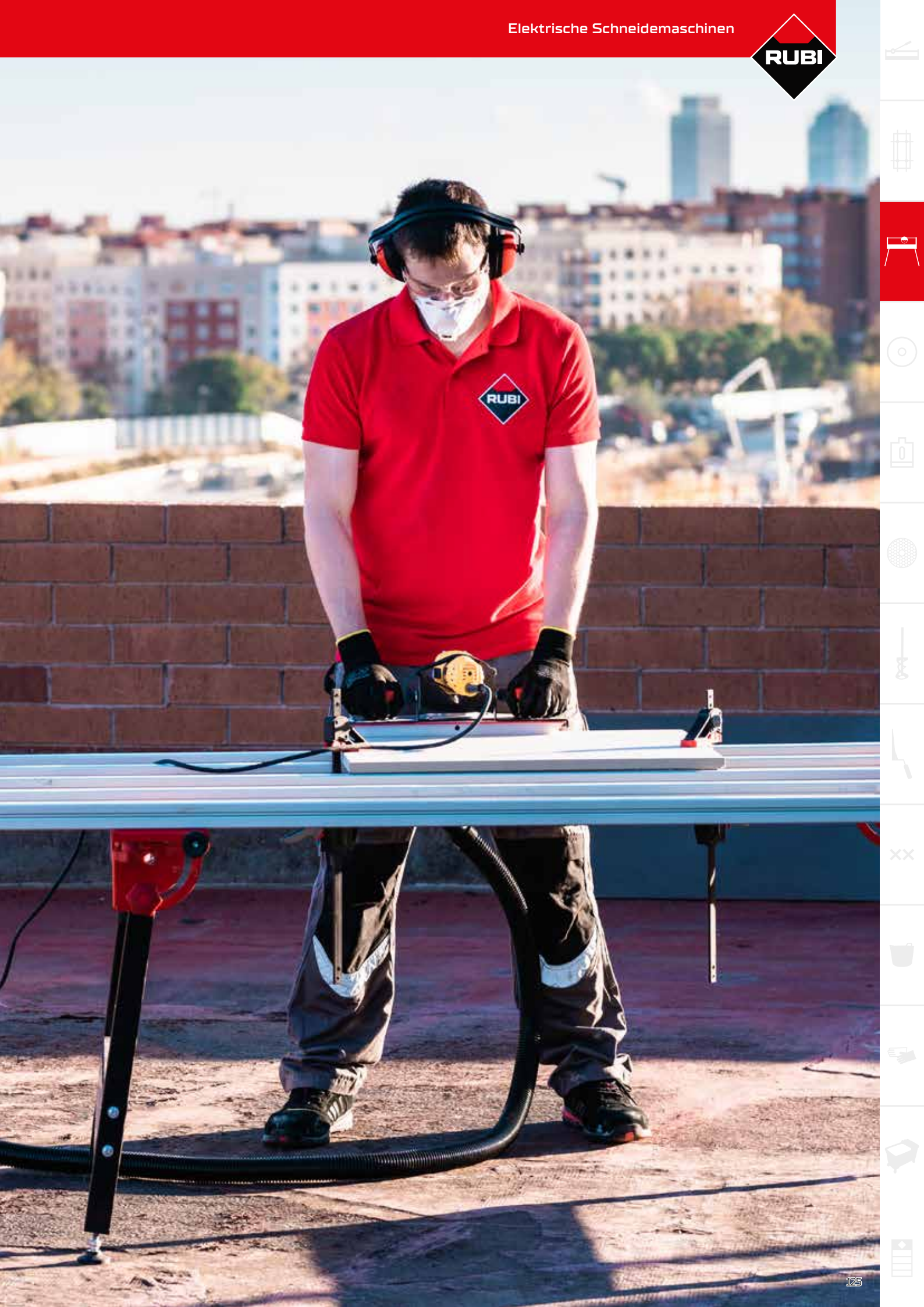

RUBI EXTRAKTOR CLEAR DUST

NASS- UND TROCKENSAUGEN MIT DER GLEICHEN MASCHINE UND EIN SPEZIELLES ACCESSOIRE ZUR OPTIMIERUNG.

Zum Saugen in Bereichen, in denen durch Schneiden sehr feiner Staub entsteht, wie z. B. bei Hartholz, Farbe, Kunststoffen, Zement und Ziegeln (Staubklasse M).



Kategorie
PREMIUM

TYP M ZERTIFIKAT

AUTOMATISIERTE
REINIGUNG

- Automatisches-Eigenreinigungssystem, das den Filter automatisch schüttelt.
- Zertifiziert für die Klasse M, dadurch saugt er 99,9 % der in der Luft befindlichen Partikel auf, einschließlich Holz (hart und weich), Gips, Gipskarton, Corian, Farbe, Kunststoff, Zement und Ziegel.
- Steckdose für automatisches Ein- und Ausschalten, synchronisiert mit dem verwendeten Werkzeug (max. 2000 W).
- Mit Gummi verstärkte Metallräder mit optimalem Radius für die Bewegung auf unebenem Boden.
- Wendig und kompakt. 20-Liter-Tank und extralanger Griff.
- Im Lieferumfang enthalten:
 - Blauer Anti-Schaum-Filter zum Aufsaugen von Flüssigkeiten.
 - 3 Meter langer Saugschlauch.
 - Ausziehbares Kunststoffrohr.
 - Zwei multifunktionale Bürstenaufsätze.
 - Bürste für harte Böden.
 - Bürste für die Arbeit mit Flüssigkeiten.
 - Flachdüse für Ecken.
 - Gummi-Adapter.
- Inkludiertes Verbrauchsmaterial:
 - Drei Stück 20-Liter-Beutel.
 - Polyester-Patronenfilter der Klasse M.

	ART.-Nr.				
RUBI CLEAR DUST EXTRACTOR M 230V-50HZ.	51941	230V-50Hz.	400x400x600 cm	10 kg	1
RUBI CLEAR DUST EXTRACTOR M 110V-50HZ. UK	53500	110V-50Hz.			

ZUBEHÖR



REF. 51997
RUBI EXTRAKTOR CLEAR
DUST BEUTEL (5 EINH.)



REF. 51989
RUBI EXTRAKTOR CLEAR
DUST FILTER



REF. 52947
CLEAR VACUUM CLEANER
NASS FILTER

 PREMIUM

RUBI EXTRAKTOR CLEAR DUST BEUTEL (5 EINH.)

- Filterbeutel für die M-Class Staubabsaugung.
- Speziell für den Staubsauger EXTRAKTOR Clear Dust entwickelt.
- Verschluss für eine gesicherte Abfallsammlung mit angepasster Versiegelung (in der M-Class-Zertifizierung des Staubsaugers geregelt).
- Packung mit 5 Stück.
- IFA-Zertifizierung.

ART.-Nr.



RUBI EXTRAKTOR CLEAR DUST BEUTEL (5 EINH.)

51997

1

 PREMIUM

RUBI CLEAR DUST EXTRACTOR FILTER

- Filter für trockenes Saugen und M-Klasse-Filterung.
- Speziell für den Staubsauger EXTRAKTOR Clear Dust entwickelt.
- IFA-Zertifizierung.

ART.-Nr.



RUBI CLEAR DUST EXTRACTOR FILTER

51989

1

 PREMIUM



CLEAR VACUUM CLEANER NASS FILTER

- Filter für das Nasssaugen.
- Speziell für den Clear-Staubsauger entwickelt.
- Zum Schutz des Motors entwickelt.

ART.-Nr.



CLEAR VACUUM CLEANER NASS FILTER

52947

1



STAUBSAUGER AS-30 PRO

STAUBSAUGER ZUR KOMBINATION MIT ELEKTRISCHEN RUBI GERÄTEN.
Für Nass- und Trockenarbeiten - als Sauger oder Gebläse einsetzbar



Kategorie



**EINFACHE
HANDHABUNG**

LEICHT



CE

EAC

- Leistung: 1400 W.
- Einlass: 58 l/ s.
- Depression: 180 mbar. (18 psi).
- Kapazität: 30 l.
- Doppelschalter : On/Off und automatische Einschaltung.
- Steckdose für Elektrowerkzeug (max. 2000W)
- Elektrische Kabel: 4 m.
- Zubehör im Lieferumfang:
 - Schlauch-Düse (35/37 mm.) und Fugendüse.
 - Stahlrohre.
 - Feuchtbürste.
 - Filterschwamm, feucht.
 - HEPA-Filter, um zu trocknen.

	ART.-Nr.				
STAUBSAUGER AS-30 PRO	50962	210-240V/50-60 Hz	64x38x38 cm	1	9

ZUBEHÖR



REF. 50964
AS-30 PRO Staubsauger
Papierstaubbeutel



REF. 50998
AS-30 PRO Staubsauger
Trockenfilter



REF. 50999
AS-30 PRO Staubsauger
Nassfilter.

 PRO

AS-30 PRO STAUBSAUGER PAPIERTÜTE.

- Papierbeutel Schneidemaschinen.
- Kompatibel mit AS-30 PRO.
- Biologisch abbaubar.
- Lieferinheit = 4 stk. Papierbeutel.

ART.-Nr.



AS-30 PRO STAUBSAUGER PAPIERSTAUBBEUTEL

50964

1

 PRO

AS-30 PRO STAUBSAUGER TROCKENFILTER

- HEPA-Filter zum Trockensaugen.
- Kompatibel mit AS-30 PRO.
- Mindestpartikelgröße: 5 um.

ART.-Nr.



AS-30 PRO STAUBSAUGER TROCKENFILTER

50998

1

 PRO

AS-30 PRO STAUBSAUGER NASSFILTER

- Filter für Nass-Saugen.
- Kompatibel mit AS-30 PRO.
- 2 Einheiten eingestellt.

ART.-Nr.



AS-30 PRO STAUBSAUGER NASSFILTER.

50999

1





DIAMANTTRENNSCHEIBEN

Diamant-Trennscheiben für Trockenschnitt
Diamant-Trennscheiben für Nassschnitt



TROCKENSCHNITT

• TROCKENSCHNITT



SUPERPRO	UNIVERSAL	ALLGEMEINE KONSTRUKTION	GELÄNDEGEEIGNET 4X4
-----------------	------------------	--------------------------------	----------------------------

SEGMENTIERTE DIAMANTTRENNSCHEIBEN (STT)

- Diamanttrennscheibe/Trockenschritt für alle Arten von Baustoffen, speziell Beton.
- Hohe Leistung und Standfestigkeit.
- Für Materialien > 25 mm Dicke.

	ART.-Nr.					RPM	
STT 115 SUPERPRO	30974	115 mm	22,2 mm	2,2 mm	10 mm	13300 max.	5
STT 230 SUPERPRO	30976	230 mm				6650 max.	1



PRO	UNIVERSAL	ALLGEMEINE KONSTRUKTION	SCHWERLASTBEREICH	SCHNELL
------------	------------------	--------------------------------	--------------------------	----------------

SEGMENTIERTE DIAMANTTRENNSCHEIBEN (SEV)

- Diamanttrennscheibe/Trockenschritt für Materialien mit Stärken > 25 mm wie z. B. Ziegel, Beton, Basalt, Terrazzo.
- Scheibe mit gelochtem Innenring zur besseren Kühlung und Abbau von schnittbedingt entstehenden Materialspannungen.

	ART.-Nr.					RPM	
SEV 115 PRO	25915	115 mm	22,2 mm	1,6 mm	8 mm	13300 max.	5
SEV 125 PRO	32940	125 mm		2,3 mm		12250 max.	
SEV 230 PRO	25916	230 mm		6650 max.	1		



SUPERPRO	PRO	UNIVERSELLE KERAMIK	GUTES FINISH
-----------------	------------	----------------------------	---------------------

DIAMANTTRENNSCHEIBEN TROCKEN UNIVERSAL(CSV)

- Diamanttrennscheibe/Trockenschritt für Wand- u. Bodenfliesen, Feinsteinzeug, Porzellan, Basalt und Sandstein.
- Beste Oberflächengüte.
- Für Keramikfliesen und andere Steingut-Beläge mit Stärken < 20 mm.

	ART.-Nr.					RPM	
CSV 115 PRO	25910	115 mm	22,2 mm	1,6 mm	8 mm	13300 max.	5
CSV 125 PRO	31915	125 mm				12250 max.	
CSV 125 SUPERPRO	30883	125 mm				12250 max.	



PRO	UNIVERSAL	ALLGEMEINE KONSTRUKTION	VIELSEITIG
------------	------------------	--------------------------------	-------------------

TURBO DIAMANTTRENNSCHEIBEN (TSV)

- Diamanttrennscheibe/Trockenschnitt für Materialien wie z. B. Ziegel, Beton, Sandstein, Terrazzo.
- Leistungsstark, hohe Standfestigkeit.

	ART.-Nr.					RPM	
TSV 115 PRO	25917	115 mm	22,2 mm	2 mm	8 mm	13300 max.	5
TSV 230 PRO	25918	230 mm		2,5 mm		6650 max.	1



SUPERPRO	HARTES MATERIAL	SCHWERLASTBEREICH	SCHNELL
-----------------	------------------------	--------------------------	----------------

TURBO VIPER DIAMANTTRENNSCHEIBEN (TVR)

- Diamanttrennscheibe/Trockenschnitt für harte Materialien, wie z. B. Granit, Klinker.
- Robuste Scheibe, die hohen Beanspruchungen an den Enden der Scheibe standhält.
- Für Materialien < 20 mm Dicke.
- Hohe Schnittgeschwindigkeit.
- Verstärkte Diamanttrennscheibe.
- Geeignet für Gehrungsschnitte.

	ART.-Nr.					RPM	
TVR 115 SUPERPRO	30986	115 mm	22,2 mm	1,4 mm	10 mm	13300 max.	5
TVR 125 SUPERPRO	30987	125 mm		12250 max.			



SUPERPRO	HARTES MATERIAL	LANGLEBIG	SCHNELL
-----------------	------------------------	------------------	----------------

SEGMENTIERTE HM HARTMETALL VIPER DIAMANTTRENNSCHEIBEN (SCA)

- Diamanttrennscheibe/Trockenschnitt für Granit, Basalt, Quarzit, Betonplatte, etc.
- Lange Lebensdauer und hohe Leistung.
- Hochgeschwindigkeitsbearbeitung.
- Für Materialien > 25 mm Dicke.

	ART.-Nr.					RPM	
SCA 230 SUPERPRO	30904	230 mm	22,2 mm	3 mm	12 mm	6650 max.	1



SUPERPRO	HARTES MATERIAL	SCHNELL	GUTES FINISH
-----------------	------------------------	----------------	---------------------

TURBO VIPER DIAMANTTRENNSCHEIBE (TVA)

- Diamanttrennscheibe/Trockenschnitt für harte Materialien wie Granit, rustikale Fliesen, feuerfesten Klinker, Schiefer und Feinsteinzeug.
- Das spezielle Design der Trennscheibe bietet eine höhere Schneidgeschwindigkeit für härtere Materialien an ohne dabei die Oberfläche zu beschädigen.
- Nicht empfehlenswert für Gehrungsschnitte.

	ART.-Nr.					RPM	
TVA 115 SUPERPRO	31932	115 mm	22,2 mm	1,4 mm	10 mm	13300 max.	5
TVA 125 SUPERPRO	31933	125 mm				12250 max.	
TVA 180 SUPERPRO	31934	180 mm		1,6 mm		8500 max.	3
TVA 230 SUPERPRO	31935	230 mm				6650 max.	1



NEW!

▲ SUPERPRO

HARTES MATERIAL

SCHNELL

GUTES FINISH

TURBO DIAMANTTRENNSCHEIBEN MINI VIPER-TVA

- Diamantscheibe empfohlen zum Schneiden von harten Materialien wie Granit, Schiefer, Feinsteinzeug, Naturstein und Sinterstein usw.
- Extra kleiner Durchmesser, speziell für kleine Einschnitte.
- Schneller Schnitt.
- Lange Lebensdauer. Dank der Metalllegierung der Diamantpartikelbeschichtung ist sie resistent gegen hohe Temperaturen, was ein Verbrennen der Klinge verhindert.
- Hinterlässt eine sehr gute Schnittfläche an der Fliese.
- Nur für gerade Schnitte, nicht für Gerunggsschnitte geeignet.

	ART.-Nr.					RPM	
TVA 85 SUPERPRO	32951	85 mm	22,2 mm	1,5 mm	10 mm	19000 max.	5



NEW!

▲ PRO

FEINSTEINZEUG

HOCHWERTIGE VERARBEITUNG

SCHNELL

DIAMANTTRENNSCHEIBEN SLITHER PRO

- Diamantblatt vorzüglich zum Schneiden von Feinsteinzeug, kann aber auch andere Materialien wie Naturstein, z.B. Granit oder Marmor schneiden.
- Besonders geeignet für feine Schnitte mit guter Qualität.
- Schnelle J-Slot Typ Scheibe. Nicht geeignet für Gerunggsschnitte.

	ART.-Nr.					RPM	
SLITHER 115 PRO	32953	115 mm	22,2 mm	1,25 mm	6 mm	13300 max.	5
SLITHER 125 PRO	32954	125 mm				12250 max.	



NEW!

▲ SUPERPRO

FEINSTEINZEUG

AUSGEZEICHNETE QUALITÄTSVERARBEITUNG

SCHNELL

DIAMANTTRENNSCHEIBEN SLITHER SUPERPRO

- Diamantblatt vorzüglich zum Schneiden von Feinsteinzeug, kann aber auch andere Materialien wie Naturstein, z.B. Granit oder Marmor schneiden.
- Besonders geeignet für SEHR feine Schnitte mit EXZELLENTER Qualität.
- Schnelle J-Slot Typ Scheibe. Nicht geeignet für Gerunggsschnitte.

	ART.-Nr.					RPM	
SLITHER 115 SUPERPRO	32960	115 mm	22,2 mm	1,1 mm	8 mm	13300 max.	5
SLITHER 125 SUPERPRO	32961	125 mm				12250 max.	



◆ SUPERPRO FEINSTEINZEUG GUTES FINISH

DIAMANTTRENNSCHEIBEN TROCKENSCHNITT FEINSTEINZEUG (CPR)

- Diamanttrennscheibe/Trockenschnitt, speziell für feine Schnitte an Feinsteinzeug und Steinzeug mit Stärken < 20mm.
- Exzellente Oberflächengüte, Hohe Standfestigkeit.

	ART.-Nr.					RPM	
CPR 115 SUPERPRO	30972	115 mm	22,2 mm	1,7 mm	8 mm	13300 max.	5
CPR 125 SUPERPRO	30973	125 mm				12250 max.	



◆ SUPERPRO FEINSTEINZEUG SCHNELL

TURBO DIAMANTTRENNSCHEIBE FEINSTEINZEUG (TCR)

- Diamanttrennscheibe/Trockenschnitt für alle Arten von Keramik geeignet, speziell für einfache und gerade Schnitte in Feinsteinzeug, Steinzeug und Fliesen.

	ART.-Nr.					RPM	
TCR 115 SUPERPRO	31972	115 mm	22,2 mm	1,4 mm	8 mm	13300 max.	5
TCR 125 SUPERPRO	31973	125 mm				12250 max.	
TCR 180 SUPERPRO	31975	180 mm		1,6 mm	8500 max.	3	
TCR 230 SUPERPRO	31978	230 mm		2 mm	6650 max.	1	



◆ SUPERPRO FEINSTEINZEUG SCHNELL GUTES FINISH

DIAMANTTRENNSCHEIBEN FÜR GESINTERTES MATERIAL, J-SLOT (CPJ)

- Diamanttrennscheibe/Trockenschnitt mit J-Slot Typologie, speziell für harte Materialien wie Feinsteinzeug, Steinzeugfliesen, etc.
- Empfohlen nur für gerade Schnitte.
- Aufgrund der J-Slot Typologie, erhöhte Schnittgeschwindigkeit.
- Die Trennscheibe eignet sich sowohl für Trocken- als auch Nassschnitte.

	ART.-Nr.					RPM	
CPJ 115 SUPERPRO	32932	115 mm	22,2 mm	1,4 mm	8 mm	13300 max.	5
CPJ 125 SUPERPRO	32933	125 mm				12250 max.	



◆ SUPERPRO
FEINSTEINZEUG
BESONDERS LANGE LEBENSDAUER
SCHNELL
LANDSCAPING

DIAMANTSCHIBE FEINSTEINZEUG 2CM (TLG)

- Speziell für Materialien im Garten- und Landschaftsbau entwickelt.
- Ideal für den Trockenschnitt von Feinsteinzeug, Keramik, Naturstein und gesinterten Tonsteinmaterialien von > 20 mm in der Verwendung mit einem Winkelschleifer.
- Eine großartige Kombination. Hohe Leistung und Schnittgeschwindigkeit mit hochwertigem Schneidverhalten.
- Nicht für den Trockenschnitt mit der TC-125 geeignet oder Handkreissäge.

	ART.-Nr.					RPM	
TLG 115 EXT SUPERPRO	41900	115 mm	222 mm	1,4 mm	10 mm	13300 max.	5
TLG 125 EXT SUPERPRO	41901	125 mm				12250 max.	



◆ SUPERPRO **RAU** **SCHNELL**

DIAMANTSCHLEIBE FÜR ABRASIVES MATERIAL (SON)

- Diamanttrennscheibe/Trockenschnitt für rauhe Materialien, generell alle Ziegel, kalkhaltiger Terrazzo, Marmor, Sandstein.

	ART.-Nr.						RPM	
SON 230 SUPERPRO	32908	230 mm	22,2 mm	2,6 mm	8 mm	6650 max.	1	



◆ SUPERPRO **MARMOR** **SCHNELL**

DIAMANTTRENNSCHLEIBE FÜR MARMOR, STANDZEIT (EMG)

- Diamanttrennscheibe/Trockenschnitt, speziell für Marmor.
- Verringerte Eigenvibration, speziell für Materialien mit erhöhtem Bruchrisiko.

	ART.-Nr.					RPM	
EMG 115 SUPERPRO	30995	115 mm	22,2 mm	2,2 mm	3 mm	13300 max.	5



◆ SUPERPRO **METALL, PLASTIK, HOLZ** **SCHNELL**

"RESCUE" DIAMANTTRENNSCHLEIBEN (RSQ)

- Diamanttrennscheibe/Trockenschnitt für alle Arten von Materialien, einschließlich Metall, Kunststoff und Holz, und vieles mehr.
- Vakuumgelöteten Technologie.
- Beim Schneiden erhöhte Hochtemperaturbeständigkeit + Funkenreduzierung.
- Hohe Geschwindigkeit, Leistung und Standzeit.

	ART.-Nr.					RPM	
RSQ 115 SUPERPRO	30900	115 mm	22,2 mm	2,8 mm	4 mm	13300 max.	5
RSQ 230 SUPERPRO	30902	230 mm		3,0 mm		6650 max.	1



◆ SUPERPRO **KEINE VIBRATION** **HOCHWERTIGE VERARBEITUNG**

DIAMANTTRENNSCHLEIBE ZUM SCHLEIFEN&SCHNEIDEN (ECD)

- Zum Schneiden und Schruppen von weichem Naturstein, Keramikfliesen, Kunststeinen und Glas.
- Für Anpassungsschnitte und Schruppen aller Arten von Feinsteinzeug und harten Werkstoffen.
- Feinschliff für die Oberflächen von Materialien mit <20mm Dicke.
- Galvanisierte sehr dünne, durchgehende Diamanttrennscheibe.
- Beidseitige Diamantbesetzung für verlängerte Standzeit.
- Einsatz mit Einhand-Winkelschleifer, inkl. M14 Gewindeadapter.

	ART.-Nr.					RPM	
ECD 115 2IN1 SUPERPRO	31964	115 mm	M14 mm	1,8 mm	5,6 mm	13300 max.	5
ECD 125 2IN1 SUPERPRO	31965	125 mm				12250 max.	



▲ SUPERPRO

HARTES MATERIAL

**BESONDERS LANGE
LEBENSDAUER**

SCHNELL

DIAMANTSCHIBE SCHNEIDEN UND SCHLEIFEN (TGS)

- Scheibe zum Trockenschleifen und Feinschleifen.
- Für den Einsatz bei Feinsteinzeug und Naturstein.
- Eine großartige Kombination. Hohe Leistung und Schnittgeschwindigkeit mit hochwertigem Schneidverhalten.
- Geeignet für die Verwendung mit einem Winkelschleifer.

	ART.-Nr.					RPM	
TGS 115 SUPERPRO	40917	115 mm	22,2 mm	1,6 mm	25 mm	13300 max.	5
TGS 125 SUPERPRO	40918	125 mm				12250 max.	



NASS-SCHNITT

• NASS-SCHNITT



SUPERPRO	PRO	UNIVERSELL	ALLGEMEINE KONSTRUKTION	SCHNELL
-----------------	------------	-------------------	--------------------------------	----------------

DIAMANTTRENNSCHEIBEN FÜR DEN BAU (SHR)

• Diamanttrennscheibe/Nassschnitt für Ziegel, Beton, Terrazzo sowie alle Materialien mit einer Materialstärke von mehr als 25 mm.

	ART.-Nr.					RPM	
SHR 250 PRO	32974	250 mm	25,4 mm	2,6 mm	10 mm	6150 max.	1
SHR 350 SUPERPRO	32971	350 mm		3 mm		4400 max.	



SUPERPRO	PRO	UNIVERSELLE KERAMIK	GUTES FINISH
-----------------	------------	----------------------------	---------------------

DIAMANTTRENNSCHEIBEN UNIVERSAL (CEV)

• Diamanttrennscheibe/Nassschnitt, Universalscheibe, speziell auch für Gehrungsschnitte an Keramikmaterialien aller Art (Feinsteinzeug, Steingut, Fliesen).
• Für Materialstärken gelegentlich auch über 20 mm.

	ART.-Nr.						RPM	
CEV 180 PRO	25912	180 mm	22,2 - 25,4 mm	1,7 mm	2,2 mm	8 mm	8500 max.	3
CEV 200 PRO	25913	200 mm					7650 max.	1
CEV 250 PRO	25934	250 mm	25,4 mm	6150 max.				
CEV 180 SUPERPRO	30945	180 mm	22,2 - 25,4 mm	1,7 mm	2,2 mm	8 mm	8500 max.	3
CEV 200 SUPERPRO	30946	200 mm	25,4 mm				7650 max.	1
CEV 250 SUPERPRO	30949	250 mm		6150 max.				
CEV 300 SUPERPRO	30950	300 mm		2,2 mm	10 mm	5100 max.		



SUPERPRO	HARTES MATERIAL	GUTES FINISH
-----------------	------------------------	---------------------

DIAMANTTRENNSCHEIBE FÜR HARTE MATERIALIEN (CPA)

• Diamanttrennscheibe/Nassschnitt, speziell für harte Materialien, z. B. Steingut, Strangpresskeramik, Granit, Klinker, Schiefer.
• Materialstärken unter 20 mm.

	ART.-Nr.						RPM	
CPA 180 SUPERPRO	30925	180 mm	22,2 mm	1,7 mm	2,2 mm	10 mm	8500 max.	3
CPA 200 SUPERPRO	30926	200 mm					7650 max.	1
CPA 250 SUPERPRO	30929	250 mm		6150 max.				
CPA 300 SUPERPRO	30930	300 mm		5100 max.				
CPA 350 SUPERPRO	30931	350 mm		4400 max.				



▲ SUPERPRO HARTES MATERIAL SCHNELL GUTES FINISH

TURBO VIPER DIAMANTTRENNSCHEIBEN (TVH)

- Diamanttrennscheibe/Nassschnitt für harte Materialien wie Granit, Feinsteinzeug, rustikale Fliesen, Klinker und feuerfesten Schiefer.
- Die Struktur des Diamantenringes bietet eine höhere Schnittgeschwindigkeit bei harten Materialien ohne Oberflächenbeschädigungen.
- Für Materialien < 20 mm Dicke.
- Nicht empfehlenswert für Gehrungsschnitte.

	ART.-Nr.					RPM	
TVH 200 SUPERPRO	31936	200 mm	25,4 mm	1,6 mm	10 mm	7650 max.	1
TVH 250 SUPERPRO	31937	250 mm				6150 max.	
TVH 300 SUPERPRO	31938	300 mm				5100 max.	
TVH 350 SUPERPRO	31939	350 mm				4400 max.	



▲ PRO FEINSTEINZEUG GUTES FINISH

DIAMANTTRENNSCHEIBEN FÜR FEINSTEINZEUG (CPC)

- Diamanttrennscheibe/Nassschnitt, für Feinschnitt von Feinsteinzeug
- mit Stärken < 20 mm.
- Auch für Gehrungsschnitte bestens geeignet.

	ART.-Nr.					RPM	
CPC 180 PRO	30955	180 mm	22,2 - 25,4 mm	1,7 mm	8 mm	8500 max.	3
CPC 200 PRO	30956	200 mm	25,4 mm			7650 max.	1
CPC 230 PRO	30958	230 mm	22,2 - 25,4 mm	2 mm	6650 max.		
CPC 250 PRO	30959	250 mm	25,4 mm	2,2 mm	6150 max.		
CPC 300 PRO	30960	300 mm			10 mm	5100 max.	



▲ PRO FEINSTEINZEUG SCHNELL GUTES FINISH

DIAMANTTRENNSCHEIBEN FÜR FEINSTEINZEUG J-SLOT (CPX)

- Diamanttrennscheibe/Nassschnitt für feinste Schnitte in Feinsteinzeug und harten Materialien, hohe Schnittgeschwindigkeit bei geraden Schnitten.

	ART.-Nr.					RPM	
CPX 200 PRO	30964	200 mm	25,4 mm	1,6 mm	8 mm	7650 max.	1
CPX 250 PRO	30962	250 mm				6150 max.	
CPX 300 PRO	30963	300 mm				5100 max.	



◆ SUPERPRO FEINSTEINZEUG GEHRUNGSSCHNITT

DIAMANTTRENNSCHEIBEN JOLLY TURBO FÜR FEINSTEINZEUG (TPI)

- Turbodiamanttrennscheibe/Nassschnitt, speziell für Gehrungsschnitte in Feinsteinzeug.
- Hohe Seitenstabilität und Schnittgeschwindigkeit.
- Laser geschweißt.

	ART.-Nr.					RPM	
TPI 200 SUPERPRO	31966	200 mm	25,4 mm	2,5 mm	8 mm	7650 max.	1
TPI 230 SUPERPRO	31967	230 mm				6650 max.	
TPI 250 SUPERPRO	31969	250 mm				6150 max.	



◆ PRO FEINSTEINZEUG LANDSCAPING LANGLEBIG SCHNELL

DIAMANTSCHIBE NASS 2CM PRO FEINSTEINZEUG (TPL)

- Speziell für Materialien im Garten- und Landschaftsbau entwickelt.
- Ideal zum Schneiden von Feinsteinzeug, Keramik, Naturstein und gesinterten Tonsteinmaterialien von > 20 mm.
- Eine großartige Kombination aus hoher Leistung und Schnittgeschwindigkeit mit hochwertigem Schneidverhalten.
- Mit Löchern versehen, um die Scheibe zu kühlen und das Wasser gleichmäßig über die Scheibe zu verteilen.

	ART.-Nr.					RPM	
TPL 250 EXT PRO	40913	250 mm	22,2 mm	1,4 mm	8,5 mm	6150 max	1
TPL 300 EXT PRO	40914	300 mm				5100 max	



◆ SUPERPRO FEINSTEINZEUG LANDSCAPING LANGLEBIG SEHR SCHNELL

DIAMANTSCHIBE NASS FEINSTEINZEUG 2CM SUPERPRO (SPL)

- Speziell für Materialien im Garten- und Landschaftsbau entwickelt.
- Ideal zum Schneiden von Feinsteinzeug, Keramik, Naturstein und gesinterten Tonsteinmaterialien von > 20 mm.
- Segmentiert.
- Durch die spezielle Legierung des Diamantkranzes lassen sich diese Materialien schnell und mit extra langer Standzeit schneiden.
- Gutes Schnittergebnis.

	ART.-Nr.					RPM	
SPL 250 EXT SUPERPRO	40910	250 mm	25,4 mm	1,6 mm	10 mm	6150 max.	1
SPL 300 EXT SUPERPRO	40911	300 mm				5100 rpm.	



◇ PREMIUM FEINSTEINZEUG LANDSCAPING BESONDERS LANGE LEBENSDAUER SEHR SCHNELL

PREMIUM FEINSTEINZEUG DIAMANTTRENNSCHLEIBE 2CM (SPT)

- Zum Schneiden aller Arten von Keramik-, Feinsteinzeug- und Natursteinmaterialien.
- Zum Schneiden von Dicken von 20 mm bis 35 mm.
- Verbindung durch Laserschweißen.
- Extra lange Lebensdauer.
- Geeignet für den Einsatz auf Schneidmaschinen und Trennmaschinen, die Schutzvorrichtungen gemäß der Norm für die Verwendung von segmentierten Klingen aufweisen.
- Spezielle gebundene Legierung, die ein gutes Finish mit einer sehr hohen Schnittgeschwindigkeit bietet.

	ART.-Nr.	⊘	⊘	⊘	⊘	RPM	⊞
SPT 250 EXT PREMIUM	32934	250 mm		2,2 mm		6150 max.	
SPT 300 EXT PREMIUM	32935	300 mm	25,4 mm	2,4 mm	10 mm	5100 max.	1
SPT 350 EXT PREMIUM	32936	350 mm			4400 max.		



◆ SUPERPRO RAU LANGLEBIG

DIAMANTTRENNSCHEIBEN FÜR GROBE MATERIALIEN (TON)

- TURBO-LASER-Diamanttrennscheibe/Nassschnitt für Materialstärken größer als 25 mm, speziell für raue Materialien, generell alle Ziegel, Marmor, Sandstein.
- Lange Standzeit, hohe Schnittgeschwindigkeit.
- Diamant von höchster Qualität.

	ART.-Nr.					RPM	
TON 250 SUPERPRO	31909	250 mm	25,4 mm	2,5 mm	7,5 mm	6150 max.	1



ALLZWECK

Empfohlenes Diamantblatt zum Schneiden von Beton und harte Materialien wie Granit, Schiefer, feuerfeste Ziegel, usw.



ALLZWECK

Empfohlenes Diamantblatt für allgemeines Schneiden von Baumaterialien wie Ziegel, Beton, Terrazzo, Naturstein usw.



GENERELLE KERAMISCHE MATERIALIEN

Empfohlenes Diamantblatt universell zum Schneiden von Keramik, Natur-, und faserverstärkte Zementkunststeine.



HARTE MATERIALIEN

Empfohlenes Diamantblatt zum Schneiden von harten Materialien wie Granit, Schiefer, Schamotte usw.



FEINSTEINZEUG

Empfohlenes Diamantblatt für feine Schnitte in Feinsteinzeug.



ABRASIVSTOFF

Empfohlenes Diamantblatt zum Schneiden von abrasiven Materialien wie Ziegel, kalkhaltigen Terrazzo, Marmor, Sandstein usw.



MARMOR

Empfohlenes Diamantblatt zum Schneiden von Marmor oder Marmorverbundmaterialien mit hohem Bruchrisiko.



ALLESSCHNEIDER

Empfohlenes Diamantblatt zum Schneiden aller Arten von Materialien wie Stahlblech, Holz, Mauermaterialien, Glasfaser, PVC, Stahl-Stäbe, Beton, Stahlbeton, etc ...



MIT DURCHGEHENDEM RAND

Die beste Oberfläche. Für Schnitte und Gehnungen an Keramikfliesen und anderen Materialien mit Stärken < 25 mm.

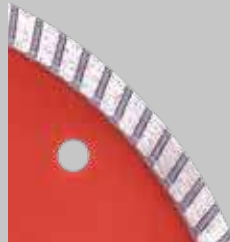

TURBO

Großartige Lösung. Höchste Leistung und Schnittgeschwindigkeit mit hochwertigen Endergebnissen.

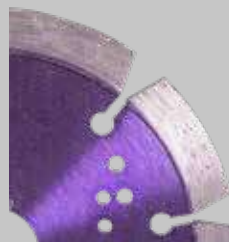

SEGMENTIERT

Die Schnellste, maximale Geschwindigkeit mit bester Kühlung der Scheibe. Zum Schneiden von Materialstärken > 25mm



VAKUUM GELÖTET

Die Vielseitigste. Wegen seiner Vielseitigkeit nicht für mineralische Materialien geeignet. Hohe Schnittgeschwindigkeit.

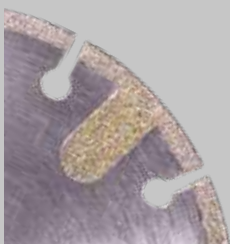

GALVANISIERT

Weniger Vibrationen, schneidet bruchanfällige Materialien, z. B. Marmor oder faserverstärkte Zementsteine.

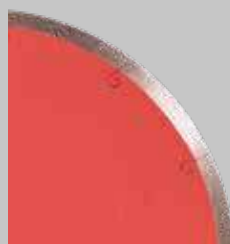

J-SLOT

Spitzentechnologie. Hochgeschwindigkeit bei härtesten Materialien. Speziell für Schnitte an Feinsteinzeug konzipiert.



VIPER

Eine tolle Kombination aus Diamant und Tragflächentechnologie. Hohe Leistung und Geschwindigkeit der Schnitt bei harten Materialien.



	DURCHGEHENDER RAND		TURBO				VIPER				SEGMENTIERT					GALVANISIERT		VAKUUM GELÖTET	
	CSV	CPR	CPJ	TSV	TSA	TCR	TLG	TVR	TVA	MINI TVA	TGS	STT	SEV	SHA	SCA	SON	EMG	ECD	RSQ
WANDFLIESE	○																		
GLASFASER										○							○	○	
GLAS																		○	
FASERZEMENT	○			○	○		○	○	○	○	○	○	○	○	○				
HARTES MATERIAL	○			○	○			○	○	○	○		○	○	○				
GALA-BAU							○	○		○									
MARMOR	○			○						○	○			○	○	○	○		
FEINSTEINZEUG	○	○	○			○	○	○	○	○								○	
SANDSTEIN				○								○	○			○			○
SCHIEFER				○	○		○	○	○			○	○	○	○	○		○	○
BETON				○								○	○			○			
KUNSTSTOFF																			○
HOLZ																			○
METALL																			○

Ideale Anwendung ○
Alternative Verwendung ○



-  WANDFLIESE
-  GLASFASER
-  GLAS
-  FASERZEMENT
-  HARTES MATERIAL
-  GALA-BAU
-  MARMOR
-  FEINSTEINZEUG
-  SANDSTEIN
-  SCHIEFER
-  BETON
-  KUNSTSTOFF
-  HOLZ
-  METALL

	DURCHGEHENDER RAND			J-SLOT	TURBO			VIPER	SEGMENTIERT		
	CEV	CPA	CPC	CPX	TON	TPI	TPL	TVH	SPL	SHR	SPT
WANDFLIESE	○										
GLASFASER					○					○	
GLAS			○								
FASERZEMENT	○	○					○	○	○	○	○
HARTES MATERIAL		○						○			
GALA-BAU							○		○		○
MARMOR	○				○					○	
FEINSTEINZEUG	○	○	○	○		○	○	○	○		○
SANDSTEIN					○					○	
SCHIEFER		○					○	○	○	○	○
BETON					○					○	
KUNSTSTOFF											○
HOLZ											○
METALL											○

Ideale Anwendung ○
Alternative Verwendung ○





BOHREN

Werkzeuge zum Bohren von Keramikfliesen, Steinzeug, Marmor, Granit und anderen Materialien.



BOHRKRONEN

- FÜR DEN EINSATZ AUF UNSEREN PROFESSIONELLEN SCHNEIDVORRICHTUNGEN, ODER FÜR DIE VERWENDUNG IN EINER ELEKTRISCHEN, HANDELSÜBLICHEN BOHRMASCHINE.



PRO

KERAMISCHE FLIESEN

BOHRMASCHINE OHNE SCHLAGFUNKTION

HARTMETALL BOHRKRONEN

- Bohrkronen zum Bohren von Wandfliesen. Anschliessbar mit Bohrkopf an elektrische Bohrmaschinen.

	ART.-Nr.	RPM			
BOHRKRONE Ø 35 MM.	04962	800 max.	18 mm	5	780
BOHRKRONE Ø 45 MM.	04964				
BOHRKRONE Ø 55 MM.	04965				

PRO



ZENTRIERBOHRER

- Für elektrische Bohrmaschine.
- Für alle Bohrkronengrößen geeignet.
- Blisterverpackung.

	ART.-Nr.	
BOHRKOPF MIT ZENTRIERBOHRER	04992	1



DIAMANTBOHRKRONEN TROCKENSCHNITT

• ZUM TROCKENBOHREN VON KERAMIKMATERIALIEN UND NATURSTEIN.



 SUPERPRO



 FEINSTEINZEUG

 SCHLEIFER

 BOHRMASCHINE OHNE SCHLAGFUNKTION

DRYGRES DIAMANTBOHRKRONEN

- Zum Trockenbohren von Keramik z.B. Feinsteinzeug, Steingut sowie Natursteinmaterialien.
- U/min 10.000 bis max 14.000 . Mit direktem M14.
- Sie können sowohl mit Winkelschleifern als auch mit Bohrern ohne Hammer verwendet werden, mit dem verfügbaren Adaptersatz.
- Gewindeanschluss für Winkelschleifer.

	ART.-Nr.	RPM		
DRYGRES BOHRKRONEN Ø 6 MM.	05988	14000 max.	36 mm	1
DRYGRES BOHRKRONEN Ø 7 MM.	05994			
DRYGRES BOHRKRONEN Ø 8 MM.	05989			
DRYGRES BOHRKRONEN Ø 10 MM.	05990			
DRYGRES BOHRKRONEN Ø 12 MM	05991			
DRYGRES BOHRKRONEN Ø 20 MM.	04910			
DRYGRES BOHRKRONEN Ø 25 MM.	57903	14000		
DRYGRES BOHRKRONEN Ø 28 MM.	04911	14000 max.		
DRYGRES BOHRKRONEN Ø 35 MM.	04912			
DRYGRES BOHRKRONEN Ø 43 MM.	04913			
DRYGRES BOHRKRONEN Ø 50 MM.	04914			
DRYGRES BOHRKRONEN Ø 60 MM.	04915			
DRYGRES BOHRKRONEN Ø 65 MM.	04916			
DRYGRES BOHRKRONEN Ø 68MM	04917	14000		
DRYGRES BOHRKRONEN Ø 75 MM	05992			
DRYGRES BOHRKRONEN Ø 80 MM.	57904			
DRYGRES BOHRKRONEN Ø 85 MM.	57906			
DRYGRES BOHRKRONEN Ø 100 MM.	57907			
DRYGRES BOHRKRONEN Ø 120 MM.	57908			



◆ SUPERPRO
■ FEINSTEINZEUG
🔑 SCHLEIFER
🔪 BOHRMASCHINE OHNE SCHLAGFUNKTION

BOHRKRONENSET "DRYGRES" TROCKENSCHNITT

- Sie können sowohl mit Winkelschleifern als auch mit Bohrern ohne Hammer verwendet werden, mit dem verfügbaren Adaptersatz.
- DRYGRES DIAMANTBOHRKRONEN SETS - im Klarsicht Kunststoffkoffer.
- SET (4) Art. Nr. 50917 DRYGRES-KRONE Ø 28, 35, 43, 68 mm *)
- SET (5) Art. Nr. 50936 DRYGRES-KRONE Ø 28, 35, 43, 50, 68 mm *)
- SET (6) Art. Nr. 50996 DRYGRES-KRONE Ø 6, 8, 20, 35, 50, 68 mm *)
- *) Zentrierbohrührung fürDryGres-Bohrkronen im Set inkludiert.

	ART.-Nr.	RPM		
DRYGRES SET (28,35,43,68 MM, BOHRFÜHRG)	50917			
DRYGRES SET (28,35,43,50,68 MM, BOHRFÜHRG)	50936	14000 max.	36 mm	1
DRYGRES SET (6,8,20,35,50,68 MM, BOHRFÜHRG)	50996			



◆ SUPERPRO
■ FEINSTEINZEUG
🔑 SCHLEIFER
🔪 BOHRMASCHINE OHNE SCHLAGFUNKTION

BOHRKRONENSET "MINI DRYGRES" TROCKENBOHRER

- Sie können sowohl mit Winkelschleifern als auch mit Bohrern ohne Hammer verwendet werden, mit dem verfügbaren Adaptersatz.
- SET MINI Art. Nr. 50938 MINI DRYGRES-KRONE Ø 6, 8, 10, 12 mm
- Im kleinen handlichen Klarsicht-Kunststoffkofferchen mit Schaumstoffeinlage.

	ART.-Nr.	RPM		
DRYGRES SET (6,8,10,12 MM, ADAPTER)	50938	14000 max.	36 mm	1



◆ SUPERPRO
■ FEINSTEINZEUG
🔑 SCHLEIFER
🔪 BOHRMASCHINE OHNE SCHLAGFUNKTION

KIT TCR DIAMANTBLATT UND BOHRER DRYGRES

- Sie können sowohl mit Winkelschleifern als auch mit Bohrern ohne Hammer verwendet werden, mit dem verfügbaren Adaptersatz.
- CUT & DRILL - Diamanttrennscheibe & -bohrer im Klarsicht-Kunststoffkoffer SET (CUT & DRILL) Art. Nr. 68923
- Diamanttrennscheibe/Trockenschchnitt für alle Arten von Keramik geeignet, speziell für einfache und gerade Schnitte in Feinsteinezeug, Steinzeug und Fliesen.
- Vier Trockenkronen Diamantbohrer (2x6mm, 20 mm, 35 mm)

	ART.-Nr.	
DRYGRES SET (2X6, 20, 35 MM, TCR Ø115)	68923	1

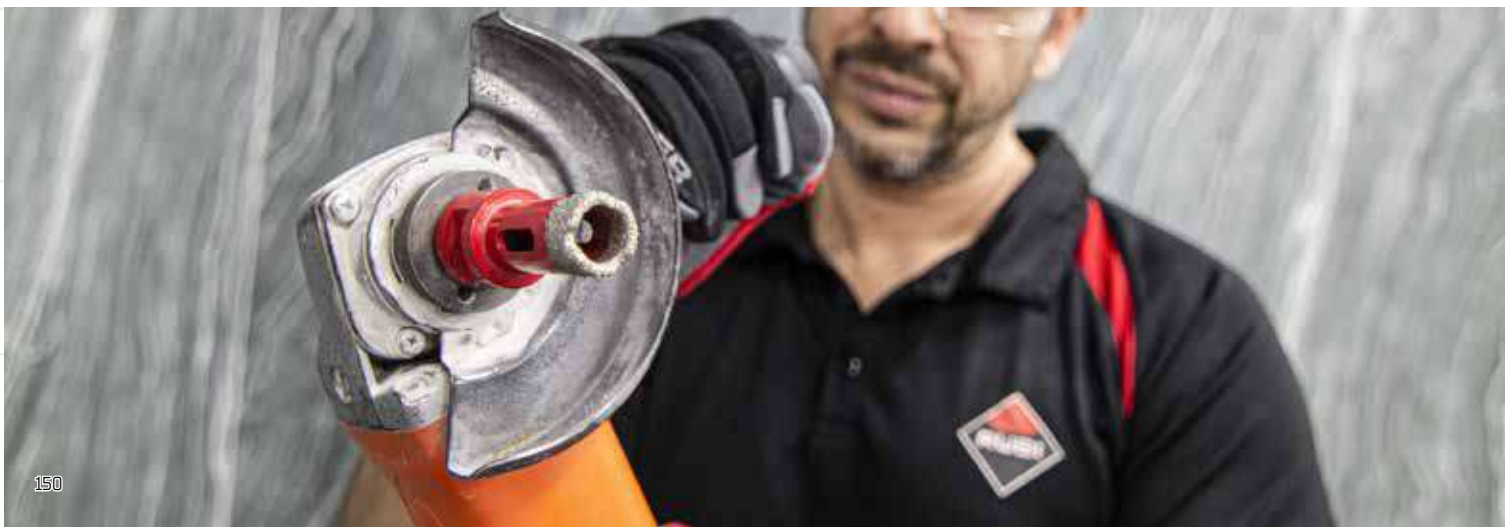



PREMIUM



FEINSTEINZEUG
**BESONDERS LANGE
LEBENSDAUER**

SCHLEIFER

**BOHRMASCHINE OHNE
SCHLAGFUNKTION**

DRYGRES PREMIUM DIAMANTBOHRKRONEN

- Konzipiert für das schnelle Bohren von Keramikfliesen aller Art, einschließlich Feinsteinzeug, aber auch für das Bohren von Naturstein wie Granit oder Marmor und gesintertem Stein.
- Vakuumgelötete Bohrer, die ein sehr schnelles Trockenbohren ermöglichen mit sehr guter Qualität.
- Widerstandsfähig gelötet aus Diamantkörnern und hochwertigen Materialien für extra lange Lebensdauer.
- Integriertes Wachs nur in den kleinsten Durchmessern (6 - 12 mm), um die Kühlung und Schmierung während des Bohrens zu gewährleisten.
- Seitliche Öffnungen für bessere Kühlung durch größere Luftzirkulation bei größeren Durchmessern (20 - 85 mm).
- Luftgekühlt durch die eigene Rotation, aber auch empfohlen, um kleine kreisende Bewegungen mit dem Werkzeug zu beschreiben, um die Kühlung zu unterstützen.
- Sie können sowohl mit Winkelschleifern als auch mit Bohrern ohne Hammer verwendet werden, mit dem verfügbaren Adaptersatz.

	ART.-Nr.	RPM		
DRYGRES PREMIUM BOHRKRONEN Ø 6 MM.	06900	14000	30 mm	1
DRYGRES PREMIUM BOHRKRONEN Ø 7 MM.	06915			
DRYGRES PREMIUM BOHRKRONEN Ø 8 MM.	06918			
DRYGRES PREMIUM BOHRKRONEN Ø 10 MM.	06919			
DRYGRES PREMIUM BOHRKRONEN Ø 12 MM.	06929			
DRYGRES PREMIUM BOHRKRONEN Ø 20 MM.	06971			
DRYGRES PREMIUM BOHRKRONEN Ø 28 MM.	06972			
DRYGRES PREMIUM BOHRKRONEN Ø 35 MM.	06973			
DRYGRES PREMIUM BOHRKRONEN Ø 43 MM.	06974			
DRYGRES PREMIUM BOHRKRONEN Ø 50 MM.	06975			
DRYGRES PREMIUM BOHRKRONEN Ø 60 MM.	06976			
DRYGRES PREMIUM BOHRKRONEN Ø 65 MM.	06977			
DRYGRES PREMIUM BOHRKRONEN Ø 68 MM.	06978			
DRYGRES PREMIUM BOHRKRONEN Ø 75 MM.	06979			
DRYGRES PREMIUM BOHRKRONEN Ø 85 MM.	06980			



PREMIUM

FEINSTEINZEUG
**BESONDERS LANGE
LEBENSDAUER**

SCHLEIFER

**BOHRMASCHINE OHNE
SCHLAGFUNKTION**

KIT DRYGRES PREMIUM

- Sie können sowohl mit Winkelschleifern als auch mit Bohrern ohne Hammer verwendet werden, mit dem verfügbaren Adaptersatz.
- Das Set enthält:
- MULTIDRILL-Führung mit Koffer, Ref. 51931, Ref. 51937, Ref. 51929
- Trockenschneidende Diamantbohrkronen:
- Ø1 1/8" (28mm), 1 3/8" (35mm), 1 3/4" (43mm) & 2 11/16" (68mm).
- Ø1 1/8" (28mm), 1 3/8" (35mm), 1 3/4" (43mm), 2" (50mm) & 2 11/16" (68mm).
- Ø1/4" (6mm), 5/16" (8mm), 3/4" (20mm), 1 3/8" (35mm), 50 & 2 11/16" (68mm).

	ART.-Nr.	RPM	
DRYGRES PREMIUM SET 4 BOHRKRONEN	51931	14000	1
DRYGRES PREMIUM SET 5 BOHRKRONEN	51937		
DRYGRES PREMIUM SET 6 BOHRKRONEN	51929		



PREMIUM
FEINSTEINZEUG
BESONDERS LANGE LEBENSDAUER
SCHLEIFER
BOHRMASCHINE OHNE SCHLAGFUNKTION

MINI DRYGRES PREMIUM SET

- Trockenschneidende Diamantbohrkronen zum Bohren von Feinsteinzeugfliesen, glasierten Fliesen, Naturstein und andere Keramiken.
- Sie können sowohl mit Winkelschleifern als auch mit Bohrern ohne Hammer verwendet werden, mit dem verfügbaren Adaptersatz.
- Das Set enthält:
- Bohrer Ø 1/4" (6 mm), 5/16" (8 mm), 3/8" (10 mm) und 1/2" (12 mm).
- Koffer.

	ART.-Nr.	RPM	
MINI DRYGRES PREMIUM SET	51939	14000	1



SUPERPRO
FEINSTEINZEUG
LANGLEBIG
AKKU-BOHRMASCHINE

DRYGRES TROCKENBOHRKRONEN FÜR BOHRMASCHINEN 4DRILL

- Diese Bohrkronen sind speziell zum Trockenbohren in extrem harten Fliesen oder Granit geeignet. Das besondere daran ist, dass die Diamantperlen geschweißt sind. Dies sorgt für eine längere Lebensdauer. Ausgestattet mit dem "Easy-Start" System. Geeignet für Arbeiten ohne Zentrierführung. Perfekt für den Gebrauch von Akku-Bohrer (1000-2500 U/min) ohne Schlagfunktion.
- Hochwertiges Endergebnis.
- Ausschließlich für die Verwendung mit einem Akkubohrer oder einer elektrischen Bohrmaschine vorgesehen.
- Ihr Sechskantanschluss ermöglicht eine schnelle Anpassung an Bohrmaschinen mit 10 mm Bohrfutter.

	ART.-Nr.	RPM		
DRYGRES 4DRILL BOHRMASCHINEN Ø 6 MM.	05923	1000 min.	36 mm	1
DRYGRES 4DRILL BOHRMASCHINEN Ø 8 MM.	05924			
DRYGRES 4DRILL BOHRMASCHINEN Ø 10 MM.	05926			
DRYGRES 4DRILL BOHRMASCHINEN Ø 12 MM.	05927			
DRYGRES 4DRILL BOHRMASCHINEN Ø 14 MM.	05928	2000 min.	40 mm	
DRYGRES 4DRILL BOHRMASCHINEN Ø 20 MM.	05929			
DRYGRES 4DRILL BOHRMASCHINEN Ø 28 MM.	05970			
DRYGRES 4DRILL BOHRMASCHINEN Ø 35MM.	05971			



SUPERPRO
FEINSTEINZEUG
LANGLEBIG
AKKU-BOHRMASCHINE

KIT DRYGRES 4DRILL

- Diese Bohrkronen sind speziell zum Trockenbohren in extrem harten Fliesen, Feinsteinzeug, Naturstein und Kunststoff.
- Das Set besteht aus: DRYGRES 4DRILL Diamantbohrer in Größen Ø 6, 8, 10 und 12mm. Das Set wird in einem Koffer geliefert.

	ART.-Nr.	RPM	
DRYGRES SET 4DRILL	05939	1000 min.	1



NEW!



SUPERPRO
FEINSTEINZEUG
LANGLEBIG
GUTES FINISH
LANDSCAPING

DIAMANT SCHLEIF BITS

- Geeignet für die Bearbeitung von Naturstein und Feinsteinzeug.
- Zum Vergrößern oder Ändern des Durchmessers und der Form eines zuvor gebohrten Lochs.
- Kann auch zum Glätten, Polieren oder Reinigen der Innenkanten dieser Löcher verwendet werden.
- Für den Trockeneinsatz mit M14-Gewindeschleifern.
- Hohe Diamantqualität und -konzentration für eine lange Nutzungsdauer.
- Diamantfixierung durch Vakuumlötlverfahren.
- Bietet ein gutes Ergebnis dank der Körnung #50-60.
- Stabile Leistung mit minimaler Abweichung.
- Die Diamantschleifbits sind NICHT für die Herstellung von Löchern geeignet.

	ART.-Nr.	RPM			
ZYLINDRISCHER BIT DIAMANT SUPERPRO Ø 10	06984	11000 max.	50 mm	0,10 kg	1
ZYLINDRISCHER BIT DIAMANT SUPERPRO Ø 20	06985			0,15 kg	
KONISCHER BIT DIAM.SUPERPRO Ø 2-35 MM M14	06986		35 mm	0,12 kg	
KONISCHER BIT DIAMANT SUPERPRO Ø 20-48 MM M14	06987		32 mm	0,26 kg	

DIAMANTBOHRKRONEN - NASS-SCHNITT

- ZUM NASSBOHREN VON KERAMIKMATERIALIEN UND NATURSTEIN - IMMER WASSERGEKÜHLT.



SUPERPRO
FEINSTEINZEUG
BESONDERS LANGE LEBENSDAUER
BOHRMASCHINE OHNE SCHLAGFUNKTION

FORAGRES-BOHRKRONEN Ø 20 - 120 MM

- Diamant Nassbohrkronen zum Bohren für Keramikmaterialien und Naturstein.
- Verwendung ausschliesslich mit Wasserkühlung und Elektrobohrmaschine ohne Schlagimpuls.



	ART.-Nr.	RPM		
FORAGRES-BOHRKRONE Ø 20 MM.	04970	900 max.	30 mm	1
FORAGRES-BOHRKRONE Ø 28 MM.	04971			
FORAGRES-BOHRKRONE Ø 35 MM.	04972			
FORAGRES-BOHRKRONE Ø 40 MM.	04963			
FORAGRES-BOHRKRONE Ø 50 MM.	04973			
FORAGRES-BOHRKRONE Ø 65 MM.	04974			
FORAGRES-BOHRKRONE Ø 68 MM.	04918			
FORAGRES-BOHRKRONE Ø 75 MM.	04975	450 max.	30 mm	1
FORAGRES-BOHRKRONE Ø 100 MM.	04976			
FORAGRES-BOHRKRONE Ø 120 MM.	04977			



SUPERPRO

FEINSTEINZEUG

BESONDERS LANGE
LEBENSDAUERBOHRMASCHINE
OHNE SCHLAGFUNKTION**FORAGRES-BOHRKRONENSATZ**

- Diamantbohrkronenset / Nassschnitt im Klarsicht-Kunststoffkoffer - bestehend aus:
- Diamant-Bohrkronen für Nass-Schnitt Ø 20, 28, 35, 43, 50, 68 mm.
- Zentrierbohrführung.
- Pumpflasche zum Kühlen.

	ART.-Nr.	RPM		
FORAGRES-SET (20, 28, 38, 43, 50, 68, PUMPE, BOHRFÜHRG)	50903	900 max.	30 mm	1



PRO

FEINSTEINZEUG

BOHRMASCHINE OHNE
SCHLAGFUNKTION**EASY GRES-BOHRKRONEN**

- Galvanisierte Diamant-Nassbohrkronen zum Einsatz mit Elektrobohrmaschine ohne Schlagimpuls.
- Der hochwertige Diamant bohrt Steingut, Feinsteinzeug, Granit, Marmor und Glas.
- Ideal zur Anbringung von Badezimmerzubehör sowie Dekorationen auf
- Keramikoberflächen. Einsatz immer mit der Easy Gres-Führung für genaue Positionierung und angemessene Kühlung.
- Korpus aus Stahl und Bohrkronenspitzen aus galvanisiertem Diamantwerkstoff.
- Seitliche Öffnung zur besseren Kühlung und Entfernung fester Reststoffe nach jeder Bohrung.
- Die Arbeitsgeschwindigkeit liegt je nach bearbeitetem Material zwischen 400 und 1000 U / min.
- Für hohe Oberflächengüte und lange Standzeiten ist die angemessene Drehzahl zu wählen und während des Bohrens nur leichter Druck auszuüben.

	ART.-Nr.	RPM			
EASY GRES-BOHRKRONE Ø 6 MM.	04922	1000 max.	25 mm	10	4600
EASY GRES-BOHRKRONE Ø 6,5 MM	04920				
EASY GRES-BOHRKRONE Ø 8 MM.	04923				
EASY GRES-BOHRKRONE Ø 10 MM.	04924				
EASY GRES-BOHRKRONE Ø 12 MM.	04921				
EASY GRES-BOHRKRONE Ø 20 MM.	05961	500 max.	27 mm	1	
EASY GRES-BOHRKRONE Ø 28 MM.	05962				
EASY GRES-BOHRKRONE Ø 35 MM.	05963				
EASY GRES-BOHRKRONE Ø 40 MM.	05964				
EASY GRES-BOHRKRONE Ø 43 MM.	05965				
EASY GRES-BOHRKRONE Ø 50 MM.	05966				
EASY GRES-BOHRKRONE Ø 55 MM.	05967				
EASY GRES-BOHRKRONE Ø 65 MM.	05969				
EASY GRES-BOHRKRONE Ø 68 MM.	05978				
EASY GRES-BOHRKRONE Ø 75 MM.	05979				
EASY GRES-BOHRKRONE Ø 100 MM.	05981				
EASY GRES-BOHRKRONE Ø 120 MM.	05982				









SETS AUS EASY GRES-BOHRKRONEN

- Mit der Easy Gres-Führung können Bohrungen sowohl vertikal als auch horizontal ausgeführt werden, mit dem Wassertank mit Durchflussmengenregler. Bohrführung mit Klebelementen für optimalen Halt auf jedem Untergrund. Jedes Set enthält eine Führung mit abnehmbarem Wassertank, sowie passende Adapter für die im Set mitgelieferten Bohrkronen und Klebelemente.



	ART.-Nr.	RPM			
EASY GRES BOHRKRONEN-SETS 6MM.	04927	1000 max.	25 mm	10	800
EASY GRES BOHRKRONEN-SETS 8MM.	04928				
EASY GRES BOHRKRONEN-SETS 10MM.	04929				
EASY GRES BOHRKRONEN-SET 6,5+10MM (DOPPELPAK)	04909				
EASY GRES BOHRKRONEN-SET 6+8+10+12MM + 3X ADAPTER + 40X PADS	04904	1000			





KIT EASY GRES PLUS

- SET EASY GRES PLUS bestehend aus:
- Diamant-Bohrkronen EASY GRES,
- galvanisiert, für Nass-Schnitte Ø 20, 28, 35, 43, 50, 68, 75 mm. Zentrierbohrführung, Pumpflasche zum Kühlen Klarsicht-Kunststoffkoffer



	ART.-Nr.	RPM			
KIT EASY GRES PLUS	50937	500 max.	27 mm	1	48









KIT EASY GRES Ø 35 MM

- Set bestehend aus:
- Diamant-Bohrkrone EASY GRES Ø 35 mm.
- Zentrierbohrführung.
- Pumpflasche zum Kühlen.



	ART.-Nr.	RPM			
EASY GRES-SET BOHRKRONE 35MM + BOHRFÜHRG+FLASCHE	50921	500 max.	27 mm	1	720

ZUBEHÖR FÜR DIAMANTBOHRKRONEN

• ZENTRIERBOHRFÜHRUNGEN UND WEITERES ZUBEHÖR FÜR DIAMANTBOHRKRONEN

2
 Cut & Drill

PRO

WASSERTANK FÜR ZENTRIERBOHRFÜHRUNG

- Flasche 1.200 ml, mit manueller Pumpvorrichtung, incl. 2 m Verbindungsschlauch.

	ART.-Nr.	
WSSERTANK FÜR ZENTRIERBOHRFÜHRUNG	50947	1

PRO

ZENTRIERBOHRFÜHRUNG

- Bohrführung für sicheres, verrutschfreies Bohren auf horizontalen und vertikalen Untergründen.
- Kompatibel mit allen RUBI Diamantbohrkronen von Ø6 - 83mm.
- Anschlussnippel für Verbindungsschlauch zu Wassertank (Ref. 50947)

	ART.-Nr.	
ZENTRIERBOHRFÜHRUNG (Ø 83 MM)	50944	1

PRO

ZENTRIERBOHRFÜHRUNG PLUS RM

- Dank der Saugnapfbefestigung ist es möglich horizontale und präzise Löcher zu bohren, ohne dass der Bohrer wegruscht. Dies gilt für jede Art von Oberflächen: glatt, rau oder leicht strukturiert. Kompatibel mit allen RUBI Diamantbohrkronen von Ø6 - 120mm. Die Zentrierbohrführung passt zu dem Set mit, der Sprühflasche und dem Schlauch (Ref. 50947).

	ART.-Nr.	
ZENTRIERBOHRFÜHRUNG PLUS RM (MAX. Ø 120 MM)	51908	1

SUPERPRO

BOHRMASCHINEN-ADAPTER

- Zur Verwendung von Diamantbohrkronen bei Trockenbohrungen mit Elektrobohrmaschinen.
- Einsatz immer ohne Schlagimpuls bei höchster Drehzahl.

















	ART.-Nr.	
TROCKENSCHNITT-ADAPTER (M14) FÜR ELEKTROBOHRMASCHINEN	05976	1



EIGENSCHAFTEN BOHRKRONEN

		REF	Ø MM	Ø INCH	RPM	mm	inch	ANWENDUNG				
BDIAMANT BOHRKRONEN	FORAGRES Steingut, Steinzeug, Feinsteinzeug, Granit, Marmor	04970	20	3/4"	max. 900	30	1 3/16"	 BOHRMASCHINE ohne Schlagbolzen				
		04971	28	1 1/8"								
		04972	35	1 3/8"								
		04963	40	1 5/8"								
		04973	50	2"								
		04974	65	2 1/2"								
		04918	68	2 11/16"								
		04975	75	3"					33	1 5/16"	 Verwenden mit Multidrillschiene/ MULTIDRILL PLUS RM. Tank mit Schlauch (Art.-Nr. 50944 / 51908 + 50947)	
		04976	100	4"					max. 450	30		1 3/16"
			04977	120	4 3/4"							
		EASYGRES Fliesen, Steingut, Feinsteinzeug, Granit, Marmor, Glas	04927	6	14/64"	zwischen 400 und 1.000	25	1"	 BOHRMASCHINE ohne Schlagbolzen Verwenden mit Multidrillschiene Tank mit Schlauch (Art.-Nr. 50944 + 50947)			
	04925		6,5	1/4"								
	04928		8	5/16"								
	04929		10	13/32"								
	04926		12	1/2"								
	05961		20	3/4"	max. 500					27	1 1/16"	 BOHRMASCHINE ohne Schlagbolzen Verwenden mit Multidrillschiene/ MULTIDRILL PLUS RM. Tank mit Schlauch (Art.-Nr. 50944 / 51908 + 50947)
	05962		28	1 1/8"								
	05963		35	1 3/8"								
	05964		40	1 5/8"								
	05965	43	1 3/4"									
	05966	50	2"									
05967	55	2 1/4"										
05969	65	2 1/2"										
05978	68	2 11/16"										
		05979	75	3"								
		05981	100	4"								
		05982	120	4 3/4"								
BDIAMANT BOHRKRONEN	BULL NOSE Feinsteinzeug, Naturstein und Landscaping	52938	20	13/16"	max. 14.000	20	13/16"	 WINKESCHLEIFER				
		52939	R10	3/8"								
	ZYLINDRISCH Feinsteinzeug und Naturstein	06986	2-35	1 1/16" - 1 3/8"	max. 11.000	32	1 1/4"					
		06987	20-48	13/16" - 1 7/8"								
		06984	10	3/8"								
	06985	20	13/16"	45	1 3/4"							
				50	1 15/16"							

		REF	Ø MM	Ø INCH				ANWENDUNG	
DIAMANT BOHRKRONEN 	DRYGRES PREMIUM	Steingut, Steinzeug, Feinsteinzeug, Granit, Marmor		06900	6	14/64"	max. 14.000	 WINKESCHLEIFER  BOHRMASCHINE ohne Schlagbohrer	
		06915	7	1/4"					
		06918	8	5/16"					
		06919	10	13/32"					
		06929	12	1/2"					
		06971	20	3/4"					
		06972	28	1 1/8"					
		06973	35	1 3/8"					
		06974	43	1 3/4"					
		06975	50	2"					
		06976	60	2 3/18"					
		06977	65	2 1/2"					
		06978	68	2 11/18"					
	06979	75	3"						
	06980	85	3 3/8"						
		DRYGRES	Fliesen, Steingut, Feinsteinzeug, Granit, Marmor, Glas		05988	6	14/64"	max. 14.000	 WINKESCHLEIFER  BOHRMASCHINE ohne Schlagbohrer Verwendung mit Adapter (Ref. 05976)  MULTIDRILL FÜHRUNG/ MULTIDRILL PLUS RM.
	05994		7	1/4"					
	05989		8	5/16"					
	05990		10	13/32"					
	05991		12	1/2"					
	04910		20	3/4"					
	57903		25	1"					
	04911		28	1 1/8"					
	04912		35	1 3/8"					
	04913		43	1 3/4"					
	04914		50	2"					
	04915		60	2 3/18"					
	04916		65	2 1/2"					
	04917		68	2 11/18"					
	05992		75	3"					
	57904		80	3 1/8"					
	57906		85	3 3/8"					
57907	100		3 15/16"						
57908	120		4 3/4"						
	DRYGRES 4DRILL	Bodenfliesen, Steinzeug, Feinsteinzeug, Naturstein, Kunststein		05923	6	14/64"	min. 1.000	 BOHRMASCHINE ohne Schlagbohrer  Schlagboher mit Adapter (Art.-Nr. 04992)	
05924		8	5/16"						
05926		10	13/32"						
05927		12	1/2"						
05928		14	9/16"						
05929		20	3/4"						
05970		28	1 1/8"						
05971		35	1 3/8"						
WOLFRAM KARBID KRONEN 	Steingut	04962	35	1 3/8"	max. 800	18	11/16"	 BOHRMASCHINE ohne Schlagbohrer  Schlagboher mit Adapter (Art.-Nr. 04992)	
		04964	45	1 3/4"					
		04965	55	2 1/4"					
		04968	85	3 1/4"					



POLIEREN UND SCHRUPPEN

Schleiftöpfe und Schleifscheiben
Polierscheiben und Polierblöcke



DIAMANTSCHLEIFTOPF



SUPERPRO

BETON

LANGLEBIG

BETONSCHRUPPSCHEIBE, DOPPELREIHIG

- Betonschruppscheibe mit doppelreihigen Diamantsegmenten
- zur Bearbeitung von Betonoberflächen und -kanten.
- Lasergeschweißt.
- Für den Winkelschleifer.
- Maximale Arbeitsgeschwindigkeit: 15.300 UPM (Ref. 05917) und 12.250 UPM (Ref. 05918)

	ART.-Nr.					RPM	
DIAMANTSCHLEIFTOPF DOPPELREIHIG, BETON Ø100	05917	100 mm	22,2 mm	6 mm	19 mm	15300 max	1
DIAMANTSCHLEIFTOPF DOPPELREIHIG, BETON Ø125	05918	125 mm				12250 max	

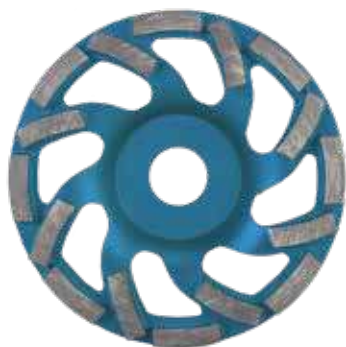

SUPERPRO

BETON

SCHNELL

DIAMANTSCHLEIFTELLER EINREIHIG, BETON, GRANIT

- "FAN CUP" Schruppscheibe, Diamantbesetzt mit geschwungenen Segmenten zur Bearbeitung von Betonoberflächen.
- Laser geschweißt.
- Für den Winkelschleifer.
- Maximale Arbeitsgeschwindigkeit: 15.300 UPM (Ref. 05919) und 12.250 UPM (Ref. 05920).

	ART.-Nr.					RPM	
DIAMANTSCHLEIFTOPF EINREIHIG, BETON, GRANIT Ø100	05919	100 mm	22,2 mm	5 mm	23,5 mm	15300 max	1
DIAMANTSCHLEIFTOPF EINREIHIG, BETON, GRANIT Ø125	05920	125 mm				12250 max	



SUPERPRO

NATURSTEIN

LANGLEBIG

DIAMANTSCHLEIFTELLER, BETON, ESTRICH ETC.

- TURBO - geschwungene Diamantschleifscheibe zum Schruppen und Schleifen von Oberflächen wie z.B. Beton, Estrich und Natursteinkanten.
- Laser geschweißt.
- Für den Winkelschleifer.
- Maximale Arbeitsgeschwindigkeit: 15.300 UPM.

	ART.-Nr.					RPM	
DIAMANTSCHLEIFTOPF, BETON, ESTRICH ETC. Ø100	05921	100 mm	M14 mm	7 mm	19,5 mm	15300 max	1



SUPERPRO

GELENKE

DIAMANTSCHLEIFTELLER, EPOXY

- Zum Aufrauen von Oberflächen von Epoxyfarben oder -fasern. Hochfrequenz-Schweißen.
- Für den Winkelschleifer.
- Maximale Arbeitsgeschwindigkeit: 12.250 UPM

	ART.-Nr.					RPM	
DIAMANTSCHLEIFTOPF, EPOXY	05922	125 mm	22,2 mm	2 mm	10,5 mm	12250 max	1

DIAMANTTRENNSCHEIBE ZUM SCHLEIFEN & SCHNEIDEN



◆ SUPERPRO KEINE VIBRATION GUTES FINISH

DIAMANTTRENNSCHEIBE ZUM SCHLEIFEN & SCHNEIDEN (ECD)

- Zum Schneiden und Schruppen von weichem Naturstein, Keramikfliesen, Glas und Kunststoffen.
- Für Anpassungsschnitte und Schruppen aller Arten von Feinsteinzeug und harten Werkstoffen.
- Feinschliff für die Oberflächen von Materialien mit <25mm Dicke.
- Galvanisierte durchgehende Diamanttrennscheibe.
- Beidseitige Diamantbesetzung für verlängerte Standzeit.
- Einsatz mit Einhand-Winkelschleifer, M14 Gewinde.

	ART.-Nr.					RPM		
ECD 115 2IN1 SUPERPRO	31964	115 mm	M14 mm	1,8 mm	5,6 mm	25 mm	13300 max	1
ECD 125 2IN1 SUPERPRO	31965	125 mm					12250 max	



◆ SUPERPRO HARTES MATERIAL BESONDERS LANGE LEBENSDAUER SCHNELL

SCHEIBE ZUM SCHNEIDEN UND SCHLEIFEN (TGS)

- Scheibe zum Trockenschneiden und Feinschleifen.
- Für den Einsatz bei Feinsteinzeug und Naturstein.
- Eine großartige Kombination. Hohe Leistung und Schnittgeschwindigkeit mit hochwertigem Schneidverhalten.
- Geeignet für die Verwendung mit einem Winkelschleifer.

	ART.-Nr.					RPM	
TGS 115 SUPERPRO	40917	115 mm	22,2 mm	1,6 mm	25 mm	13300 max.	5
TGS 125 SUPERPRO	40918	125 mm				12250 max.	



BULL NOSE



◆ SUPERPRO
■ FEINSTEINZEUG
HOCHWERTIGE VERARBEITUNG
LANGLEBIG
LANDSCAPING

BULLNOSE HALBRUND FRÄSER

- Zum Schleifen runder Kanten an Feinsteinzeug, Naturstein und Landschaftsbaumaterialien.
- Mit diesen Fräsern lassen sich leicht Fasen an Arbeitsplatten, Stufen, Schwimmbadabdeckungen, Baumeinfassungen, Bordsteinen usw. herstellen.
- Zur Verwendung mit einer Schleifmaschine mit M14-Anschluss.
- Der Diamant wird durch ein Vakuumlötvorgang befestigt.

	ART.-Nr.		RPM			
RUND SCHLIFF SCHNEIDER	52938	50 mm	14000 max.	20 mm	0,46 kg	1



◆ SUPERPRO
■ FEINSTEINZEUG
HOCHWERTIGE VERARBEITUNG
LANGLEBIG
LANDSCAPING

BULLNOSE VIERTELROUND FRÄSER

- Zum Schleifen von Rundkanten an Feinsteinzeug, Naturstein und Landschaftsbaumaterialien.
- Mit diesen Fräsern lassen sich leicht Fasen an Sockelleisten, Stufen, Arbeitsplatten, Schwimmbadabdeckungen usw. herstellen.
- Zur Verwendung mit einer Schleifmaschine mit M14-Anschluss.
- Der Diamant wird durch ein Vakuumlötvorgang befestigt.

	ART.-Nr.		RPM			
BULLNOSE SCHLIFF SCHNEIDER	52939	50 mm	14000 max.	20 mm	0,44 kg	1



DIAMANT FÄCHERSCHLEIFSCHEIBE



NEW!



◆ SUPERPRO ■ FEINSTEINZEUG SCHNELL GUTES FINISH LANGLEBIG

DIAMANT FÄCHERSCHLEIFSCHEIBE

- Zum Schleifen von Keramik, Feinsteinzeug, Steinzeug und Naturstein.
- Schnelles Schleifen mit langer Standzeit durch eine ideale Abstimmung zwischen Diamantenkonzentration und dem Diamantenkornabstand.
- Hervorragend geeignet für Gehrungen und Fasen.
- Ideal für das Schleifen von Kanten und Flächen.
- Mit Aluminium-Adapter M14 zur Verwendung mit der Winkelschleifmaschine, um Vibrationen zu reduzieren und eine bessere Stabilität während der Arbeit zu gewährleisten.
- Galvanisch beschichtet.
- Trocken- und Nassschleifen.
- Sehr gutes Endergebnis.

	ART.-Nr.		RPM		
DIAMANT FÄCHER 50/60 GROBE KÖRNUNG Ø115	32921	115 mm	10500	0,42 kg	1
DIAMANT FÄCHER 100/120 MITTLERE KÖRNUNG Ø115	32927				
DIAMANT FÄCHER 200 FEINE KÖRNUNG Ø115	32931				
DIAMANT FÄCHER 50/60 GROBE KÖRNUNG Ø125	32937	125 mm	9650		
DIAMANT FÄCHER 100/120 MITTLERE KÖRNUNG Ø125	32938				
DIAMANT FÄCHER 200 FEINE KÖRNUNG Ø125	32939				

DIAMANTSCHLEIFTOPF

PRO
FEINSTEINZEUG

DIAMANTSCHLEIFSCHEIBEN

- Vakuum geschweißte Diamantschruppscheibe.
- Ideal zum Abschleifen von Kanten, alle Arten von Keramischen Fliesen, Anstrichfarben Harz und Natursteinoberflächen.
- Für den Winkelschleifer.
- Maximale Arbeitsgeschwindigkeit: 15.300 U/ min.
- Verfügbar in Version FEIN (Ref. 31974) oder Version GROB (Ref. 31979).

	ART.-Nr.					RPM	
VDF 100 FEINSchLIFF PRO	31974	100 mm	22,2 mm	2,1 mm	23 mm	15300 max	1
VDF 100 GROBSchLIFF PRO	31979			2,4 mm			

GEHRUNGSRÄSER

SUPERPRO
FEINSTEINZEUG
GUTES FINISH

FEINKORN PRO-EDGER FASENSCHLEIFSCHEIBE

- Schleifscheibe zum Fasen.
- Diamantkörner vakuumverlötet.
- Empfohlen für mit 9000 – 12000 U/min.
- Runde Ausführung auf Radius 5 und 10 mm erhältlich.
- Innendurchmesser: 16,1 mm.
- Zur ausschließlichen Verwendung mit PRO-EDGER.

	ART.-Nr.				RPM	
R.5 FEINKORN PRO-EDGER FASENSchLEIFSCHEIBE	16957	66 mm	16 mm	6 mm	12000 max.	1
R.10 FEINKORN PRO-EDGER FASENSchLEIFSCHEIBE	16958	76 mm		11 mm		

 SUPERPRO





 FEINSTEINZEUG

 GUTES FINISH

FEINKORN PRO-EDGER-SCHLEIFSCHEIBE



- Schleifscheibe für Gehrungen
- Diamantkörner vakuumverlötet.
- Empfohlen für mit 9000 – 12000 U/min.
- Werkzeug vom Typ 45° mit 1–2 mm Kante.
- Innendurchmesser: 16,1 mm.
- Zur ausschließlichen Verwendung mit PRO-EDGER.

	ART.-Nr.				RPM	
45X20 FEINKORN PRO-EDGER-SCHLEIFSCHEIBE	16946	94 mm	16 mm	20 mm	12000 max.	1
45X15 FEINKORN PRO-EDGER-SCHLEIFSCHEIBE	16985	84 mm		15 mm		

 SUPERPRO





 FEINSTEINZEUG

 SCHNELL

TURBO DRALL GROBKORN PRO-EDGER SCHLEIFSCHEIBE



- Schleifscheibe für Gehrungen.
- Diamantkörner vakuumverlötet.
- Empfohlen für mit 9000 – 12000 U/min.
- Das Modell TURBO TWIST kann als Vorschleif zur Endbearbeitung mit einer feineren Schleifscheibe genutzt werden, da seine gerillte Form zu Absplittungen führen kann.
- Innendurchmesser: 16,1 mm.
- Zur ausschließlichen Verwendung mit PRO-EDGER.

	ART.-Nr.				RPM	
45X15 TURBO DRALL GROBKORN PRO-EDGER SCHLEIFSCHEIBE	16984	84 mm	16 mm	15 mm	12000 max.	1



DIAMANTPAD ZUM SCHLEIFEN & POLIEREN



◆ SUPERPRO
■ NATURSTEIN
HOCHWERTIGE VERARBEITUNG

DIAMANTPADS ZUM TROCKENPOLIEREN

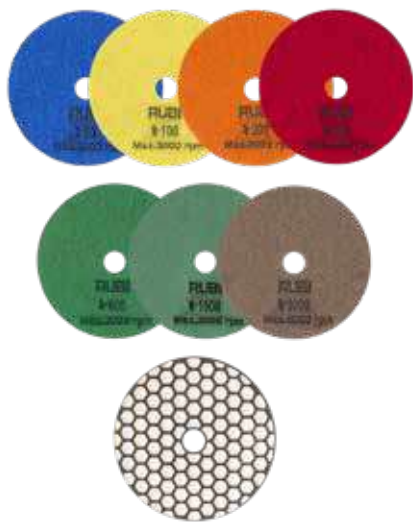

- Pad Ø100 mm zum TROCKEN-Polieren von Beton, Keramikanten, Naturstein bzw. Natursteinimitaten.
- Schnelles und einfaches Bearbeiten, Entfernen von Kratzern und Oberflächenschäden.
- Maximale Betriebsdrehzahl: 3.000 U / min. - Winkelschleifer mit Drehzahlregulierung
- Verschiedene Korngrößen - # 50, # 100 und # 200 zum Schruppen.- # 400, # 800, # 1500 und # 3000 zum Polieren und Schließen der Poren bei niedrigster Drehzahl.
- als Zubehör erforderlich - VELCRO® Pad Halteteller Klettverschluss mit M14 Gewindeanschluss Ref. 62986.

	ART.-Nr.		
DIAMANTSCHLEIFPAD (TROCKEN) Ø100 MM - KÖRNUNG # 50	62970	100 mm	1
DIAMANTSCHLEIFPAD (TROCKEN) Ø100 MM - KÖRNUNG # 100	62971		
DIAMANTSCHLEIFPAD (TROCKEN) Ø100 MM - KÖRNUNG # 200	62972		
DIAMANTSCHLEIFPAD (TROCKEN) Ø100 MM - KÖRNUNG # 400	62973		
DIAMANTSCHLEIFPAD (TROCKEN) Ø100 MM - KÖRNUNG # 800	62974		
DIAMANTSCHLEIFPAD (TROCKEN) Ø100 MM - KÖRNUNG # 1500	62975		
DIAMANTSCHLEIFPAD (TROCKEN) Ø100 MM - KÖRNUNG # 3000	62976		

◆ SUPERPRO
■ NATURSTEIN
HOCHWERTIGE VERARBEITUNG

DIAMANTPAD BUFF BL ZUM TROCKEN POLIEREN Ø100 MM.

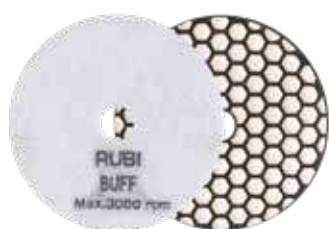

- Pad Ø100 mm für die Endpolitur, TROCKEN.
- Für Beton, Keramikanten, Naturstein bzw. Natursteinimitaten.
- Für natürlichen, lang anhaltenden Glanz
- Maximale Betriebsdrehzahl: 3.000 U / min. Je nach Material sind nur geringe Drehzahlen empfohlen.
- als Zubehör erforderlich - VELCRO® Pad Halteteller Klettverschluss mit M14 Gewindeanschluss Ref. 62986.

	ART.-Nr.		
DIAMANTPOLIERPAD TROCKENPOLITUR Ø100 MM BUFF BL.	62977	100	1

◆ SUPERPRO

DIAMANTPADS HALTERUNG



- VELCRO Halterung für Diamantpolierpad Ø100 mm mit Klettverschluss.
- Für Rubi - Polier- und Schleifpad sowohl Nass als auch Trocken mit M 14 Gewindeanschluss.

	ART.-Nr.		
VELCRO POLIERPAD-HALTERUNG Ø100 MM M14	62986	100 mm	1

DIAMANTSCHLEIFTOPF



◆ SUPERPRO

■ FEINSTEINZEUG

HOCHWERTIGE
VERARBEITUNG

LANGLEBIG

DIAMANTHANDSCHLEIFPADS

- Diamant-Gummi-Pads zum Schrappen und Polieren.
- Für Beton, Keramikanten, Naturstein bzw. Natursteinimitaten.
- Flexibel, Praktische Handhabung.
- Anwendung, nass empfehlenswert.
- Korngrößen: # 60, # 120 und # 200 zum Schrappen. # 400 zum Polieren.
- Abmessungen der Diamantbesatz: 55x90 mm.
- Abmessung Halterungsblock: 58x94x30 mm.



ART.-Nr.



DIAMANTHANDSCHLEIFPADS BLOCK #60	61974	10
DIAMANTHANDSCHLEIFPADS BLOCK #120	61975	
DIAMANTHANDSCHLEIFPADS BLOCK #200	61976	
DIAMANTHANDSCHLEIFPADS BLOCK #400	61977	





MISCHEN

Elektrische Mischer
Rührstäbe



RUBIMIX E-10 ENERGY CAS

BEWEGUNGSFREIHEIT.

Für zementhaltige Klebstoffe, Harze, Farben und andere Materialien.



Kategorie

PREMIUM

POWER





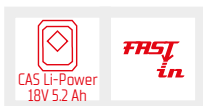

LEICHT

CAS BATTERIE



- **Bürstenloser Motor. Wartungsfrei und erhöhte Lebensdauer des Produkts. Maximaler Wirkungsgrad.**
- **Angetrieben von einem CAS Li-Ion 18V 5.2Ah Akku, kompatibel mit METABO Akkugeräten und allen anderen, die Teil der CAS 18V Plattform sind.**
- **Leicht und stark. Höchste Verlässlichkeit.**
- **Doppelter Griff mit Bi-material rutschhemmender Oberfläche. Bessere Ergonomie, höherer Komfort und Stabilität.**
- Ausgestattet mit einem 2-Gang-Getriebe.
- Progressiver Schalter (Drehzahlregelung) zur Optimierung der Durchmischung bei verschiedenen Massen.
- Die Sicherheitssperre des Schalters verhindert ein unbeabsichtigtes Einschalten.
- LED-Akku-Ladeanzeige.
- Anschluss an Quirlstäbe mit M14-Gewinde und FAST-IN-Adapter (im Lieferumfang enthalten).
- Doppelt isolierter Motor.



	ART.-Nr.			RPM			
RUBIMIX E-10 ENERGY CAS EU	26570	√	18V	1ª 0-420/ 2ª 0-700	8,6 kg	1	20
RUBIMIX E-10 ENERGY CAS UK	26571						
RUBIMIX E-10 ENERGY CAS NO BAT/CHARG.	27913						
BATTERY RUBIMIX E-10 CAS 18V 5.2AH	85902						

ZUBEHÖR



Mörtelmischer fast-in
3 helix



GUMMIKÜBEL 65L für
RUBIMIX-50 N

KOMPATIBILITÄT

· RUBIMIX E-10 ENERGY CAS	18 V 5.2 Ah
· QUAKE ENERGY CAS	18 V 2.0 Ah
· RUBI TRILLER ENERGY CAS	12 V 4.0 Ah
· OCTO-PLUS ENERGY CAS	12 V 2.0 Ah

RUBIMIX-9 POWER MAX

LEISTUNGSSTARKER ELEKTRISCHER MEHRZWECKMISCHER, GEEIGNET FÜR ZEMENTHALTIGE KLEBSTOFFE, HARZE, FARBEN UND ANDERE MATERIALIEN.

Erleichtert ein homogenes Mischen der Materialien und verhindert die Bildung von Blasen und/oder Klumpen.



Kategorie

PREMIUM

2100W

POWER

W
2100 W

FAST
in

PROTECTED
DESIGN

CE **EAC** **UK**
CA

- **Hohe Leistung 2100W.**
- **Elektronische Geschwindigkeitssteuerung (rpm) zur die Durchmischung der einzelnen Materialien optimiert.**
- **Ausgestattet mit einem 2-Gang-Getriebe (490/880 U/min).**
- **Anschluss der Mischpaddel durch exklusiven RUBI FAST-IN Kopf für einen schnellen Paddelwechsel und einfaches Verstauen für den Transport an den nächsten Einsatzort.**
- Höhere elektrische Sicherheit dank doppelter Isolierung.
- Einfacher und intuitiver Gebrauch.
- Attraktives und funktionelles Design.
- Ergonomischer Bi-Material-Griff mit verbesserter Griffigkeit, der mehr Komfort und Stabilität bietet.
- Chassis aus technischem Kunststoff, leicht und widerstandsfähig.
- Maximale Zuverlässigkeit und Haltbarkeit.
- Anti-Start Sicherheitssystem. Verhindert versehentliches Starten.
- Sanftanlaufsystem.
- Inklusive Dreifach-Wendel-Mischpaddel Ø140mm (M14 Gewinde durchgehende Stange) für Mörtel und zementhaltige Klebstoffe.
- Direkter Zugang zu den Motorbürsten für eine schnelle und einfache Wartung.
- Ersatzbürsten und 19 & 22 mm Schlüssel im Lieferumfang enthalten.
- Erhältlich in der Version mit Tragekoffer (Ref.26981).
- Kompatibel mit dem Bohrerhalter und den RUBI-Mischpaddeln.



3+1
YEARS
WARRANTY

1 Prepare **2 3 4 5**

	ART.-Nr.		W				
RUBIMIX-9 POWER MAX	26980	-	2100 W	230V/50-60Hz	7,5 kg	2	12
RUBIMIX-9 POWER MAX	26981	✓			11,6 kg		

ZUBEHÖR



Mörtelmischer 3 helix



GUMMIKÜBEL 65L für RUBIMIX-50 N



RUBIMIX-9 SUPERTORQUE

VIELSEITIGER ELEKTRISCHER MISCHER, GEEIGNET FÜR ZEMENTARTIGE KLEBSTOFFE, HARZE, FARBEN UND ANDERE MATERIALIEN.

Erleichtert das homogene Mischen der Materialien und verhindert die Bildung von Blasen und/oder Klumpen.



Kategorie



SUPERPRO

1800W

POWER

W
1800 W

PROTECTED
DESIGN

CE

EAC





UK
CA

- **Mischer mit hohem Drehmoment.**
- **Elektronische Geschwindigkeitssteuerung (rpm) zur OPTIMIERUNG des Mischens der unterschiedlichen Materialien.**
- **Ausgestattet mit einem mechanischen 2-Gang-Getriebe (450/780 U/min).**
- **Bessere elektrische SICHERHEIT dank der doppelten Isolierung.**
- ATTRAKTIVE und FUNKTIONELLE GESTALTUNG.
- M14 Aufnahme für Rührquirle.
- Doppelter Griff mit 2K-Griff für bessere ERGONOMIE, KOMFORT und Stabilität
- Chassis aus TECHNISCHEN, LEICHTEN und STARKEN Kunststoff. Maximale ZUVERLÄSSIGKEIT UND HALTBARKEIT.
- SICHERHEIT am Knopf. Verhindert unbeabsichtigte Inbetriebnahme.
- Sanftanlaufsystem.
- Direkter Zugang zum Bürstengehäuse des Motors für schnelle und einfache Wartung.
- Inklusive Mischquirle mit 3 Flügeln und 140 mm Durchmesser für Mörtel und zementäre Klebstoffe.
- Option zur Ankopplung eines RUBI FAST-IN-Adapters für Rührquirle.
- (NICHT enthalten).
- Einschließlich Bürsten und 19- und 22-mm-Schlüssel.
- * Version mit Transportkoffer erhältlich (Ref. 26974).
- Kompatibel mit dem RUBI Mischquirle Sortiment.



3+1
YEARS
WARRANTY

1 Prepare 2 3 4 5

	ART.-Nr.		W		RPM			
RUBIMIX-9 SUPERTORQUE	26970		1800 W	230V-50/60Hz.	1° 0-450 / 2° 0-780	5,1 kg	2	18
RUBIMIX-9 SUPERTORQUE UK	26971	-		110V-50/60Hz.				
	26972			220V-50/60Hz.				
RUBIMIX-9 SUPERTORQUE USA + BOHRFUTTER	26973			120V-50/60Hz.				
RUBIMIX-9 SUPERTORQUE + KOFFER	26974	✓		230V-50/60Hz.		8,85 kg		
RUBIMIX-9 SUPERTORQUE + BOHRFUTTER	26975	-				5,1 kg		

ZUBEHÖR



Mörtelmischer M14-
Gewinde mit 3 verzinkten
WENDELN



Mörtelmischer Gewinde
M14 3HELIX



GUMMIKÜBEL 65L für
RUBIMIX-50 N

RUBIMIX-16 ERGOMAX

RÜHRWERK MIT INNOVATIVER ERGONOMIE UND STARKER MOTORLEISTUNG

Rührwerk, höhenverstellbar für zementäre Produkte, Harze, Farbe und andere Materialien.



Kategorie
SUPERPRO

1600W
POWER

REGULIERBAR

W 1600 W
FAST IN
PATENTED

CE EAC UK CA

- **Griff in der Höhe verstellbar. Ergonomie anpassungsfähig an jeden Benutzer.**
- **Leistungsstarke 1600 W Motor für mehr Mischleistung und hohe Zuverlässigkeit.**
- **Neue 2-Komponentengriff-Geometrie. Höchster Komfort durch Vibrationsabschwächung und bessere Stabilität.**
- **Schnelles Aufnahmesystem: "FAST-IN". Blitzschnelle Werkzeugwechsellmöglichkeit ohne lange Umrüstzeiten.**
- Elektromixer Mörtel kraftvoller 1600 W.
- FAST-IN Schnellanschluss.
- M14 Gewindeanschluss.
- Doppelisolierung, 4,6 kg.
- Getriebe mit 2 Drehzahlstufen (0 - 580 UpM / - 800 UpM). Elektronische Geschwindigkeitssteuerung (rpm).
- Für Rührstäbe max. Ø 160 mm.
- Elektrokabel : 3 m.
- Lieferung/Bestellung mit oder ohne Transportkoffer möglich.

	ART.-Nr.		W				
RUBIMIX-16 ERGOMAX 230V-50/60HZ	24994	-	1600 W	230V 50-60Hz.	4,6 kg	2	24
RUBIMIX-16 ERGOMAX 110V 50/60HZ UK	24995			110V 50-60Hz.			18
RUBIMIX-16 ERGOMAX 220V 50/60HZ UK	24996			230V 50-60Hz.			24
RUBIMIX-16 ERGOMAX 230V 50/ 60 HZ	24998	✓					

ZUBEHÖR

Mörtelmischer 3 helix

GUMMIKÜBEL 65L für RUBIMIX-50 N

RUBIMIX-9 N

VIelfältig VERWENDBAR DURCH AUStAUStACH DES MISCHEStÄNGES.
Rührwerk für zementäre Produkte, Harze, Farbe und andere Materialien.



W
1200 W

Kategorie

SUPERPRO

1200W
POWER





VIELSEITIGKEIT

CE

EAC

**UK
CA**

- **Höhere Mischleistung, durch ein effizientes Drehmoment.**
- **2-Gang Schaltgetriebe und elektronische Geschwindigkeitssteuerung (rpm), um das Mischen der jeweiligen Materialien zu optimieren.**
- **Schneller und einfacher Austausch der Kohlebürsten. Hoher Komfort.**
- **Durch die Sicherheitsverriegelung wird ein unerwartetes Starten verhindert.**
- Leistung: 1200 W
- Doppelte Isolierung.
- Direktes Anschlußgewinde für Mischer mit M14.
- Elektronische Regelung: (0-650 U/min sowie 0-850 U/min)
- Maximaler Mischer Durchmesser: 140 mm (120 mm enthalten). Lieferung/Bestellung mit oder ohne Transportkoffer möglich.

	ART.-Nr.		W		RPM			
RUBIMIX-9 N	25940	-	1200 W	210-240V 50-60 Hz.	1° 0-650 / 2° 0-850	5,5 kg	2	24
RUBIMIX-9 N UK	25942			110-130V 50-60 Hz.				
	25944			210-240V 50-60 Hz.				
RUBIMIX-9 N + BOHRFUTTER	24986			110-130V 50-60 Hz.				
RUBIMIX-9 N USA + BOHRFUTTER	24949			210-240V 50-60 Hz.				
RUBIMIX-9 N + KOFFER	24958	✓	7,8 kg	18				

ZUBEHÖR



Mörtelmischer
M14-Gewinde
mit 3 verzinkten
WENDELN



GipsMISCHER
P-120-R



Mörtelmischer
Gewinde M14
3HELIX



GUMMIKÜBEL 65L
für RUBIMIX-50 N

MÖRTELMIXER FAST-IN SYSTEM



◆ SUPERPRO



GEWINDE-ADAPTER FAST-IN

- Adapter für Verwendung der FAST-IN-Mörtelmixer.
- Verwandelt jeden M14 Anschluss zum Schnellanschluss-System FAST-IN.
- Für ein schnelles Abnehmen des Quirl und ein gesichertes Verstauen für den Transport.

ART.-Nr.



GEWINDE-ADAPTER FAST-IN	76907	1
-------------------------	-------	---

◆ SUPERPRO

■ FLIESENKLEBER

SCHELLVERBINDUNG

MÖRTELMISCHER FAST-IN 3 HELIX



- Zum Mischen von Zementmörteln.
- Helixkopf mit 3 Paddeln für besseres Mischen.
- Durch "FAST IN" Anschluss - Schnelle Verbindung ohne Werkzeug.
- Kompatibel mit RUBIMIX E-10 ENERGY CAS, RUBIMIX-9 POWER MAX, RUBIMIX-16 ERGOMAX oder durchFAST-IN (Ref. 76907) - Anpassbar an jeden beliebigen Mischer mit M14 - Anschluss.

ART.-Nr.



MÖRTELMISCHER	ART.-Nr.	Baumstoffmenge	Stange	Stange	Stückzahl	Stückzahl
MÖRTELMISCHER M-120-FI 3H	76942	15-25 kg	600 mm	120 mm	2	84
MÖRTELMISCHER M-140-FI 3H	76943	25-40 kg		140 mm		



MISCHER UND RÜHRER

• FÜR RUBI-MISCHER UND ANDERE MARKEN MIT M14 ANSCHLUSS

1
Prepare





PRO

FLIESENKLEBER

KEINE OXIDATION

MÖRTELMISCHER M14-GEWINDE MIT 3 VERZINKTEN WENDELN

- Zum Mischen von Zementmörtel.
- Verzinkter Mischaufsatz in 3 HELIX Ausführung.
- Rührkopf mit 3 Wendeln für eine höhere Mischleistung. Erhöht die Leistung um 15% im Vergleich zu einem Mischkopf mit 2 Wendeln.
- Verringert die Beanspruchung beim Mischen für den elektrischen Mischer.
- Erzeugt weniger Vibrationen. Mehr Tragekomfort.
- Anschluss mittels M14-Gewinde.
- Direkt anpassbar an RUBIMIX-9 N/ PLUS und andere Marken.

	ART.-Nr.				
MÖRTELMISCHER M-120R 3H VERZINKT	76971	15-25 kg	600 mm	120 mm	6
MÖRTELMISCHER M-120R 3H LANG VERZINKT	76972	25-40 kg	760 mm		
MÖRTELMISCHER M-140R 3H VERZINKT	76973	30-60 kg	600 mm	140 mm	2





PRO

GIPS

KEINE OXIDATION

GIPSMISCHER P-120-R

- Spezialmixer zum Mischen von Gips (15-25 kg).
- Mit Gewinde-Anschluss M14.
- Direkt an Rubimix 9 / 9 Plus und anderen Marken anschliessbar.

	ART.-Nr.				
GIPSMISCHER P-120-R	72954	15-30 kg	600 mm	110 mm	2





PRO

FLIESENKLEBER

VERWENDUNG MIT
BOHRMASCHINEN

MÖRTELMISCHER 3HELIX SECHSKANT ANSCHLUSS

- Zum Mischen von zementären Materialien.
- Helixkopf mit 3 Flügeln für effizienteres Mischen.
- Sechskant-Anschluss 8 mm.

	ART.-Nr.					
MÖRTELMISCHER M-80 3H	76945	10-15 kg	400 mm	80 mm	6	360
MÖRTELMISCHER M-100 3H	76946	15-20 kg	550 mm	100 mm		



PRO
FLIESENKLEBER
HÖHERE LEISTUNGSFAHIGKEIT

MÖRTELMISCHER GEWINDE M14 3HELIX

- Zum Mischen von zementären Materialien.
- Helixkopf mit 3 Flügeln für effizienteres Mischen.
- Mit Gewinde-Anschluss M14.
- Anpassungsfähig direkt an RUBIMIX-9/9 PLUS und anderen Marken.

	ART.-Nr.				
MÖRTELMISCHER M-100-R 3H	76917	15-20 kg	550 mm	100 mm	6
MÖRTELMISCHER M-120-R 3H	76918	15-25 kg	600 mm	120 mm	2
MÖRTELMISCHER M-140-R 3H	76919	25-40 kg		140 mm	
MÖRTELMISCHER M-160-R 3H	76940	30-60 kg		160 mm	



PRO
EPOXY-HARZ
VERWENDUNG MIT BOHRMASCHINEN

MÖRTELMISCHER EPOXI E-80

- Speziell zum Mischen von Epoxidharzen 1-5 kg.
- Sechskant-Anschluss 8 mm.
- Anschlussmöglichkeit an RUBIMIX-9/9 PLUS mit Bohrfutter (Art.-Nr. 71967).

	ART.-Nr.				
MÖRTELMISCHER EPOXY E-80	65939	1-5 kg	400 mm	80 mm	6



PRO
FLÜSSIGKEITEN
VERWENDUNG MIT BOHRMASCHINEN

FLÜSSIGKEITSMISCHER L-80

- Zum Mischen von ca. 5-15 kg Farbe.
- Sechskant-Anschluss 8 mm.
- Anschlussmöglichkeit an RUBIMIX-9/9 PLUS mit Bohrfutter (Art.-Nr. 71967).

	ART.-Nr.					
FLÜSSIGKEITSMISCHER L-80	65933	5-15 kg	400 mm	80 mm	6	462
FLÜSSIGKEITSMISCHER L-100	65934	15-25 kg	550 mm	100 mm		



SUPERPRO
FLIESENKLEBER
HOHE MISCHLEISTUNG

MÖRTELMISCHER M-120 DUPLEX (FÜR RUBIMIX-9 DUPLEX)

- Zum Mischen von zementären Produkten, Leimmörtel von 30-50 kg.
- Mit Gewinde-Anschluss M27x1,5.
- Passend für RUBIMIX-9 DUPLEX.

	ART.-Nr.					
M-120 DUPLEX (2 ST.)	25946	30-50 kg	570 mm	120 mm	1	72



GUMMIKÜBEL 65L FÜR RUBIMIX-50 N

- Gummieimer, speziell für RUBIMIX-50-N sowie sämtliche RUBI Mörtelmixer.
- 2 Grössen 25 bzw. 50.
- Robuste Ausführung.



ART.-Nr.



GUMMIKÜBEL FÜR RUBIMIX-50

60202

1



BOHRFUTTER

- Bohrfutter - verwendbar zum gesamten RUBIMIX-Sortiment komplett mit Bohrfutter-Schlüssel (ref. 71969).



ART.-Nr.



BOHRFUTTER

71967

1



VON UNTEN NACH OBEN: Das Material steigt innen im Mischkopf nach oben und gelangt außen nach unten. Dadurch wird eine homogene Mischung hochviskoser- Materialien, z. B. Mörtel, Zemente, Leimmörtel, usw. Gewährleistet. Weniger Aufwand und höhere Mobilität.

M-120-R 3H ZN
M-120-R 3H L ZN
M-140-R 3H ZN
M-80 3H
M-100 3H

M-100-R 3H
M-120-R 3H
M-140-R 3H
M-160-R 3H
M-120-FI 3H
M-140-FI 3H



PARALLEL: Die Mischung wird in horizontaler Lage ausgeführt, die Materialien fließen in beide Richtungen (oben/unten) je nach Bewegung des Mischkopfes. Für Harze, Zwei-Komponenten-Produkte, hochflüssige Materialien, usw. Die Blasen- und Klümpchenbildung wird unterbunden.

E-80
P-120-R



VON OBEN NACH UNTEN: Das Material wird innen im Mischkopf angesaugt und steigt außen nach oben. Empfohlene Vorgehensweise für das Mischen von niedrigviskosen Materialien, z. B. Farbe, Isoliermaterial, Dispersionskleber, Fasern, Gips, usw. Beim Spritzauftrag wird somit die Klumpenbildung verhindert.

L-80
L-100



IN GEGENRICHTUNG: Die beiden Mischköpfe arbeiten gleichzeitig, vereinigen ihre Kräfte und sorgen für eine intensivere Durchmischung. Für viskose und widerstandsfähige Materialien, z. B. Leimmörtel mit hohem Anteil an Zusatzstoffen. Nur für Mischapparate mit Doppelachse.

M-120 DUPLEX

MISCHER UND RÜHRER

	REF													
M-120-R 3H ZN	76971		15-25	33.1-55.1	300-500	950	600	23 5/8"	120	4 3/4"		M14 x 2		
M-120-R 3H L ZN	76972		25-40	55.1-88.2		950	760	29 15/16"						
M-140-R 3H ZN	76973		30-60	66.1-132.3	200-400	1200	600	23 5/8"	140	5 9/16"				
M-80 3H	76945		10-15	22-33.1	300-500	500	400	15 3/4"	80	3 3/16"			8	5/16"
M-100 3H	76946		15-20	33.1-44.1		700	550	21 11/16"	100	4"			10	13/32"
M-100 R 3H	76917					15-20	33.1-44.1	300-500	700	550			21 11/16"	100
M-120 R 3H	76918		15-25	33.1-55.1	200-400	950	600	23 5/8"	120	4 3/4"				M14 x 2
M-140 R 3H	76919		25-40	55.1-88.2		1200			140	5 9/16"				
M-160 R 3H	76940		30-60	66.1-132.3		1500			160	6 5/16"				
M-120 FI 3H	76942			15-25	33.1-55.1	300-500	950	600	23 5/8"	120			4 3/4"	
M-140 FI 3H	76943	25-40		55.1-88.2	200-400	1200	140			5 9/16"				
E-80	65939		1-5	2.2-11	300-500	700	400	15 3/4"	80	3 3/16"		8	5/16"	
L-80	65933		5-15	11-33.1	300-600	400	400	15 3/4"	80	3 3/16"				
L-100	65934		15-25	33.1-55.1		500	550	21 11/16"	100	4"				10
P-120 R	72954		15-30	33.1-66.1	300-500	950	600	23 5/8"	110	4 5/16"		M14 x 2		
M-120 DUPLEX	25946		30-50	66.1-110.2	480	1350	570	22 7/16"	120	4 3/4"				



Mischmenge



Empfohlene Geschwindigkeit (UpM)



Mindestleistung des Motors (W)



Gesamtlänge



Durchmesser des Rührkopfes



Form der Stange



Mischprodukt



Sechseckig



Gewinde



Fast-in



Gips



Farben / Flüssigkeiten



Mörtel



Epoxidharz

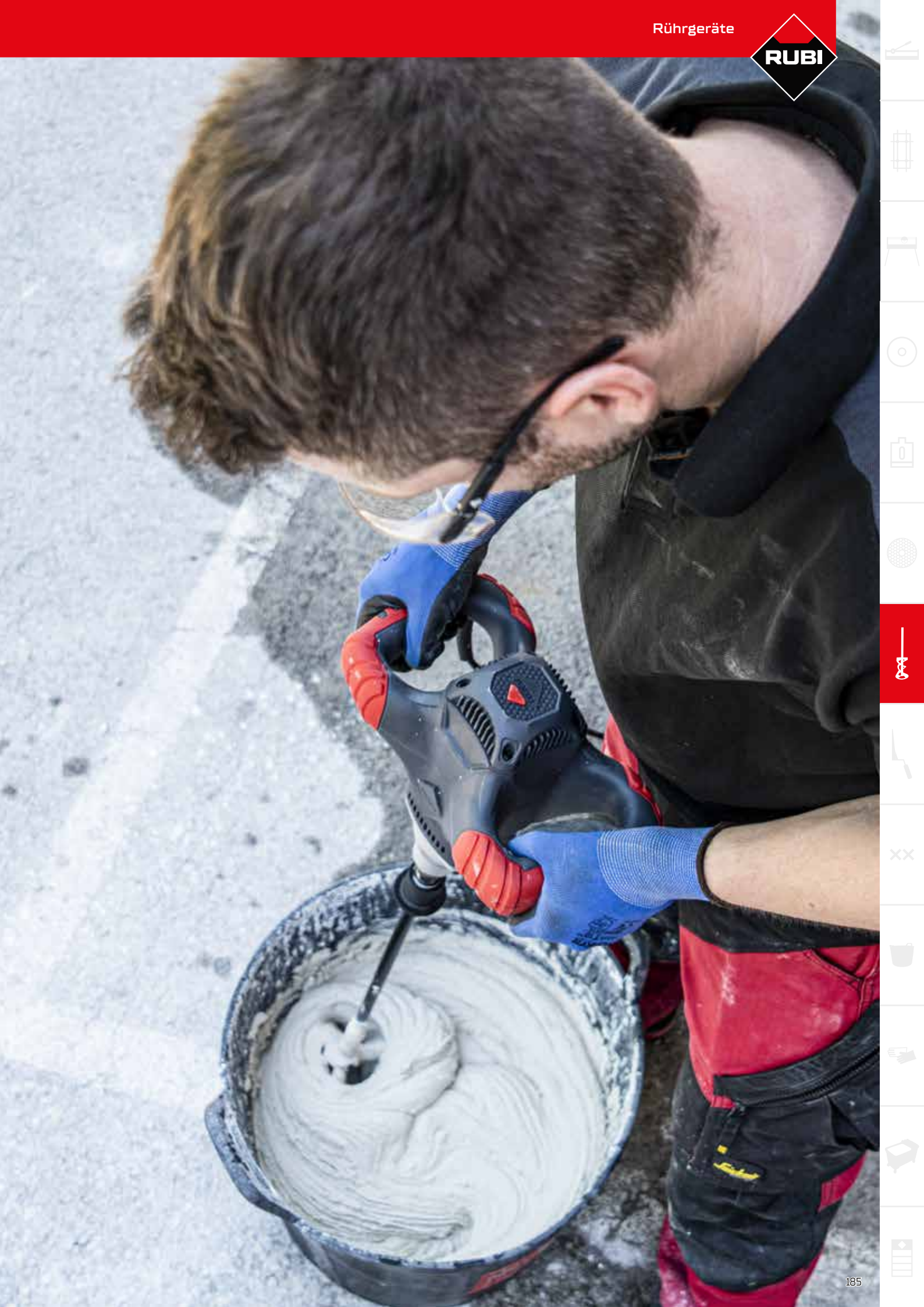



WERKZEUGE

FÜR DIE VERLEGUNG UND OBERFLÄCHENBEARBEITUNG VON KERAMIK

Glättkellen, Kämme, Schwammbretter, Gummi- und Stahlspachtel.
Markierer, Meißel, Schablonen und Hilfswerkzeuge für das Fliesenlegen.
Hämmer, Zangen und Fugenmörteldosierer.



AUSWAHLTABELLE

	 Klebemörtel Oder Spachtelmasse		
≤ 10 X 10 CM ≤ 4" X 4"			3 X 3 MM 1/8" X 1/8"
			4,5 X 4,5 MM 3/16" X 3/16"
VON 10 X 10 A 20X20 CM VON 4" X 4" A 8" X 8"			3 X 3 MM 1/8" X 1/8"
			6 X 6 MM 1/4" X 1/4"
VON 20 X 20 A 30 X 30 CM VON 8" X 8" A 12" X 12"			6 X 5 MM 1/4" X 7/32"
			6 X 6 MM 1/4" X 1/4"
VON 20 X 20 A 40 X 40 CM VON 8" X 8" A 16" X 16"			8 X 8 MM 3/8" X 3/8"
			R10 R13/32"
VON 30 X 30 A 40 X 40 CM VON 12" X 12" A 16" X 16"			6 X 10 MM 1/4" X 13/32"
			10 X 10 MM 13/32" X 13/32"
* VON 40 X 40 A 60 X 60 CM * VON 16" X 16" A 24" X 24"			12 X 12 MM 1/2" X 1/2"
* VON 60 X 60 A 80 X 80 CM * VON 24" X 24" A 32" X 32"			15 X 15 MM 9/16" X 9/16"
* >80 X 80 CM" * >32" X 32"			20 X 20 MM 13/16" X 13/16"
* >60 X 60 CM * > 24" X 24"			

Rahmenbedingungen: | ≥80% Kleber-Auftragsfläche (trockene Innenflächen).
 Endschicht mit einer Dicke von: 5 mm [3/16"].
 BUTTERING-FLOATING-VERFAHREN ist nicht erforderlich.

*Es ist zwingend erforderlich, den Kleber auf die Fliesenrückseite und den Verlegeuntergrund aufzutragen (Buttering-Floating-Verfahren), wenn die erforderliche Kleber-Auftragsfläche 95% beträgt (für Außenbereiche oder feuchte Bereiche) oder für Fliesen größer als 40 x 40, [16"x16"].
 Um den Verzug der Fliese auszugleichen, sind 2x** entsprechend der Zahngröße hinzuzufügen (** = Ebenheitsabweichung der Fliesen).

KLEBEMÖRTEL
 SPACHELMASSSE

SORTIMENT GLÄTTKELLEN UND KÄMME

		HOLZ					RUBIFLEX					KUNSTSTOFF	
		●	INOX	●	INOX	●	●	INOX	●	INOX	45°	●	●
	GLÄTTKELLE	65950	65960	65988	72915		75950	75970		72919		65951	25900
	GESCHÄRFTE		74948										
	3 x 3 mm 1/8 x 1/8"	65989				71923			72906	74936			25901
	4,5 x 4,5 mm 3/16 x 3/16"								74980	74937			25902
	6 x 6 mm 1/4 x 1/4"	65982		65958		71924	75955		72907	74938	75946	65966	25903
	8 x 8 mm 3/8 x 3/8"	65984		65959		71925	75957		72908	74940	75947	65967	25905
	10 x 10 mm 13/32 x 13/32"	65985		65983		71926	75958		72909	74941	75948	65968	25906
	12 x 12 mm 1/2 x 1/2"	74947		73973			75959		74982	74942	75923		25907
	15 x 15 mm 9/16 x 9/16"									76947			
	20 x 20 mm 13/16 x 13/16"			75962									
	R10								72910		75924		
	6 x 5 mm 11/4 x 7/32"								72911				
	YW								77923				



GESCHLOSSENER GRIFF



GESCHLOSSENER GRIFF 48cm / 19"



OFFENER GRIFF



SPACHTEL



GLÄTTKELLE



GESCHÄRFTE KANTEN



RECHTECKIG



DREIECKIG



RUND



YW

SORTIMENT RUBI GLÄTT- UND KAMMKELEN

SUPERPRO
GESCHLOSSENER GRIFF
AUS HOLZ

GLÄTTKELEN UND KÄMME, GESCHLOSSENER HOLZGRIFF

- Spezielle hochverschleißfeste Stahlplatte mit farbloser Rostschutzbeschichtung (AUS STAHL).
- Spezielle hochverschleißfeste Edelstahlplatten (EDELSTAHL)

	ART.-Nr.					
GLÄTTKELE AUS STAHL 30 CM.	65950	-	-	6	624	-
GLÄTTKELE AUS EDELSTAHL 30 CM.	65960					
GLÄTTKELE EDELSTAHL 30 CM. GESCHÄRFTE KANTEN	74948					
KAMM 28 CM. 3X3 MM.	65989	3 mm	3 mm	6	624	-
KAMM 28 CM. 6X6 MM.	65982	6 mm	6 mm			
KAMM 28 CM. 8X8 MM.	65984	8 mm	8 mm			
KAMM 28 CM. 10X10 MM.	65985	10 mm	10 mm			
KAMM 28 CM. 12X12 MM.	74947	12 mm	12 mm			

PRO
AUS HOLZ

GLÄTTSPACHEL UND KÄMME MIT HOLZGRIFF

- Hochverschleißfeste Platte aus Spezialstahl, Breite 18 cm

	ART.-Nr.					
KAMMSPACHEL 18 CM. 3X3 MM.	71923	3 mm	3 mm	12	3456	-
KAMMSPACHEL 18 CM. 6X6 MM.	71924	6 mm	6 mm			
KAMMSPACHEL 18 CM. 8X8 MM.	71925	8 mm	8 mm			
KAMMSPACHEL 18 CM. 10X10 MM.	71926	10 mm	10 mm			

◆ SUPERPRO | **GESCHLOSSENER GRIFF** | **AUS HOLZ**

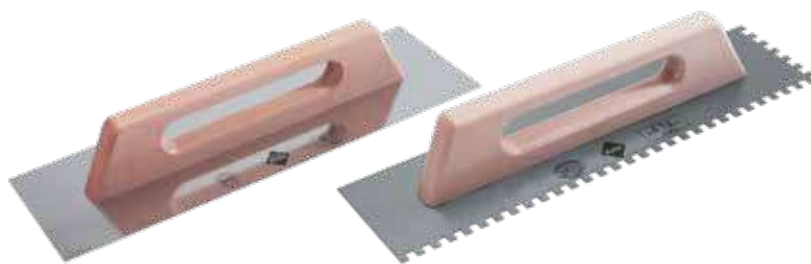

48CM GLÄTT- UND KAMMKELLEN, GESCHLOSSENER HOLZGRIFF

- Hochverschleißfeste, spezielle Stahlplatten (AUS STAHL).
- Hochverschleißfeste, spezielle Edelstahlplatten (EDELSTAHL GLÄTTKELLE)

	ART.-Nr.				
GLÄTTKELLE 48 CM.	65988	- mm	- mm	6	360
GLÄTTKELLE AUS EDELSTAHL 48 CM.	72915				
KAMM 48 CM. 6X6 MM.	65958	6 mm	6 mm		
KAMM 48 CM. 8X8 MM.	65959	8 mm	8 mm		
KAMM 48 CM. 10X10 MM.	65983	10 mm	10 mm		
KAMM 48 CM. 12X12 MM.	73973	12 mm	12 mm		
KAMM 48 CM. 20X20 MM.	75962	20 mm	20 mm		

◆ SUPERPRO



GLÄTTKELLE MIT HOLZGRIFF ZUM NIVELLIEREN UND DEM GLATTSTRICH

- Hochverschleißfeste, spezielle Stahlplatten (AUS STAHL).

	ART.-Nr.		
GLÄTTKELLE AUS STAHL GOTIS. S.	60997	2	288

SUPERPRO
GESCHLOSSENER GRIFF
RUBIFLEX

28CM GLÄTT- UND KAMMKELEN MIT GESCHLOSSEM RUBIFLEXGRIFF

- Spezielle hochverschleißfeste Stahlplatte mit farbloser Rostschutzbeschichtung (STAHL).
- Spezielle hochverschleißfeste Edelstahlplatten (EDELSTAHL-GLÄTTKELLE).
- Ergonomischer RUBIFLEX Griff mit zwei Beschichtungen.
- Ebenheit der Platte perfekt gearbeitet.

	ART.-Nr.				
GLÄTTKELLE STAHL 30 CM.	75950	- mm	- mm	6	-
GLÄTTKELLE EDELSTAHL 30 CM.	75970				
KAMM STAHL 28 CM 6X6 MM.	75955	6 mm	6 mm		624
KAMM STAHL 28 CM 8X8 MM.	75957	8 mm	8 mm		
KAMM STAHL 28 CM 10X10 MM.	75958	10 mm	10 mm		
KAMM STAHL 28 CM 12X12 MM.	75959	12 mm	12 mm		263

SUPERPRO
OFFENER GRIFF
RUBIFLEX

KÄMME MIT 45° WINKEL RUBIFLEX-GRIFF

- Geneigte Zähne 45° - bequemes und kräftesparendes Arbeiten für den Benutzer.
- Verbessert die Haftung des Leimmörtels auf der Arbeitsfläche.
- Hochverschleißfeste, spezielle Stahlplatten
- Ergonomischer RUBIFLEX Griff
- Transparente Beschichtung zum Schutz vor Rost

	ART.-Nr.				
STAHLKAMM 28 CM 6X6 OFFENER RUBIFLEX-GRIFF 45°	75946	6 mm	6 mm	- mm	6
STAHLKAMM 28 CM 8X8 OFFENER RUBIFLEX-GRIFF 45°	75947	8 mm	8 mm		
STAHLKAMM 28 CM 10X10 OFFENER RUBIFLEX-GRIFF 45°	75948	10 mm	10 mm		
STAHLKAMM 28CM 12X12 OFFENER RUBI FLEXGRIFF 45°	75923	12 mm	12 mm		
STAHLKAMM 28CM (RUND 10) RUBI FLEXGRIFF 45°	75924	- mm	- mm	10 mm	480

◆ SUPERPRO OFFENER GRIFF RUBIFLEX



28CM GLÄTT- UND KAMMKELLEN MIT OFFENEM RUBIFLEX-GRIFF

- Bequemes und kräftesparendes Arbeiten für den Benutzer.
- Hochfeste Verbindung zwischen Trägerbügel und Platte.
- Spezielle hochverschleißfeste Stahlplatte mit transparenter bzw. farbloser Rostschutzbeschichtung.
- Perfekt gearbeitete Ebenheit der Aufbringungsplatte.
- Verbessert die Haftung des Leimmörtels auf der Arbeitsfläche.
- Ergonomischer offener RUBIFLEX 2-Komponenten-Griff

	ART.-Nr.								
GLÄTTKELLE AUS EDELSTAHL 28 CM.	72919	- mm	- mm						
KAMM 28 CM. 3X3 MM.	72906	3 mm	3 mm						
KAMM AUS EDELSTAHL 28 CM. 3X3 MM.	74936								
KAMM 28 CM. 4,5X4,5 MM.	74980	4,5 mm	4,5 mm						
KAMM AUS EDELSTAHL 28 CM. 4,5X4,5 MM.	74937								
KAMM 28 CM. 6X6 MM.	72907	6 mm	6 mm						270
KAMM AUS EDELSTAHL 28 CM. 6X6 MM.	74938								
KAMM 28 CM. 8X8 MM.	72908	8 mm	8 mm						
KAMM AUS EDELSTAHL 28 CM. 8X8 MM.	74940								
KAMM 28 CM. 10X10 MM.	72909	10 mm	10 mm						
KAMM AUS EDELSTAHL 28 CM. 10X10 MM.	74941								
KAMM 28 CM. 12X12 MM.	74982	12 mm	12 mm						288
KAMM AUS EDELSTAHL 28 CM. 12X12 MM.	74942								
KAMM AUS EDELSTAHL 28 CM. 15X15 MM	76947	15 mm	15 mm						-
KAMM 28CM RUND R-10 MM	72910	- mm	- mm	10 mm					270
DREIECKKAMMKELLE 28CM 6X5 MM	72911	6 mm	5 mm	5 mm					
STAHLZAHNSPACHTEL FORM YW 28CM GLÄTT- UND KAMMKELLEN MIT OFFENEM RUBIFLEX-GRIFF 28 CM	77923	6 / 12 mm	8 / 7 mm	- mm					-

PRO | **GESCHLOSSENER GRIFF** | **PLASTIK**



GLÄTT- UND KAMMKELLE MIT GESCHLOSSENEM KUNSTSTOFFGRIFF

• Spezielle hochverschleißfeste Stahlplatte mit farbloser Rostschutzbeschichtung

	ART.-Nr.				
GLÄTTKELLE AUS STAHL 30 CM.	65951	- mm	- mm	6	624
KAMM 28 CM. 6X6 MM.	65966	6 mm	6 mm		480
KAMM 28 CM. 8X8 MM.	65967	8 mm	8 mm		
KAMM 28 CM. 10X10 MM.	65968	10 mm	10 mm		

PRO | **OFFENER GRIFF** | **PLASTIK**

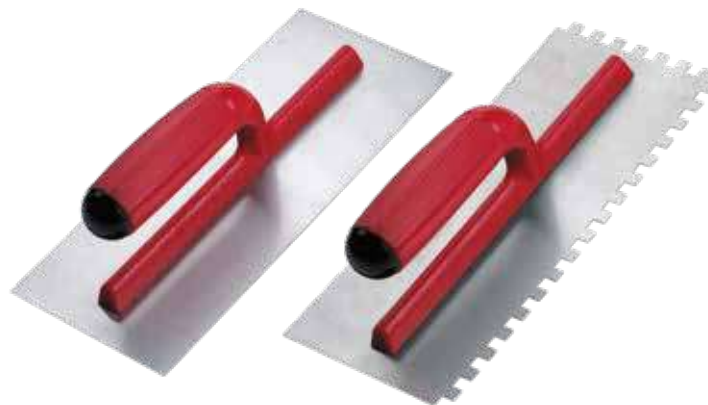

28CM GLÄTT- UND KAMMKELLEN MIT HART-KUNSTSTOFFGRIFF

- Spezielle hochverschleißfeste Stahlplatte.
- Glättkelle im Format 28 x 12 cm
- Kammkellen im Format 28 x 12 cm.

	ART.-Nr.				
GLÄTTKELLE STAHL 28 CM MPA	25900	- mm	- mm	6	720
KAMM STAHL 28 CM 3X3 MPA	25901	3 mm	3 mm		
KAMM STAHL 28 CM 4,5X4,5 MPA	25902	4,5 mm	4,5 mm		
KAMM STAHL 28 CM 6X6 MPA	25903	6 mm	6 mm		
KAMM STAHL 28 CM 8X8 MPA	25905	8 mm	8 mm		
KAMM STAHL 28 CM 10X10 MPA	25906	10 mm	10 mm		
KAMM STAHL 28 CM 12X12 MPA	25907	12 mm	12 mm		

SORTIMENT RUBI MÖRTEL- UND MAURERKELLEN

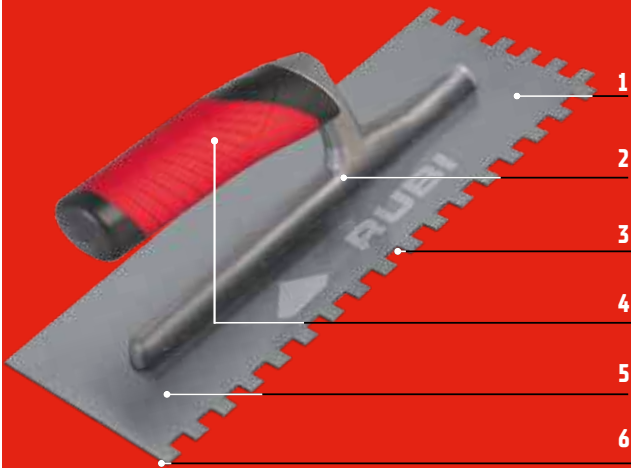

- 1 Sehr leichter und widerstandsfähiger Aluminiumsteg.
- 2 Äußerst biegefeste Befestigung zwischen Steg und Platte.
- 3 Stark abriebbeständige Stahlplatte.
- 4 Ergonomischer RUBIFLEX Griff mit zwei Texturen.
- 5 Farbloser Lack als Korrosionsschutz.
- 6 Perfekte Ebenheit der Platte.

- 1 Spezialzapfen aus weißem Nylon zum Aufklopfen, ohne Flecken zu verursachen.
- 2 Griff aus lackiertem Buchenholz.
- 3 Vernickelte Griffzwinge.
- 4 Nicht demontierbare Befestigung zwischen Griff und Kellenzapfen
- 5 Schmelztechnik bei Gußtemperatur. Lebenslange Garantie gegen Bruch.
- 6 Vollkommen ebene Streichfläche.
- 7 Rostschutzbeschichtung.
- 8 Beim Walzvorgang in Längsrichtung ausgerichtete Fasern.
 - Spezifische Wärmebehandlung:
 - Die Platte für eine bessere Biegsamkeit und Verschleißfestigkeit.
 - Der Kellenzapfen für eine große Härte und Steife.
- 9 Extrem geringes Gewicht ohne Beeinträchtigung der Belastbarkeit.
- 10 Vollkommen einheitliche Fabrikationsqualität.
- 11 Perfekte Anpassung der Formen, Größen und spezifischen Merkmale an die jeweiligen Markterfordernisse.

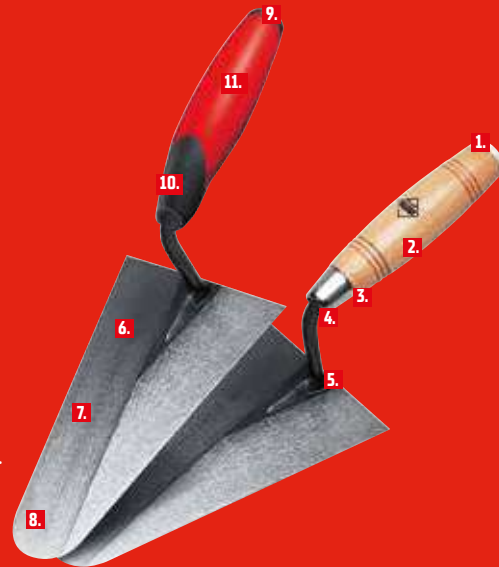

MAURERKELLEN NACH FARBE

	S	M	L	XL
	50-99 mm 1 15/16" - 3 7/8"	100-129 mm 3 15/16" - 5 1/16"	130-169 mm 5 1/8" - 6 5/8"	170-200 mm 6 1/16" - 7 7/8"

MAURERKELLEN

• GRÖSSEN UND SPEZIFISCHE MERKMALE FÜR DIE JEWEILIGEN MARKTERFORDERNISSE.



◆ SUPERPRO



PFP01

• Ergonomischer RUBIFLEX Griff

		ART.-Nr.				
PFP01-120	■	75012	120 mm	73 mm	0,150 kg	6
PFP01-140	■	75014	140 mm	75 mm	0,158 kg	

◆ SUPERPRO



PFP05

• Ergonomischer RUBIFLEX Griff

		ART.-Nr.				
PFP05-180	■	75418	180 mm	105 mm	0,285 kg	6
PFP05-200	■	75420	200 mm	110 mm	0,319 kg	

◆ SUPERPRO



PFM06

• Lackierter Buchenholz Griff

		ART.-Nr.				
PFM06-180	■	35518	180 mm	130 mm	0,358 kg	6
PFM06-200	■	35520	200 mm	137 mm	0,360 kg	

◆ SUPERPRO



PFP10

• Ergonomischer RUBIFLEX Griff

		ART.-Nr.				
PFP10-130	■	75913	130 mm	70 mm	0,126 kg	6

◆ SUPERPRO



PFP19

• Ergonomischer RUBIFLEX Griff

		ART.-Nr.				
PFP19-80	■	76808	109 mm	80 mm	0,152 kg	6
PFP19-90	■	76809	128 mm	90 mm	0,168 kg	



SUPERPRO



PFM22
• Lackierter Buchenholz Griff

		ART.-Nr.				
PFM22-165		37116	168 mm	119 mm	0,359 kg	6
PFM22-180		37118	184 mm	124 mm	0,370 kg	

SUPERPRO



PFP22
• Ergonomischer RUBIFLEX Griff

		ART.-Nr.				
PFP22-165		77116	168 mm	119 mm	0,366 kg	6
PFP22-180		77118	184 mm	124 mm	0,445 kg	

SUPERPRO



PFM23
• Lackierter buchenholz Griff

		ART.-Nr.				
PFM23-180A		37258	183 mm	117 mm	0,354 kg	6

SUPERPRO



PFP23
• Ergonomischer RUBIFLEX Griff

		ART.-Nr.				
PFP23-180A		77258	183 mm	117 mm	0,361 kg	6
PFP23-185B		77268	181 mm	131 mm	0,390 kg	

SUPERPRO



PFM24
• Lackierter Buchenholz Griff

		ART.-Nr.				
PFM24-140		37314	140 mm	82 mm	0,146 kg	6
PFM24-160		37316	160 mm	92 mm	0,152 kg	
PFM24-180		37318	180 mm	103 mm	0,256 kg	

SUPERPRO



PFP24

• Ergonomischer RUBIFLEX Griff

		ART.-Nr.				
PFP24-140		77314	140 mm	82 mm	0,154 kg	6
PFP24-160		77316	160 mm	92 mm	0,153 kg	
PFP24-180		77318	180 mm	103 mm	0,263 kg	
PFP24-200		77320	200 mm	110 mm	0,275 kg	

SUPERPRO



PFP25

• Ergonomischer RUBIFLEX Griff

		ART.-Nr.				
PFP25-180		77418	180 mm	110 mm	0,303 kg	6

SUPERPRO



PFM26

• Lackierter Buchenholz Griff

		ART.-Nr.				
PFM26-200		37520	200 mm	132 mm	0,370 kg	6

SUPERPRO



PFP33

• Ergonomischer RUBIFLEX Griff

		ART.-Nr.				
PFP33-170X50		79050	170 mm	50 mm	0,154 kg	6

SUPERPRO



PFM55

• Lackierter Buchenholz Griff

		ART.-Nr.				
PFM55-165		38416	165 mm	114 mm	0,280 kg	6

SORTIMENT RUBI SPACHTELN UND KELLEN

• KUNSTSTOFF-RECHTECK-KELLE



◆ SUPERPRO



POREX SCHWÄMME

- Zum Glätten von Mörtelputz.
- Maximale Leichtigkeit und hohe Verschleißfestigkeit.
- Sehr geringe Wasseraufnahme. Garantiert eine Eigenstabilität.

	ART.-Nr.	
POREX SCHWAMM SPITZ (24 X 14 CM)	83998	10
POREX SCHWAMM RECHTECKIG (24 X 14 CM)	83999	

◆ PRO



POREX-GLÄTTKELLEN

- Wird verwendet für die Beschichtung von Wänden. Dichte und Härte ermöglichen homogenes Glätten

	ART.-Nr.		
GLÄTTKELLE POREX, 24 X 14 CM	83993	10	240
GLÄTTKELLE, RECHTECKIG, 24 X 14 CM	83992		

◆ PRO



REIBEBRETT MIT PLASTIK-GRIFF

- Verstärkte Basis mit hoher Abriebfestigkeit und langer Standzeit. Exakteste Ebenheit.

	ART.-Nr.		
REIBEBRETT SPITZ 27 X 14 CM	71941	10	360
REIBEBRETT RECHTECKIG 27 X 18 CM	71943		240
REIBEBRETT RECHTECKIG 34 X 23 CM	71944		180



SORTIMENT RUBI FUGENKELLEN

- FUGENKELLEN ZUM VERFUGEN VON FLIESENFUGEN, MIT ERGONOMISCHEN GRIFFEN IN HOLZ- ODER KUNSTSTOFFAUSFÜHRUNG.
- VERFÜGBAR IN VERSCHIEDENEN GUMMIHÄRTEGRADEN FÜR DAS BESTE FINISH UNTERSCHIEDLICHER FUGENBREITEN.



◆ SUPERPRO



FUGENKELLEN SUPERPRO SCHARFKANTIG MIT HOLZGRIFF

- FUGENKELLEN SUPERPRO SCHARFKANTIG MIT HOLZGRIFF.
- In verschiedenen Gummihärtegraden für unterschiedliche Fugenkanten und -maßen.

	ART.-Nr.		
SPITZKANTEN KELLE WEISS FÜR GLÄNZENDE FLIESEN OBERFLÄCHEN	65970	6	540
THERMOFLEX KELLE FÜR REKTIFIZIERTE FLIESEN MIT FASE	65976		
VOLLGUMMI KELLE FÜR PASTÖSE FUGENMASSEN (EPOXY)	65975		

◆ SUPERPRO



FUGENKELLE SCHARFKANTIG MIT KUNSTSTOFFGRIFF

- Zum Verfugen von scharfkantigen Fliesen, mit ergonomischem Kunststoffgriff.
- In verschiedenen Gummihärtegraden für unterschiedliche Fugenkanten und -maßen.

	ART.-Nr.		
SPITZKANTEN KELLE WEISS FÜR GLÄNZENDE FLIESEN OBERFLÄCHEN	65971	6	540
THERMOFLEX KELLE FÜR REKTIFIZIERTE FLIESEN MIT FASE	65973		
VOLLGUMMI KELLE FÜR PASTÖSE FUGENMASSEN (EPOXY)	65972		

◆ PRO



FUGENKELLEN MOOSGUMMI

- KELLE MIT STAHLPLATTE und Moosgummi mit weißer Hartgummischicht, für besonders genaue Verfugungen an glatten glasierten scharfkantigen Fliesen, und auch Glasmosaik an Formbauteilen im Wellnessbereich (Ref.10607).
- Die Kelle mit Stahlplatte verfügt über 2 Spitzecken und 2 Rundercken zum nachziehen der Fugenmassenoberflächen in Ecken und an schlecht erreichbaren Stellen.
- Kunststoff Fugenbrett mit Moosgummi in klein (Ref.24968) und groß (Ref.24969). Für Fliesen mit RUND- ODER PRESSKANTE.

	ART.-Nr.		
FUGENKELLE MIT STAHLPLATTE 22,5 X 10 CM FÜR GLASIERTE SCHARFKANTIGE FLIESEN	10607	6	384
FUGENKELLE KLEIN FÜR RUND- ODER PRESSKANTE 24 X 12 CM	24968	10	360
FUGENKELLE GROSS FÜR RUND- ODER PRESSKANTE 28 X 14 CM	24969		

◆ PRO



MÖRTELKELLE PRO AUSTAUSCHBAR

- Abriebfeste Gummibeschichtung. (Ref.84924).
- Ersatzfugenbrett ref. 84925

	ART.-Nr.	
MÖRTELKELLE PRO AUSTAUSCHBAR	84924	6
ERSATZAUSATZ FÜR MÖRTELKELLE	84925	15

REIBEBRETTER FÜR GIP SARBEITEN

• REIBEBRETTER RECHTECKIG MIT RAUEM UNTERGRUND

1
Prepare

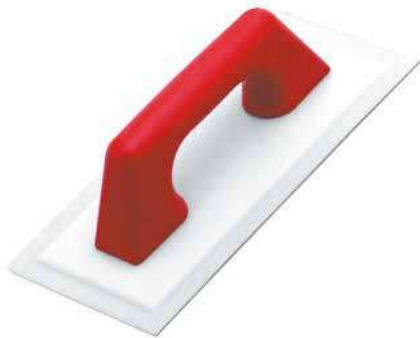
 PRO

FLEXIBLE REIBEBRETTER FÜR GIPS

- Flexibles Polyethylen mit Antihafbeschichtung.

	ART.-Nr.	
FLEXIBLE GLÄTTKELLE MIT KUNSTSTOFFGRIFF 30X14 CM.	71904	6

 SUPERPRO

FLEXIBLE REIBEBRETTER FÜR GIPS

- Für den perfekten Abschluss und Glätten von Gipsarbeiten (auch für Mikroement geeignet). 1,2mm dicke Ploypropylen (PP) Glättkelle

	ART.-Nr.	
FLEXIBLE GLÄTTKELLE MIT PLASTIGRIFF	72824	6

SORTIMENT RUBI FUGENSPACHTELN

• AUSWAHL AN SPACHTELN

4
Grout

 PRO

FLIESENLEGERSPACHTEL HOLZ

- Zum Verfugen

	ART.-Nr.	
FLIESENLEGERSPACHTEL 18 CM	65954	1
FLIESENLEGERSPACHTEL 35 CM	65935	

 SUPERPRO

FLIESENLEGERSPACHTEL PROFIS

- Fugenlippe in einer Breite von 60 cm.
- Verstärkte Spachtel für Profis. Beidseitig verwendbare, austauschbare Gummibänder. Einschließlich Aluminiumgriff und Knauf.

	ART.-Nr.	
FLIESENLEGERSPACHTEL 60 CM INKL. ALU-STIEL (REF. 70904)	70905	1

PRO



BODENFUGENSPACHTEL

- 44 cm, 60 cm.
- HOLZSTIEL (Art.-Nr. 65450), verwendbar. Nicht im Lieferumfang enthalten.

	ART.-Nr.	
SPACHTEL 44 CM OHNE STIEL	65919	1
SPACHTEL 60 CM OHNE STIEL	70902	

SUPERPRO



ALUMINIUMSTIEL

- für die Bodenfugenspachtel.

	ART.-Nr.	
ALUMINIUMSTIEL FÜR REF. 70905	70904	1

PRO



HOLZSTIEL

- STIEL für Bodenfugenspachtel 44 cm (Art.-Nr. 65919) und 60 cm (Art.-Nr. 70902)

	ART.-Nr.	
HOLZSTIEL FÜR REF. 65919 + 70902	65450	1

SUPERPRO



SPACHTEL AUS EDELSTAHL MIT RUBIFLEX-GRIFF

- Edelstahlplatte und ergonomischer RUBIFLEX-Griff

	ART.-Nr.	
EDELSTAHLSPACHTEL 40 MM	73909	10
EDELSTAHLSPACHTEL 63 MM	73914	
EDELSTAHLSPACHTEL 75 MM	73911	
EDELSTAHLSPACHTEL 100 MM	73912	
EDELSTAHLSPACHTEL 150 MM	73913	

RAKEL

• KRATZWERKZEUG FÜR MÖRTEL, EINSCHICHT-MÖRTEL, GIPS UND FUGEN

1
Prepare

SUPERPRO



AUFRAUER FÜR EINSCHICHT-MÖRTEL 150 X 72 MM

- Aufrauer für Einschichtmörtel mit Holzgriff.
- Abmessungen Basis 150 x 72 mm

ART.-Nr.



AUFRAUER MIT HOLZGRIFF 150 X 72 MM

65963

6

SUPERPRO

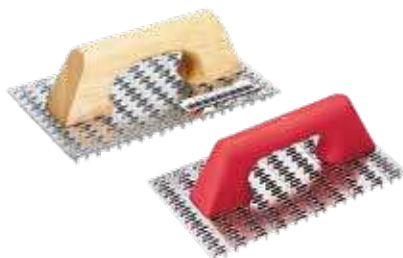

AUFRAUER

- AUFRAUER - 250 x 144 mm.
- HOLZGRIFF oder KUNSTSTOFFGRIFF

ART.-Nr.



AUFRAUER HOLZGRIFF 250 X 144 MM

72960

6

480

ERSATZ-SCHABER AUFRAUER 250 X 144 MM

65957

18

-

AUFRAUER KUNSTSTOFFGRIFF 250 X 144 MM

65962

6

480

SUPERPRO



GIPSRAKEL AUS ALUMINIUM

- GIPSRAKEL AUS ALUMINIUM - 8 Lamellen.
- Abmessungen: 455 x 86 mm. Gewicht: 900 gr.

ART.-Nr.



GIPSRAKEL AUS ALUMINIUM

72961

0,9 kg

1

PRO



FUGENKRATZER

- Ergonomischer Griff mit zwei Plättchen Elektrolytisch aufgetragene abriebfeste Arbeitsfläche.
- Verwendbar mit 1, 2 oder 3 Plättchen, je nach Fugenbreite. Blisterverpackung

ART.-Nr.



FUGENRAKEL

65907

5

600

FUGENRAKEL ERSATZTEIL

71974

10

4600

RUBISCRAPER

ELEKTROSCHABER

Fugenmörtel entfernen, ohne die Fliesen zu beschädigen.



Kategorie

SUPERPRO



**EINFACHE
HANDHABUNG**

**IDEAL FÜR KLEINE
AUSBESSERUNGEN**

GUTES ENDERGEBNIS

W
250 W

PATENTED

CE

- **Das ergonomische Design und der 2 Komponentengriff, bieten mehr Komfort und eine bessere Stabilität**
- **Leicht und robust. maximale Zuverlässigkeit**
- **Nachschleifbare Meißel aus Wolframcarbid für erhöhte Leistung. patentiertes Modell.**
- **Schnellspanner für eine einfache Montage der Meißel.**
- Elektroschaber – ideal zur Entfernung von Fugenmörtel ohne Beschädigung der Fliesenkante.
- Ergonomisch, Benutzerfreundlich, einfache Handhabung, 3 Geschwindigkeitsstufen.
- Im Lieferumfang enthalten: 1 Elektroschaber je 1 Meißel 1,5 mm und 3,0 mm im praktischem PVC Koffer.
- Einfacher Wechsel der Stahlklingenmeißel.



	ART.-Nr.		W	
RUBISCRAPER-250	66940	230V-50Hz	250 W	1
RUBISCRAPER-250 UK	66941			
RUBISCRAPER-250 USA	66942	120V-60Hz		

ZUBEHÖR



RUBISCHABER
Stahlklingenmeißel



SUPERPRO



PATENTED

RUBISCHABER STAHLKLINGENMEISSEL

- Die Klinsen sind nachschleifbar, leicht austauschbar und sind für 1,5mm, 2mm, 3mm und 4mm starke Fugen
- verfügbar.

	ART.-Nr.	
SCRAPER ERSATZKLINGE 1,5 MM	66810	1
SCRAPER ERSATZKLINGE 2 MM	66811	
SCRAPER ERSATZKLINGE 3 MM	66812	
SCRAPER ERSATZKLINGE 4 MM	66813	

MARKIERER UND SCHABLONEN

• MARKIERER, SCHABLONEN UND HILFSWERKZEUG FÜR DIE KERAMIKVERLEGUNG



SUPERPRO



RICHTLATTENHALTER

- Zur leichten Einstellung und Ausnivellierung der Richtlatte für das Verlegen von Keramikfliesen.
- Mit 2 Stück verpackt.

	ART.-Nr.		
NIVELIERSTÜTZSATZ 30 CM	60991	1	207
NIVELIERSTÜTZSATZ 50 CM	60998		

SUPERPRO



BEFESTIGUNGSNÄGEL FÜR RICHTLATTEN

- Achteckiger bzw. runder Querschnitt

	ART.-Nr.	
BEFESTIGUNGSNÄGEL FÜR RICHTLATTE 250 MM RUND	72941	6

SUPERPRO



FORMSCHABLONE

- Kopiert unregelmäßige Formen und Konturen an problematischen Stellen.

	ART.-Nr.	
FORMSCHABLONE	70925	10

SUPERPRO



BOHRLOCHMARKIERER

- Zum Markieren der Position von Öffnungen für Rohrleitungen und Schaltkästen, auf der Wandfliese, zum anschließenden Schneiden oder Bohren.
- Maximale Länge 65 cm.

ART.-Nr.



BOHRLOCHSCHABLONE	72953	6
-------------------	-------	---

SUPERPRO



SCHLAGSCHNUR MASTER

- Ideales System zum schnellen Markieren der Verbindung zweier Punkte auf der Wand oder am Boden.
- Aluminiumgehäuse.
- Lieferung mit Pulverflasche zum Linienziehen 120 g.
- Schnurlänge: 30 m.

ART.-Nr.



SCHLAGSCHNUR MASTER	70928	6
---------------------	-------	---

SUPERPRO



SCHLAGSCHNUR MASTER-N

- Ideales System zum schnellen Markieren der Verbindung zweier Punkte auf der Wand oder am Boden.
- Zweischichtiger Kunststoffschnur (RUBIFLEX), schlagfest.
- Schneller Einzug der Markierschnur.
- Mit Hilfeebene zur Nivellierung der Schnur vor dem Markieren.
- Lieferung mit Markierungspulver-Flasche 120 g.
- Schnurlänge: 30 m.

ART.-Nr.



SCHLAGSCHNUR MASTER N	75925	6
-----------------------	-------	---

SUPERPRO



SCHLAGSCHNUR

- Praktisches und schnelles System zum Zeichnen von geraden Linien zwischen zwei Punkten an der Wand oder auf dem Boden.
- Lieferung mit Markierpulver-Flasche 50 g.
- Schnurlänge: 15 m

ART.-Nr.



SCHLAGSCHNUR	70926	6
--------------	-------	---

SUPERPRO



BLAUPULVER FÜR SCHLAGSCHNUR

- 1 kg blaues Pulver zum Nachfüllen der SCHLAGSCHNUR.

ART.-Nr.



BLAUPULVER FÜR SCHLAGSCHNUR 1 KG	70929	6
----------------------------------	-------	---

SUPERPRO



BAU-BLEISTIFT

- Speziell zum Anzeichnen auf feuchten und glatten Oberflächen wie: Keramik, Marmor, Granit usw.
- Doppelpack Bau-Bleistifte in Blisterverpackung.

	ART.-Nr.		
BAUBLEISTIFT	65942	50	450

SUPERPRO



SCHNURSPULE

- Hochwiderstandsfähige Polyester-Schnur

	ART.-Nr.		
SCHNURSPULE Ø 1,7 MM X 50 M	80933	12	

GUMMIHAMMER UND FLÄCHENEBNER

• ZUM AUSNIVELLIEREN VON KERAMIK BEI DER VERLEGUNG



SUPERPRO



GUMMIHAMMER FÜR FLIESENLEGER

- Ermöglicht die korrekte Positionierung und Nivellierung der Fliesen.

	ART.-Nr.		
GUMMIHAMMER SCHWARZ 250 G	65904	6	336
GUMMIHAMMER SCHWARZ 500 G	65905		
GUMMIHAMMER SCHWARZ 750 G	65908		252

SUPERPRO



GUMMIHAMMER, EBEN / GEBOGEN

- Gummihammer mit einer ebenen und einer gebogenen Fläche, die gebogenen Seite ermöglicht Schläge aus jedem Winkel.

	ART.-Nr.		
GUMMIHAMMER WEISS 250 G	66905	6	336
GUMMIHAMMER WEISS 500 G	66906		
GUMMIHAMMER WEISS 750 G	66907		252

SUPERPRO



WEICHER SCHWARZER GUMMIHAMMER

- Eine weichere Keule zum Schutz der Keramikstücke.

	ART.-Nr.		
WEICHER SCHWARZER GUMMIHAMMER 500 GR.	88555	50	600
WEICHER SCHWARZER GUMMIHAMMER 750 GR.	88553	40	480

SAUGNAPF UND HILFSGERÄTE

• SAUGNÄPFE FÜR DEN EINFACHEN UMGANG MIT KERAMIK UND ANDEREN MATERIALIEN MIT GLATTEN OBERFLÄCHEN

3
Set

PRO



STANDARD-SAUGHEBER EINFACH

• Bis zu 40 kg Tragkraft, mit widerstandsfähigem Aluminiumgehäuse und einem ergonomisch geformten Griff, sehr bequeme Einhandanwendung.

ART.-Nr.



STANDARD-SAUGHEBER EINFACH	65900	1
----------------------------	-------	---

PRO



STANDARD-SAUGHEBER DOPPELT

• Bis zu 80 kg Tragkraft, mit widerstandsfähigem Aluminiumgehäuse und einem ergonomisch geformten Griff, sehr bequeme Trageanwendung.

ART.-Nr.



STANDARD-SAUGHEBER DOPPELT	66900	1
----------------------------	-------	---

PRO



STANDARD-SAUGHEBER DREIFACH

• Bis zu 100 kg Traglast, widerstandsfähiges Aluminiumgehäuse mit einem ergonomisch geformten Griff, sehr bequeme Anwendung.

ART.-Nr.



STANDARD-SAUGHEBER DREIFACH	66904	1	80
-----------------------------	-------	---	----

SUPERPRO

RAU



PROFI-SAUGHEBER EINFACH

- Saugnapf für die Handhabung von Keramikfliesen mit rauer bzw. leicht strukturierter Oberfläche.
- Gehäuse aus gespritztem Polycarbonat. Sehr leichtgewichtig.
- Metallverstärkter Hebelsockel für mehr Zugfestigkeit.
- Ergonomischer Polypropylen-Griff für eine schnellere und sicherere Handhabung.
- Naturkautschuk.
- Maximale Tragfähigkeit: 25 kg.
- Saugnapfdurchmesser: 120 mm.

ART.-Nr.



PROFI-SAUGHEBER EINFACH	66929	1
-------------------------	-------	---

SUPERPRO

RAU



PROFI-SAUGHEBER DOPPELT

- Doppelsauggreifer zur Handhabung von Keramikfliesen mit rauen bzw. leicht strukturierten Oberflächen.
- Aluminiumgehäuse sehr bequeme Trageanwendung.
- Metallverstärkter Hebelsockel für mehr Zugfestigkeit.
- Ergonomischer Polypropylen-Griff für eine schnellere und sicherere Handhabung.
- Naturkautschuk.
- Maximale Tragfähigkeit: 55 kg.
- Saugnapfdurchmesser: 120 mm.

ART.-Nr.



PROFI-SAUGHEBER DOPPELT	66952	1
-------------------------	-------	---

OCTO-PLUS ENERGY CAS

BATTERIEBETRIEBENER SAUGNAPF FÜR DIE HANDHABUNG VON KERAMIKFLIESEN.
Passt sich an jede Oberfläche an, ohne Spuren auf der Fliese zu hinterlassen.



NEW!

Kategorie
PREMIUM

Use
●●●
INTENSIV

150 kg
SICHERHEIT

CAS CONTACT SYSTEM
CAS BATTERIE



- Stromversorgung durch METABO LiPower 12V 2Ah Ion-Li-Akku.
- Die Vakuumpumpe wird durch Drücken des Einschaltknopfes aktiviert und schaltet sich ab, wenn der voreingestellte Arbeitsdruck erreicht ist, wodurch die Vakuumpumpe einsatzbereit bleibt.
- Bei Druckabfall schaltet sich die Vakuumpumpe automatisch wieder ein, bis der Arbeitsdruck wieder erreicht ist.
- Um den Sauger von der Arbeitsfläche zu lösen, genügt es, die Taste 2 Sekunden lang zu drücken; dadurch wird das Ventil zum Lösen des Vakuums aktiviert, wodurch der Sauger befreit und das System ausgeschaltet wird.
- Maximale Tragfähigkeit: 150 kg.*
- Inklusive Transportkoffer.
- *nur auf glatten Oberflächen und horizontaler Belastung.

	ART.-Nr.					
OCTO-PLUS ENERGY CAS EU	66961	12V 2Ah	200 mm	1 kg	1,5 kg	1
OCTO-PLUS ENERGY CAS UK	66975					
OCTO-PLUS ENERGY CAS USA	66976					
AKKU CAS LIPOWER 12V 2AH	85903					



NEW!



◆ **SUPERPRO**
••• **PROFESSIONELL**
🛡️ **SICHERHEIT** 140 kg
USB AKKU

OCTO-USB ENERGY

- Akku-Saugheber für die Handhabung von Keramikfliesen.
- 3,7-V-Akku im Saugnapf integriert und Aufladung über USB-C-Kabel.
- Er passt sich jeder Oberfläche an, ohne Spuren auf dem Werkstück zu hinterlassen.
- Bei Druckverlust wird die Vakuumpumpe automatisch wieder aktiviert, bis sie den Arbeitsdruck wieder erreicht hat.
- Maximale Tragfähigkeit: 140 kg.*
- Inklusive Transportkoffer.
- *nur auf glatten Oberflächen und horizontaler Belastung.

	ART.-Nr.	⚡	🌀	🏋️	🔋	📦
OCTO-USB ENERGY	66967	3,7 V 1,2 Ah	200 mm	1 kg	15 kg	2



◇ **PREMIUM**
VAKUUM
🛡️ **SICHERHEIT** 110 kg

PUMP-SAUGHEBER SC-200

- Sauggreifer für die Handhabung von großformatigen und schweren Keramikfliesen.
- Passt sich jeder Oberflächenbeschaffenheit an.
- Fixierung durch manuelle Vakuumpumpe.
- Anzeige des Tragfähigkeitsverlusts (rote Markierung).
- Druckentlastungseinrichtung.
- Maximale Tragfähigkeit: 110kg.

	ART.-Nr.	📦
PUMP-SAUGHEBER SC-200	18919	1



◇ **PREMIUM**
VAKUUM
🛡️ **SICHERHEIT** 110 kg
RÜCKSTANDSFREI

PUMP-SAUGHEBER GRAU GSC-200

- Saugheber, speziell für schwere, grossformatige Keramik.
- Es passt sich jeder Oberflächenbeschaffenheit an, ohne Spuren auf dem Werkstück zu hinterlassen.
- Fixierung durch manuelle Vakuumpumpe.
- Anzeige des Tragfähigkeitsverlusts (rote Markierung).
- Druckentlastungseinrichtung.
- Maximale Tragfähigkeit: 110kg.
- Gehäuse aus hochbeständigem Kunststoff.
- Ink. Koffer zum transportieren.

	ART.-Nr.	🔋	📦
PUMP-SAUGHEBER GRAU GSC-200	21951	1,5 kg	1

ZUBEHÖR

2
Cut & Drill

SUPERPRO



SCHLEIFBLOCK

- Zwei Seiten: fein und grob.
- Für die Bearbeitung der Fliesen und Schnittkanten.

ART.-Nr.



KANTEN-SCHLEIFBLOCK	05972	5
---------------------	-------	---

SUPERPRO



HEISSKLEBPISTOLE - 40 W.

- Auftraggerät 55 W., hohe Leistungsfähigkeit
- 100~240V/50~60Hz
- Passend für Klebestifte Ø 11 bis a Ø 12 mm
- Universalschmelzkleber.

ART.-Nr.



HEISSKLEBPISTOLE	65940	6	432
HEISSKLEBESTIFT 25 STCK. 175 MM	65946	10	800

ARBEITSTISCH

3
Set

SUPERPRO



FALTBARER ARBEITSTISCH 4IN1

- 4in1 Arbeitstisch: Werkbank, Gerüst, Schubkarre und mechanische Trage.
- Faltbar. Einfacher Transport und Lagerung. Doppelseitige Arbeitsfläche: MDF-Fläche (Werkbank) rutschfeste PP-Plastikfläche (andere Funktionen). Leicht austauschbar. Edelstahl verstärkt für schwere Arbeiten. Vermeiden Sie Schäden am Holzbrett. Beinhaltet: Winkelabbildung auf der Holzseite, kleine Einkehlungen für Bohrlöcher (max. 25mm) und Metallrahmen für Handwerkzeuge.
- Gefalteter Tisch: 80x52x12,5cm.
- Entfalteter Tisch: 115x52x80cm.

ART.-Nr.



FALTBARER ARBEITSTISCH 4IN1	66924	1	16
-----------------------------	-------	---	----

WERKZEUGKOFFER

• WERKZEUGKOFFER FÜR DEN PROFESSIONELLEN GEBRAUCH





PROFI-WERKZEUGKOFFER

- Großer Werkzeugkoffer.
- Verfügt über Räder und Griffe für den Transport.
- Deckel mit 2 Objekthaltern und 4 Haken zur Befestigung von Gegenständen mittels elastischer Gummis (nicht enthalten).
- Bestehend aus einer inneren Schale mit 4 Abteilungen
- Externe Dimension: Längen 80 cm. x Breite 49 cm. x Höhe 50 cm.
- Interne Dimension: Längen 62 cm. x Breite 35 cm. x Höhe 41 cm.
- Fassungsvermögen 89 L.

	ART.-Nr.		
KUNSTSTOFF-PROFI-WERKZEUGKOFFER	75965	1	4





WERKZEUGKOFFER

- Behälter für Werkzeuge mit hoher Funktionalität und geringem Gewicht.
- Ausgerüstet mit Rädern und Griff für den Transport.
- Abdeckung mit 2 Objekthaltern und 4 Haken zum Befestigen von Gegenständen mittels elastischem Gummi.
- Besteht aus 1 Schale mit 14 je nach Erfordernis konfigurierbaren Abteilungen und 1 Innenschale mit 4 Abteilungen.
- Externe Dimension: Längen 61 cm. x Breite 37 cm. x Höhe 42 cm.
- Interne Dimension: Längen 51 cm. x Breite 31 cm. x Höhe 35 cm.
- Fassungsvermögen 55 L.

	ART.-Nr.		
KUNSTSTOFF-WERKZEUGKISTE	71954	1	8

METALLHAMMER

- METALLHAMMER VON HOHER QUALITÄT
- MIT ZWEI VERSCHIEDENEN GRIFFEN VERFÜGBAR: HOLZ UND RUBIFLEX



◆ SUPERPRO



HAMMER MIT HOLZGRIFF

- Spezieller Kopf aus geschmiedeten und gehärteten Stahl.
- Der Kopf hat eine elektrostatische schwarze Lackierung und die Seiten sind geschlagen.
- Der Holzgriff besteht aus Hickory Holz und ist lackiert.
- Der Hammer ist mit einem zylindrischen Stahlkeil fixiert und wurde mit Harz abgedichtet.
- Wegen des balancierten Gewichts, werden Rückstöße der Hand reduziert.

	ART.-Nr.	
HAMMER MIT HOLZGRIFF 700 GR.	71896	6

◆ SUPERPRO



HAMMER MIT SOFTGRIFF

- Spezieller Kopf aus geschmiedeten und gehärteten Stahl.
- Der Kopf hat eine elektrostatische schwarze Lackierung und die Seiten sind geschlagen.
- Der Polypropylen Griff besteht aus einem Glasfaserkern der optimal den Schlagstoß absorbieren kann. Durch das Material ist der Griff langlebiger. Der 2k softgrip Griff bietet dem Anwender einen besseren Halt ohne wegzurutschen. Der Hammer ist mit einem zylindrischen Stahlkeil fixiert und wurde mit Harz abgedichtet. Wegen des balancierten Gewichts, werden Stöße zur Hand reduziert.

	ART.-Nr.	
HAMMER MIT GUMMIGRIFF 700 GR.	71898	6
HAMMER MIT GUMMIGRIFF 1000 GR.	71899	

◆ SUPERPRO



LATTHAMMER MIT RUBIFLEX-GRIFF

- Kopfteil (800 g) aus geschmiedetem Spezialstahl, gehärtet. Beide Seiten für Nägel, eine davon magnetisch. Bruchfeste Struktur mit widerstandsfähigem Glasfaserkern für eine optimale Schlagdämpfung und verlängerter Haltbarkeit.
- Sicherheitsverbindung zwischen Stiel und Kopf durch Innenkonus.
- Ergonomischer Griff mit elastischer Oberfläche für rutschfesten Halt und sicheres Arbeiten.

	ART.-Nr.	
LATTHAMMER 500 MM	82986	6

◆ SUPERPRO



MAURERHAMMER

- Hergestellt aus gehärtetem Spezialstahl, äußerst widerstandsfähig und verschleiß- und bruchfest.
- Standard-Wärmebehandlung mit gehärteter Spitze.
- Gerader, verstellbarer Griff aus lackiertem Eukalyptus-Holz

	ART.-Nr.	
MAURERSTEINHAMMER SPITZ 500 GR.	82980	6

MEISSEL

• GROSSE VIELFALT AN MEISSELN ALLER ART MIT SCHUTZHÜLLEN.



SUPERPRO



FLACHE MAURERMEISSEL

- Aus gehärtetem Chrom-Vanadium-Spezialstahl.
- Geschmiedeter Schnittbereich, gehärtet und vergütet.
- Können nachgeschliffen werden.

	ART.-Nr.	
MAURERMEISSEL 250 X 23 X 13 MM.	70916	10
MAURERMEISSEL 300 X 23 X 13 MM.	70917	
MAURERMEISSEL 350 X 23 X 13 MM.	70918	

SUPERPRO



BREITMEISSEL

- Zum Entfernen von Fliesenresten bei Renovierungsarbeiten.
- Aus gehärtetem Chrom-Vanadium-Spezialstahl.
- Geschmiedeter Schnittbereich, gehärtet und vergütet.
- Können nachgeschliffen werden.

	ART.-Nr.	
BREITMEISSEL 250/60 X 26 X 13 MM	70924	10

SCHAUFELN UND HACKEN

• SCHAUFELN UND HACKEN MIT STIEL AUS EUKALYPTUSHOLZ



SUPERPRO

Y-GRIFF

QUADRAT-SCHAUFEL



SPATEN

- Stiel mit ergonomischem Y-Holzgriff. Lackiertes Eukalyptusholz

	ART.-Nr.		
SPATEN MIT HOLZSTIEL UND HOLZGRIFF	82960	6	36

SUPERPRO

T-GRIFF

QUADRAT-SCHAUFEL



SPATEN

• Schaufelstiel mit Griff in T-Form. Lackiertes Eukalyptusholz

	ART.-Nr.		
SPATEN MIT HOLZSTIEL UND T-GRIFF	82961	6	36

SUPERPRO

Y-GRIFF

SPITZSPATEN



SCHAUFELN

• Stiel mit ergonomischem Y-Holzgriff. Lackiertes Eukalyptusholz

	ART.-Nr.		
SCHAUFEL MIT HOLZSTIEL UND HOLZGRIFF	82963	6	36

SUPERPRO

T-GRIFF

SPITZSPATEN



SCHAUFELN

• Schaufelstiel mit Griff in T-Form. Lackiertes Eukalyptusholz

	ART.-Nr.		
SCHAUFEL MIT HOLZSTIEL UND T-GRIFF	82964	6	36

ZANGEN

- BREITES SORTIMENT AN ZANGEN FÜR VERSCHIEDENE ARBEITEN: FEINSTEINZEUG, MOSAIK, GRESIT UND ANDERE MATERIALIEN



◆ SUPERPRO



RABITZZANGE

- Breites Sortiment an Zangen für verschiedene Arbeiten: Feinsteinzeug, Mosaik, Steinzeug und andere Materialien

	ART.-Nr.		
RABITZZANGE 220 MN	71971	5	765

◆ SUPERPRO



FLIESENSCHNEIDZANGE

- Speziell zum Brechen schmaler Streifen von maximal 1cm Breite. Versehen mit Schneidrädern aus Wolframcarbid mit Titan-Oberflächenbehandlung für längere Haltbarkeit.
- Die Schneidräder können mit einer leichten Drehung neu eingestellt werden, wenn der Scheitel zu verschleiben beginnt.

	ART.-Nr.		
FLIESENSCHNEIDZANGE	83942	5	765

◆ SUPERPRO



FLIESENLEGERZANGE

- Sehr harte Papageizange.
- Zum Bearbeiten von Bohrungen an Wandfliesen und Steingut

	ART.-Nr.		
FLIESENLEGERZANGE	65925	5	765

◆ SUPERPRO



KERAMIKZANGE

- Hartmetall Rand mit hohem Härtegrad.
- Zum Bearbeiten gerader Schnitte an Wandfliesen und Steingut.

	ART.-Nr.	
KERAMIKZANGE	65926	6

◆ SUPERPRO



MOSAIKZANGE

- Hartmetall Rand mit hohem Härtegrad.
- Zum Schneiden und Bearbeiten von Steinzeugmaterial.

	ART.-Nr.	
MOSAIKZANGE	71970	5

MÖRTELDOSIERER

• FUGENMÖRTELDOSIERER

4
Grout

◆ SUPERPRO



MANUELLER SILIKON DOSIERER

- MANUELLER SILIKON und FUGENMÖRTEL DOSIERER 650 ccm.
- Presspistole für das Auftragen der Fugenmasse.
- Hergestellt aus Aluminium; geringes Gewicht.
- Leichte, schnelle und saubere Anwendung.
- Durch die Anwendung wird Material gespart, sowie weniger Restschmutz verursacht.
- Regulierbarer Druck anhand des Abzugs.
- Austauschbare Düsen, anpassbar an die Breite der Fugen.
- Für die Anwendung von Silikon in Kartuschen oder Beutel geeignet. Schnelle und saubere Anwendung.

ART.-Nr.



MANUELLER SILIKON DOSIERER 650 CC.	65990	1
------------------------------------	-------	---

◆ SUPERPRO



ERSATZTEILE FÜR SILIKON DOSIERER

- KIT ERSATZ FÜR MÖRTELDOSIERER
- Einschließlich Gewinde, Kolben und Düse.

ART.-Nr.



SET ERSATZ FÜR SILIKON DOSIERER	65981	9
---------------------------------	-------	---

◆ SUPERPRO

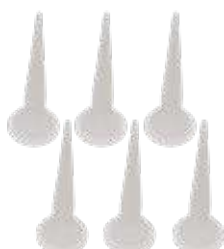

ERSATZDÜSEN FÜR MÖRTELDOSIERER

- Einschließlich 6 Düsen.

ART.-Nr.



ERSATZDÜSEN FÜR MÖRTELDOSIERER	65980	1
--------------------------------	-------	---





ZUBEHÖR

FÜR DIE VERLEGUNG UND OBERFLÄCHENBEARBEITUNG VON KERAMIK

Messen und Einstellen
Fliesenkreuze
Nivelliersysteme



WASSERWAAGEN

• GROSSE AUSWAHL VERSCHIEDENER WASSERWAAGEN UND NIVELLIERSYSTEME



PRO

WASSERWAAGE RUBILEVEL

- Hergestellt aus Aluminium.
- Basis bearbeitet bis zu einem Maß von 100 cm, um konstante Genauigkeit zu gewährleisten.
- Genauigkeit: 0,5 mm/ m.
- Drei Blasen, zur Überprüfung horizontaler und 45° vertikaler Ebenen.



	ART.-Nr.		
RUBILEVEL WASSERWAAGE 40 CM	76920	8	2400
RUBILEVEL WASSERWAAGE 60 CM	76922		1600
RUBILEVEL WASSERWAAGE 80 CM	76923		1120
RUBILEVEL WASSERWAAGE 100 CM	76924		
RUBILEVEL WASSERWAAGE 150 CM	76926	2	448
RUBILEVEL WASSERWAAGE 200 CM	76927		

PRO

WASSERWAAGEN RUBILEVEL MAGNET

- Hergestellt aus Aluminium.
- Basis bearbeitet, um die konstante Genauigkeit zu gewährleisten und mit Neodym-Magneten ausgestattet, um für die Montage auf Metalloberflächen nutzbar zu sein.
- Genauigkeit: 0,5 mm/ m.
- Drei Blasen, zur Überprüfung horizontaler und 45° vertikaler Ebenen.



	ART.-Nr.		
RUBILEVEL WASSERWAAGE MAGNET 50 CM	76929	8	1920
RUBILEVEL WASSERWAAGE MAGNET 60 CM	76930		1600
RUBILEVEL WASSERWAAGE MAGNET 80 CM	76931		1120

PRO

WASSERWAAGEN RUBILEVEL ANTISHOCK

- Aus Aluminium mit hoher Festigkeit gefertigt.
- Doppelbearbeitung, um eine konstante Genauigkeit in der Oberseite und der Basis zu gewährleisten.
- Genauigkeit: 0,5 mm/ m.
- Drei Blasen, zur Überprüfung horizontaler und 45° vertikaler Ebenen.
- Doppel- und ergonomischer Griff aus zwei Materialien.
- Gummischutz an den Enden.



	ART.-Nr.		
RUBILEVEL WASSERWAAGE ANTISHOCK 60 CM	76932	8	672
RUBILEVEL WASSERWAAGE ANTISHOCK 80 CM	76933		504
RUBILEVEL WASSERWAAGE ANTISHOCK 100 CM	76934		392
RUBILEVEL WASSERWAAGE ANTISHOCK 120 CM	76935		



◆ SUPERPRO

WASSERWAAGE RUBILEVEL ALUCAST

- Hergestellt aus Aluminiumguss.
- Basis bearbeitet, um konstante Genauigkeit zu gewährleisten.
- Genauigkeit: 0,5 mm/ m.
- Drei Blasen, zur Überprüfung horizontaler und 45° vertikaler Ebenen.



	ART.-Nr.		
RUBILEVEL WASSERWAAGE ALUCAST 60 CM	76938	8	1600
RUBILEVEL WASSERWAAGE ALUCAST 80 CM	76939		1120

◆ PRO

SCHLAUCHWASSERWAAGE

- Inklusive 2 Ersatz-Endrohre mit Wasserhöhemarkierung und 20 m Schlauch. Ventil zum Halten der Füllung und Bereithalten für den nächsten Einsatz.



	ART.-Nr.	
SCHLAUCHWASSERWAAGE	70965	1

MESS-SYSTEME

• **MESSYSTEME IN VERSCHIEDENEN AUSFÜHRUNGEN**



◆ SUPERPRO

RUBIFLEX-MASSBÄNDER

- Ergonomisches Gehäuse aus Vinyl und Gummi.
- Geprüfte Präzision. Klasse II
- Magnetischer Bandanschlag.



	ART.-Nr.		
RUBIFLEX-MASSBAND 5 M X 19 MM MIT MAGNET	75901	12	864
RUBIFLEX-MASSBAND 8 M X 25 MM MIT MAGNET	75902		576

◆ SUPERPRO

IRONBLADE-MASSBÄNDER

- Metallgehäuse mit Gummibeschichtung für sicheren Griff.
- Geprüfte Präzision. Klasse II
- Automatische Arretierung des Bandes.



	ART.-Nr.	
IRONBLADE-MASSBAND 5 M X 19 MM OHNE MAGNET	75904	12
IRONBLADE-MASSBAND 5 M X 25 MM. DOPPELDECKUNG OHNE MAGNET	75909	
IRONBLADE-MASSBAND 8 M X 25 MM OHNE MAGNET	75905	

MESS-SYSTEME - SENKLOTE, WINKELMASS

• AUSWAHL AN MESSSYSTEMEN UND SENKLOTEN



◆ SUPERPRO



SENKLOT

- Schnurlänge: 5 m.
- Einschließlich Holzkegel. Blisterverpackung

	ART.-Nr.		
SENKLOT 600 GR.	70964	6	480

◆ SUPERPRO

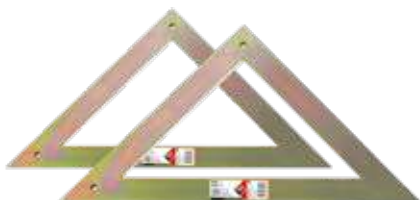

WINKELMASS

- Vierkantprofil

	ART.-Nr.	
WINKELMASS 60 CM.	60993	1
WINKELMASS 80 CM.	60994	

FUGENKREUZE, "T" UND KEILE

• ABSTANDHALTER IN VERSCHIEDENEN FORMEN ZUM EXAKTEN VERLEGEN VON FLIESEN



◆ SUPERPRO



FUGENKREUZE 1MM

- Fugenkreuz für Beläge mit minimalen Fugen. Hochreines Material ohne Verunreinigungen, makellos

	ART.-Nr.		
FUGENKREUZE BTL. 300 STCK. À 1 MM.	02911	10	1200
FUGENKREUZE BTL. 1000 STCK. À 1 MM.	02030	1	540

◆ SUPERPRO



FUGENKREUZE 1,5MM

- HOCHREINES GRUNDMATERIAL
- ohne Verunreinigungen, makellos Fugenkreuze für Wandfliesen.

	ART.-Nr.		
FUGENKREUZE BTL. 300 STCK. À 1,5 MM.	02912	10	960
FUGENKREUZE BTL. 1000 STCK. À 1,5 MM.	02031	1	432

◆ SUPERPRO



FUGENKREUZE 2MM

• Fugenkreuz für Beläge. Hochreines Material ohne Verunreinigungen, makellos

	ART.-Nr.		
FUGENKREUZE BTL. 300 STCK. À 2 MM.	02901	10	1680
FUGENKREUZE BTL. 1000 STCK. À 2 MM.	02000	1	768

◆ SUPERPRO



FUGENKREUZE 2MM L

• Fugenwerkzeug für Wandverfliesungen. Hochreines Material ohne Verunreinigungen, makellos.
• Langversion für GROSSFORMAT Wandfliesen

	ART.-Nr.		
FUGENKREUZE BTL. 300 STCK. À 2 MM.-L	02952	10	960
FUGENKREUZE BTL. 1000 STCK. À 2 MM.-L	02972	1	378

◆ SUPERPRO



FUGENKREUZE 3MM

• Fugenkreuz für Beläge mit feinen Fugen. Hochreines Material ohne Verunreinigungen, makellos.

	ART.-Nr.		
FUGENKREUZE BTL. 200 STCK. À 3 MM.	02902	10	1200
FUGENKREUZE BTL. 1000 STCK. À 3 MM.	02001	1	324

◆ SUPERPRO



FUGENKREUZE 3MM L "VERSTÄRKT"

• Fugenkreuz für großformatige Keramik und Ausbesserungen. Wandverfliesungen. Hochreines Material ohne Verunreinigungen, makellos. Hohlstruktur mit Verstärkung innen zur Aufnahme von Spannungen und für optimale Füllbedingungen des Haftmittels.

	ART.-Nr.	
FUGENKREUZE BTL. 200 STCK. À 3 MM.-L	02953	10
FUGENKREUZE BTL. 1000 STCK. À 3 MM.-L	02973	1

◆ SUPERPRO



FUGENKREUZE 4MM "VERSTÄRKT"

• Fugenkreuze für Standard-Formate.
• Hochreines Material ohne Verunreinigungen, makellos. Hohlstruktur mit Verstärkung innen zur Aufnahme von Spannungen und für optimale Füllbedingungen des Haftmittels.

	ART.-Nr.		
FUGENKREUZE BTL. 200 STCK. À 4 MM.	02954	10	960
FUGENKREUZE BTL. 1000 STCK. À 4 MM.	02974	1	216

SUPERPRO



FUGENKREUZE 5MM

- Fugenkreuze für Standard-Formate.
- Hochreines Material ohne Verunreinigungen, makellos. Hohlstruktur mit Verstärkung innen zur Aufnahme von Spannungen und für optimale Füllbedingungen des Haftmittels.

	ART.-Nr.		
FUGENKREUZE BTL. 100 STCK. À 5 MM.	02903	10	960
FUGENKREUZE BTL. 1000 STCK. À 5 MM.	02002	1	144

SUPERPRO



FUGENKREUZE 6MM

- Fugenkreuze für Standard-Formate.
- Hochreines Material ohne Verunreinigungen, makellos. Hohlstruktur mit Verstärkung innen zur Aufnahme von Spannungen und für optimale Füllbedingungen des Haftmittels.

	ART.-Nr.		
FUGENKREUZE BTL. 100 STCK. À 6 MM.	02036	10	540

SUPERPRO



FUGENKREUZE 7MM

- Fugenkreuze für grosse Formate.
- Hochreines Material ohne Verunreinigungen, makellos. Hohlstruktur mit Verstärkung innen zur Aufnahme von Spannungen und für optimale Füllbedingungen des Haftmittels.

	ART.-Nr.		
FUGENKREUZE BTL. 100 STCK. À 7 MM.	02904	10	540

SUPERPRO



FUGENKREUZE 10MM

- Fugenkreuze für grosse Formate.
- Hochreines Material ohne Verunreinigungen, makellos. Hohlstruktur mit Verstärkung innen zur Aufnahme von Spannungen und für optimale Füllbedingungen des Haftmittels.

	ART.-Nr.		
FUGENKREUZE BTL. 50 STCK. À 10 MM.	02905	10	540

SUPERPRO



"T" 2MM

- Ideal für die Platzierung zwischen den Fugen.
- Qualitätsmaterialien Basis ohne Verunreinigungen oder Fehlstellen .

	ART.-Nr.		
T FÜR FUGEN BTL. 300 STCK. À 2 MM.	02861	10	
T FÜR FUGEN BTL. 1000 STCK. À 2 MM.	02864	1	540

SUPERPRO



"T" 3MM

- Ideal für die Verlegung an Randstellen
- Hochreines Material ohne Verunreinigungen, makellos.

	ART.-Nr.		
T FÜR FUGEN BTL. 200 STCK. À 3 MM.	02923	10	1680
T FÜR FUGEN BTL. 1000 STCK. À 3 MM.	02063	1	540

SUPERPRO



"T" 5MM

- Ideal für die Verlegung an Randstellen
- Hochreines Material ohne Verunreinigungen, makellos. Hohlstruktur mit Verstärkung innen zur Aufnahme von Spannungen und für optimale Füllbedingungen des Haftmittels.

	ART.-Nr.		
T FÜR FUGEN BTL. 100 STCK. À 5 MM.	02924	10	2040

SUPERPRO



"T" 10MM

- Ideal für die Verlegung an Randstellen
- Hochreines Material ohne Verunreinigungen, makellos. Hohlstruktur mit Verstärkung innen zur Aufnahme von Spannungen und für optimale Füllbedingungen des Haftmittels.

	ART.-Nr.		
T FÜR FUGEN BTL. 50 STCK. A 10 MM.	02926	10	720

SUPERPRO



KEIL

- KEILE IN VARIABLER STÄRKE
- für den Einsatz an Fugen unterschiedlicher Abmessungen

	ART.-Nr.		
FLIESENKEILE 5 MM. (BTL. 250 ST.)	02396	10	2400
FLIESENKEILE BTL. 500 STCK. À 5 MM.	02950		1500
FLIESENKEILE 7,5 MM. (BTL. 250 ST.)	02397		1800
FLIESENKEILE BTL. 500 STCK. À 7,5 MM.	02951		960

SUPERPRO



DISPLAY BOX

- Untrennbare Verkaufseinheit. Enthält etikettierte Tüten

	ART.-Nr.			
FUGENKREUZE 1 MM. (42 X B-300 U.) DISPLAY BOX	02123	42	300	32
FUGENKREUZE 1,5 MM. (36 X B-300 UN.) DISPLAY BOX	02124	36		
FUGENKREUZE 2 MM. (48 X B-300 U.) DISPLAY BOX	02125	48		
FUGENKREUZE 3 MM. (42 X B-200 U.) DISPLAY BOX	02127	42	200	30
FUGENKREUZE 5 MM. (36 X B-100 U.) DISPLAY BOX	02130	36	100	
FUGENKREUZE 7 MM. (16 X B-100 U.) DISPLAY BOX	02132	16	50	32
FUGENKREUZE 10 MM. (18 X B-50 U.) DISPLAY BOX	02135	18		32
FLIESENKEILE 5 MM. (48 X B-500 U.) DISPLAY BOX	02279	48	500	30

QUADRATISCHE FORMATE

cm / inch	x m2 / x10 sq.ft.	x m2 / x10 sq.ft.
10 X 10 4" X 4"	140	230
15 X 15 6" X 6"	63	103
20 X 20 8" X 8"	35	58
30 X 30 12" X 12"	16	26
33 X 33 13" X 13"	13	22
40 X 40 16" X 16"	9	15
45 X 45 18" X 18"	7	12
50 X 50 20" X 20"	6	10
60 X 60 24" X 24"	4	7
75 X 75 30" X 30"	3	5
80 X 80 31" X 31"	3	4
90 X 90 35" X 35"	2	3

RECHTECKIGE FORMATE

cm / inch	x m2 / x10 sq.ft.	x m2 / x10 sq.ft.
15 X 60 6" X 24"	16	26
15 X 90 6" X 35"	10	18
15 X 120 6" X 47"	8	13
20 X 40 8" X 16"	18	29
20 X 60 8" X 24"	12	20
20 X 80 8" X 31"	9	15
20 X 100 8" X 40"	7	12
25 X 100 10" X 40"	6	10
30 X 60 12" X 24"	8	13
30 X 90 12" X 35"	6	9
30 X 120 12" X 48"	4	7
40 X 80 16" X 31"	5	8

EXTRAGROSSE FORMATE

cm / inch	x pz.	x pz.
100 X 150 40" X 59"	2	4
100 X 300 40" X 118"	2	4
120 X 120 48" X 48"	2	4
120 X 360 48" X 142"	2	4
150 X 150 59" X 59"	2	4
150 X 300 59" X 118"	2	4



VERBRAUCH

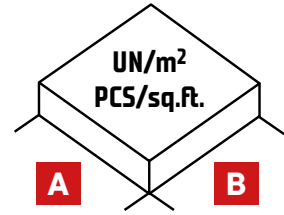

		inch																			
		6	9	12	16	18	20	24	30	32	36	40	48	60	72	80	96	120	128		144
cm	A	8	5,3	6	4,5	4	3,6	3	3,2	3	2,7	2,4	2	2	1,7	1,8	1,5	1,4	1,5	1,3	6
	20	50	3,6	4,0	3,0	2,7	2,4	2,0	2,1	2,0	1,8	1,6	1,3	1,3	1,1	1,2	1,0	0,9	1,0	0,9	9
	25	40	32	4	3	2,7	2,4	2	2	1,9	1,7	1,5	1,3	1,2	1	1,1	0,9	0,8	0,8	0,8	12
	30	50	40	44	2,3	2	1,8	1,5	1,5	1,4	1,3	1,1	0,9	0,9	0,8	0,8	0,7	0,6	0,6	0,6	16
	40	38	30	33	25	1,8	1,6	1,3	1,3	1,3	1,1	1	0,8	0,8	0,7	0,7	0,6	0,5	0,6	0,5	18
	45	33	27	30	22	20	1,4	1,2	1,2	1,1	1	0,9	0,8	0,7	0,6	0,6	0,5	0,5	0,5	0,5	20
	50	30	24	27	20	18	16	1	1	0,9	0,8	0,8	0,6	0,6	0,5	0,5	0,4	0,4	0,4	0,4	24
	60	25	20	22	17	15	13	11	1	0,9	0,8	0,7	0,6	0,6	0,5	0,5	0,4	0,4	0,4	0,3	30
	75	27	21	22	17	15	13	11	11	0,8	0,8	0,7	0,6	0,5	0,4	0,5	0,4	0,3	0,4	0,3	32
	80	25	20	21	16	14	13	10	10	9	0,7	0,6	0,5	0,5	0,4	0,4	0,3	0,3	0,3	0,3	36
	90	22	18	19	14	12	11	9	9	8	7	0,5	0,5	0,4	0,4	0,4	0,3	0,3	0,3	0,3	40
	100	20	16	19	13	11	10	8	8	8	7	6	0,4	0,4	0,3	0,3	0,3	0,2	0,2	0,2	48
	120	17	13	14	10	9	8	7	7	6	6	5	4	0,3	0,3	0,3	0,2	0,2	0,2	0,2	60
	150	17	13	13	10	9	8	7	6	6	5	5	4	4	0,2	0,2	0,2	0,2	0,2	0,2	72
	180	14	11	11	8	7	7	6	5	5	4	4	3	3	2	0,2	0,2	0,2	0,2	0,2	80
	200	15	12	12	9	8	7	6	5	5	4	4	3	3	3	0,2	0,1	0,1	0,1	0,1	96
	240	13	10	10	7	6	6	5	4	4	4	3	3	3	2	2	0,1	0,1	0,1	0,1	120
	300	12	9	9	7	6	5	4	4	4	3	3	3	2	2	2	1	0,1	0,1	0,1	128
	320	13	10	9	7	6	6	5	4	4	3	3	3	2	2	2	1	1	0,1	0,1	144
	360	11	9	8	6	6	5	4	4	3	3	3	2	2	2	1	1	1	1	1	
		20	25	30	40	45	50	60	75	80	90	100	120	150	180	200	240	300	320	360	
		cm																		B	



NIVELLIERSYSTEM-RECHNER

*Nähermaßenberechnung ohne Berücksichtigung von Umfängen oder Zwischenwänden der zu beschichtenden Fläche.

TILE LEVEL QUICK: NIVELLIERSYSTEM

- SYSTEM ZUR ERLEICHTERUNG DER FLIESENVERLEGUNG, ZUM AUSGLEICH VON ÜBERKANTEN BEIM VERLEGEN BZW. ZUR VERBESSERUNG DES ENDERGEBNISSES.

3
Set



- Vermeiden Sie beim Verlegen von keramischen Fliesen, sowohl bei Boden- als auch bei Wandfliesen, Schlierenbildung.
- Für Fliesenformate ab 30x30 cm (12 "x12") oder größer. Immer mit Rückenbutterung.
- Garantiert Ebenheit und Gleichmäßigkeit der Verlegefläche.
- Intuitiv und einfach in der Anwendung. Die Ergebnisse hängen weniger von den Fähigkeiten des Anwenders ab.
- System der Schlagentfernung. Immer in Richtung des Fugenmaterials.
- Kompatibel mit Fliesen zwischen 3 und 16 mm Dicke.
- Streifen aus technischem Polymer. System empfindlich auf Feuchtigkeit.
- Leichte Zange mit Softgrip-Griff aus Bimaterial.
- Schnell und bequem.
- Zange mit 4 Arbeitspositionen. Schnelle Anpassung der Dicke an jede Fliese.



PREMIUM



TILE LEVEL QUICK SET

• Das Quick Set besteht aus einer Zange, 100 Stiften und 100 wiederverwendbaren Kappen. Verpackung im praktischen Eimer.

	ART.-Nr.		
TILE LEVEL QUICK BASISSET	02941	1	80

PREMIUM



TILE LEVEL QUICK KAPPEN

• Wiederverwendbare Kappen. Das Material besteht aus Polyoxymethylen (POM). Das Design der Kappen sorgt für eine gleichmäßige Druckverteilung.

	ART.-Nr.		
TILE LEVEL QUICK KAPPEN (B-100 EINH.)	02890	10	300
TILE LEVEL QUICK KAPPEN (B-400 EINH.)	02892	8	64

PREMIUM



TILE LEVEL QUICK STIFTE

• Aus technisch nicht hygroskopisch Polymeren.
 • Muss nicht vor der Verwendung eingeweicht werden.
 • Die Stiftdicke garantiert eine minimale Fugenmasse von 1mm
 • Sorgt für eine kontinuierliche Spannung zwischen Stifte und Kappen.
 • Die Einkerbung am Fuß der Laschen dient der Durchfeuchtung der Fliese im Kleberbett.

	ART.-Nr.		
TILE LEVEL QUICK STIFTE (B-100 EINH.)	02893	6	180
TILT LEVEL QUICK STIFTE (B-400 EINH.)	02895		48

PREMIUM



TILE LEVEL QUICK ZANGE

• Ergonomisches Design mit 2-Komponenten-Griff. Hergestellt aus einem sehr leichtem und widerstandsfähigem Material. Der Zuweg bis zum Fixieren des Nivelliersystems richtet sich nach der Stärke des Fliesensmaterials.

	ART.-Nr.		
TILE LEVEL QUICK ZANGE	02989	1	756

PREMIUM



TILE LEVEL QUICK HEAVY DUTY ZANGE

• Metallausführung der TLQ-Kunststoffzange, voll kompatibel.
 • Hergestellt aus verzinktem Kohlenstoffstahl.
 • Ergonomischer Griff aus 2K-Material (Kunststoff und Gummi).
 • Höhenverstellung mittels Stellschraube (ohne Werkzeug).

	ART.-Nr.	
TILE LEVEL QUICK HEAVY DUTY ZANGE	03900	1

DELTA LEVEL SYSTEM: NIVELLIERSYSTEM

• **SYSTEM ZUR ERLEICHTERUNG DER FLIESENVERLEGUNG, ZUM AUSGLEICH VON ÜBERKANTEN BEIM VERLEGEN BZW. ZUR VERBESSERUNG DES ENDERGEBNISSES.**



- Vermeidet Überkanten beim Verlegen von Boden- und Wandfliesen.
- Für Fliesenformate ab 30x30 cm (12 "x12") oder größer. Immer mit Rückenbutterung.
- EINFACHE und INTUITIVE Anwendung.
- System zum Abschlagen. IMMER in Richtung des Fugenverlaufs.
- Garantiert Ebenheit und Gleichmäßigkeit der Verlegefläche.
- Wiederverwendbare Keile.
- Zange mit Druckeinstellung je nach Fliesendicke.



KIT DELTA LEVEL SYSTEM

- Das Set besteht aus 1 Zange, 100 Streifen und 100 wiederverwendbaren Keilen.
- Verpackt in einem praktischen Eimer.

	ART.-Nr.		
KIT DELTA LEVEL SYSTEM 1MM (3-12MM)	03956	1	80
KIT DELTA LEVEL SYSTEM 1,5MM (3-12MM)	03957		
KIT DELTA LEVEL SYSTEM 2MM (3-12MM)	03958		

◆ SUPERPRO

PATENTED



DELTA LEVEL SYSTEM KEILE N

- Verhindert die Entstehung von Überkanten bei der Verlegung von keramischen Fliesen, sowohl in Böden als auch an Wänden.
- Empfohlen für Formate von 30x30 cm und darüber, immer mit Rückbutterung.

	ART.-Nr.		
DELTA LEVEL SYSTEM KEILE N (B-100 EINH.)	03952	12	192
DELTA LEVEL SYSTEM KEILE N (B-200 EINH.)	03953	13	104
DELTA LEVEL SYSTEM KEILE N (B-400 EINH.)	03954	6	48
DELTA LEVEL SYSTEM KEILE N (C-1200 EINH.)	03955	1	16

◆ SUPERPRO

PATENTED



DELTA LEVEL SYSTEM ZANGE FAST-FIX

- FAST-FIX System. Schnell und sicher fixieren ohne schrauben.
- Aus Stahl mit einem 2-Komponenten Softgriff für mehr Ergonomie.
- Schutzabdeckung am Brechflügel, um eine Beschädigung der Fliese zu vermeiden.

	ART.-Nr.	
DELTA LEVEL SYSTEM ZANGE FAST-FIX	03901	6

◆ SUPERPRO

NEW!



NIVELLIERSYSTEM KERAMIK SCHUTZ

- Zum Schutz der Fliesen vor Kratzern oder Abriebschäden, die durch die Reibung zwischen Keilen, Kappen und empfindlichen Fliesen entstehen, insbesondere in Gegenwart von Sand oder harten Partikeln.
- Für Delta System Keile oder Cyclone System Gewinde.
- Wiederverwendbar.

	ART.-Nr.			
NIVELLIERSYSTEM KERAMIK SCHUTZ	16902	100	4,9 kg	-

◇ SUPERPRO

DELTA LEVEL SYSTEM LASCHEN

- Hergestellt aus Kunststoff (PP).
- Verschiedene Ausführungen:
- Die Laschen 0,5 mm / 1 mm / 1,5 mm und 2 mm sind für Fliesen von 3 bis 12 mm. Die Laschen 1,5 mm und 2 mm sind für Fliesen von 11 bis 20 mm. Die 3 mm und 5 mm Laschen sind für Fliesen von 6 bis 15 mm. Die 5 mm Laschen sind für Fliesen von 13 bis 20 mm.



ART.-Nr.



	ART.-Nr.		
DELTA LEVEL LASCHEN 3-12 MM. 0,5 MM. (B-100 EINH.)	03929	22	352
DELTA LEVEL LASCHEN 3-12 MM. 0,5 MM. (B-200 EINH.)	03930	21	168
DELTA LEVEL LASCHEN 3-12 MM. 0,5 MM. (B-400 EINH.)	03931	13	104
DELTA LEVEL LASCHEN 3-12 MM. 0,5 MM. (C-2400 EINH.)	03932	1	16
DELTA LEVEL LASCHEN 3-12 MM. 1 MM. (B-100 EINH.)	02850	22	352
DELTA LEVEL LASCHEN 3-12 MM. 1 MM. (B-200 EINH.)	02851	21	168
DELTA LEVEL LASCHEN 3-12 MM. 1 MM. (B-400 EINH.)	02839	13	104
DELTA LEVEL LASCHEN 3-12 MM. 1 MM. (C-2400 EINH.)	02870	1	16
DELTA LEVEL LASCHEN 3-12 MM. 1,5 MM. (B-100 EINH.)	02840	22	352
DELTA LEVEL LASCHEN 3-12 MM. 1,5 MM. (B-200 EINH.)	02841	21	168
DELTA LEVEL LASCHEN 3-12 MM. 1,5 MM. (B-400 EINH.)	02842	13	104
DELTA LEVEL LASCHEN 3-12 MM. 1,5 MM. (C-2400 EINH.)	02855	1	16
DELTA LEVEL LASCHEN 3-12 MM. 2 MM. (B-100 EINH.)	02852	22	352
DELTA LEVEL LASCHEN 3-12 MM. 2 MM. (B-200 EINH.)	02853	24	192
DELTA LEVEL LASCHEN 3-12 MM. 2 MM. (B-400 EINH.)	02854	13	104
DELTA LEVEL LASCHEN 3-12 MM. 2 MM. (C-2400 EINH.)	02856	1	16
DELTA LEVEL LASCHEN 6-15 MM. 3 MM. (B-100 EINH.)	02866	20	320
DELTA LEVEL LASCHEN 6-15 MM. 3 MM. (B-200 EINH.)	02867	21	168
DELTA LEVEL LASCHEN 6-15 MM. 3 MM. (B-400 EINH.)	02868	11	88
DELTA LEVEL LASCHEN 6-15 MM. 3 MM. (C-2400 EINH.)	02869	1	16
DELTA LEVEL LASCHEN 6-15 MM. 5 MM. (B-100 UN)	06826	20	320
DELTA LEVEL LASCHEN 6-15 MM. 5 MM. (B-200 UN)	06827	21	168
DELTA LEVEL LASCHEN 6-15 MM. 5 MM. (B-400 UN)	06828	11	88
DELTA LEVEL LASCHEN 6-15 MM. 5 MM. (C-2400 UN)	06829	1	16
DELTA LEVEL LASCHEN 11-20 MM. 2 MM. (B-100 EINH.)	02858	20	320
DELTA LEVEL LASCHEN 11-20 MM. 1,5 MM. (B-100 EINH.)	02846		
DELTA LEVEL LASCHEN 13-20MM 5MM (B-100 UN)	06981		



CYCLONE LEVEL SYSTEM: NIVELLIERSYSTEM

• **SYSTEM ZUR ERLEICHTERUNG DER FLIESENVERLEGUNG, ZUM AUSGLEICH VON ÜBERKANTEN BEIM VERLEGEN BZW. ZUR VERBESSERUNG DES ENDERGEBNISSES.**



- Ein Werkzeug ist für die Installation nicht erforderlich.
- EINFACHE, SCHNELLE und INTUITIVE ANWENDUNG. Die Ergebnisse hängen weniger von den Fähigkeiten und der Erfahrung des Benutzers ab.
- GROSSE und ERGONOMISCHE Kappe. Verletzt nicht die Finger beim Anziehen.
- GARANTIERT die Ebenheit und Gleichmäßigkeit der Verlegefläche.
- Entfernung des Systems durch SCHLAG (Tritt oder Hammer). IMMER in Richtung der Mörtelfuge.
- Wiederverwendbare Kappen.
- Die Basis des Clips gewährleistet eine kontinuierliche Spannung zwischen Clip und Kappe.
- Die seitlichen Rillen an der Basis des Clips FÖRDERN die Ausbreitung des Klebers und verbessern so die Haftung der Fliese.
- System zur Einstellung der Spannung in Abhängigkeit von der Dicke der Keramikfliese.
- Empfohlen für Fliesen mit einer Dicke von 3 bis 20 mm.

SUPERPRO



KIT CYCLONE

- Das Set enthält 300 Laschen und 100 wiederverwendbare Kappen.
- Im praktischen Eimer.

	ART.-Nr.		
KIT CYCLONE L.S. 1,5 MM	35964	1	40
KIT CYCLONE L.S. 3 MM	35965		
KIT CYCLONE L.S. 5 MM	35903		

SUPERPRO



PATENT PENDING

CYCLONE KAPPEN

- Spezielles 6 mm Außengewinde.
- Exzentrische Elemente für eine bessere Kraftverteilung.
- Geschwungener Körper für besseren Grip.
- Abmessungen: 59x59x38 mm.
- Im wiederverwendbaren Behälter.

	ART.-Nr.		
CYCLONE KAPPEN (B-100)	35949	5	50
CYCLONE KAPPEN (B-300)	35950	4	24
CYCLONE KAPPEN (B-1200)	35951	1	12

SUPERPRO



NIVELLIERSYSTEM KERAMIK SCHUTZ

- Zum Schutz der Fliesen vor Kratzern oder Abriebschäden, die durch die Reibung zwischen Keilen, Kappen und empfindlichen Fliesen entstehen, insbesondere in Gegenwart von Sand oder harten Partikeln.
- Für Delta System Keile oder Cyclone System Gewinde.
- Wiederverwendbar.

	ART.-Nr.			
NIVELLIERSYSTEM KERAMIK SCHUTZ	16902	100	4,9 kg	-

SUPERPRO



CYCLONE BASIS LINEAR

- Verfügbar in verschiedenen Fugenbreiten:
- Basis Linear in 1, 1.5, 2, 3 und 5 mm.
- Farbliche Unterschiede für jede Fugenbreite.

	ART.-Nr.		
CYCLONE L.S. 1 MM LINEAR (B-100)	35937	36	12
CYCLONE L.S. 1 MM LINEAR (B-300)	35938	12	
CYCLONE L.S. 1 MM LINEAR (C-2400)	35939	1	20
CYCLONE L.S. 1.5 MM LINEAR (B-100)	35940	36	12
CYCLONE L.S. 1.5 MM LINEAR (B-300)	35941	12	
CYCLONE L.S. 1.5 MM LINEAR (C-2400)	35942	1	20
CYCLONE L.S. 2 MM LINEAR (B-100)	35943	36	12
CYCLONE L.S. 2 MM LINEAR (B-300)	35944	12	
CYCLONE L.S. 2 MM LINEAR (C-2400)	35945	1	20
CYCLONE L.S. 3 MM LINEAR (B-100)	35946	36	12
CYCLONE L.S. 3 MM LINEAR (B-300)	35947	12	
CYCLONE L.S. 3 MM LINEAR (C-2400)	35948	1	20
CYCLONE L.S. 5 MM LINEAR (B-100)	35900	36	12
CYCLONE L.S. 5 MM LINEAR (B-300)	35901	12	
CYCLONE L.S. 5 MM LINEAR (C-2400)	35902	1	20

SUPERPRO



KREUZ CYCLONE

- Verfügbar in verschiedenen Fugenbreiten:
- Basis Kreuz in 1.5 und 3 mm.
- Farbliche Unterschiede für jede Fugenbreite.

	ART.-Nr.		
CYCLONE L.S. 1.5 MM KREUZ (B-100)	35952	36	12
CYCLONE L.S. 1.5 MM KREUZ (B-300)	35953	12	
CYCLONE L.S. 3 MM KREUZ (B-100)	35955	36	
CYCLONE L.S. 3 MM KREUZ (B-300)	35956	12	

SUPERPRO



CYCLONE CROSS T BASE

- Erhältlich in verschiedenen Ausführungen:
- 1,5 und 3 mm T-Flansche.
- Visuelle Identifizierung der Dicke durch Farben.

	ART.-Nr.		
CYCLONE L.S. 1.5 MM CROSS T BASE (B-300)	35959	12	12
CYCLONE L.S. 3 MM CROSS T BASE (B-300)	35962		



KUNSTSTOFF- SCHÜTTROHRE

KUNSTSTOFFEIMER UND KUNSTSTOFFKORB

Bauschuttrutschen.

Kunststoffprodukte für die Bauindustrie.



KUNSTSTOFFFALLROHRE FÜR BAUSCHUTT "LIGHTCHUTE"

- Bauschuttröhre aus Plastik stellen eine kostengünstige und sichere Möglichkeit dar, um Bauschutt aus oberen Geschossen in Schuttcontainer auf Straßenniveau zu befördern. Aufgrund ihrer Benutzerfreundlichkeit ist ihr Einsatz für alle Bauarbeiten in mehrstöckigen Gebäuden interessant. Bauschuttröhre sind besonders empfehlenswert für Bauarbeiten im Stadtgebiet.
- Innenseiten mit Verstärkungsrippen gegen Abnutzung. Längere Lebensdauer.
- Reduziert die Staubentwicklung.
- Einfacher und schneller Aufbau. Mit Schnellverschlusshaken.
- Stapelbar; Platzsparend beim Transport und bei der Lagerung.
- Große Auswahl an Zubehörteilen.



▲ SUPERPRO



TRICHTERAUFSATZ AUS KUNSTSTOFF FÜR SCHUTTRÖHR "LIGHTCHUTE"

- Einfülltrichter für die Schuttrutschen-Palette LIGHTCHUTE.
- Kompatibel mit dem Anfanselement und den Zwischenelementen.
- HERVORRAGENDE Schlagfestigkeit und Formbeständigkeit.
- Längere HALTBARKEIT.
- 6 mm dicke Wände mit inneren Verstärkungsrippen, um den Verschleiß zu REDUZIEREN.
- REDUZIERTE Staubentwicklung.
- Ausgestattet mit EXTRA VERSTÄRKTEN, 6 mm starken Ketten nach DIN 763.
- 3 mm starke Innenkette zur Fixierung des oberen Segments bei Zwischenbefüllung.
- SCHNELLE und EINFACHE Montage, mit Schnellverbinder.
- PLATZSPAREND stapelbar.



ART.-Nr.

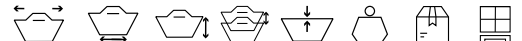

TRICHTERAUFSATZ AUS KUNSTSTOFF FÜR SCHUTTRÖHR "LIGHTCHUTE"	88765	485 mm	450 mm	54 cm	50 cm	6 mm	5,7 kg	1	28
--	-------	--------	--------	-------	-------	------	--------	---	----

▲ SUPERPRO



FALLROHR GERADE "LIGHTCHUTE"

- Kann an jede Rutsche mit Einfülltrichter sowie alle Zubehörteile für Schuttrutschen angekoppelt werden.



ART.-Nr.

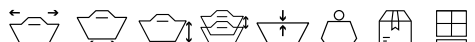

FALLROHR VERSTÄRKT GERADES ROHR	88760	470 mm	380 mm	110 cm	100 cm	6 mm	8,4 kg	1	24
---------------------------------	-------	--------	--------	--------	--------	------	--------	---	----

ZUBEHÖR FÜR BAUSCHUTT-FALLROHRE

- GROSSE AUSWAHL AN ZUBEHÖRTEILEN FÜR SCHUTTROHRE AUS KUNSTSTOFF UND AUS PLASTIK.
- ERMÖGLICHEN DIE VERANKERUNG AM BAUWERK UND GERÜST – SCHNELLER, SICHERER UND KOMFORTABLER.



PREMIUM



HALTERUNG FÜR DIE ANBRINGUNG DES SCHUTTROHRS

- Basisteil der Halterung für das Schuttrohr
- Verstärkt. Trägt das Gewicht der Schuttröhre, die daran angehängt werden.
- Zwei Feststellpositionen erlauben die einfache Verankerung an einem Strukturelement des Bauwerks (Mauerwerk, Fensteröffnung, Balkon etc.)
- Einschließlich zweier Schraubzwingen für einen perfekten Halt.
- Zur Sicherheit wird empfohlen, Zwischenverankerungen zu verwenden; und zwar alle 15 Meter.

	ART.-Nr.		
HALTERUNG FÜR DIE ANBRINGUNG DES SCHUTTROHRS	88515	1	5

PREMIUM



BEFESTIGUNGSELEMENT F. GERÜST

- Basisteil der Verankerung am Gerüst für Schuttröhre
- Verstärkt. Trägt das Gewicht der Schuttröhre, die daran angehängt werden.
- Einfach am Gerüst zu verankern.
- Zur Sicherheit wird empfohlen, Zwischenverankerungen zu verwenden; und zwar alle 15 Meter.

	ART.-Nr.		
BEFESTIGUNGSELEMENT F. GERÜST	88517	1	5



KUNSTSTOFF-EIMER UND -KÖRBE "LIGHTBUCK"

• Diese hochwertigen Plastikeimer stellen eine kostengünstige und leichte Alternative dar. Zum Sortiment der Plastikeimer gehören Modelle in den Größen 10, 12, 15 und 22 Liter. Die Plastikeimer zeichnen sich durch folgende Eigenschaften aus:



- Aus hochwertigem Polyethylen hergestellt. Robuster.
- Geeignet für jegliche Arbeiten, sowohl im Bausektor als auch in anderen Bereichen.
- Hohe Wandstärke für optimale Widerstandsfähigkeit.

PRO



KUNSTSTOFFEIMER ITALIANO "LIGHTBUCK" (10 L.)

- Höherer Tragekomfort. Zum leichten Aufnehmen von Abfällen.
- Sehr haltbarer Metallbügel.
- Wände mit Verstärkungsrippen.



ART.-Nr.



KUNSTSTOFFEIMER ITALIANO (10 L.)	88770	- cm	- mm	10 l.	1 kg	10	600
----------------------------------	-------	------	------	-------	------	----	-----

PRO



KUNSTSTOFFEIMER MIT SKALA "LIGHTBUCK" (12 L.)

- Höherer Tragekomfort. Zum leichten Aufnehmen von Abfällen.
- Mit Literskala.
- Sehr haltbarer Metallbügel.
- Wände mit Verstärkungsrippen.



ART.-Nr.



KUNSTSTOFFEIMER MIT SKALA (12 L.)	88776	- cm	- mm	12 l.	1 kg	10	480
-----------------------------------	-------	------	------	-------	------	----	-----

PRO



KUNSTSTOFFEIMER MIT SKALA AUS GUSS "LIGHTBUCK" (15 L.)

- Höherer Tragekomfort. Zum leichten Aufnehmen von Abfällen.
- Mit Literskala.
- Mit Ausguss, um Werkstoffe nicht zu verschütten.
- Mit verstärktem Oberrand für bessere Haltbarkeit.
- Sehr haltbarer Metallbügel.
- Wände mit Verstärkungsrippen.



ART.-Nr.



KUNSTSTOFFEIMER MIT SKALA&AUSGUSS (15 L.)	88775	- cm	- mm	15 l.	1,2 kg	10	360
---	-------	------	------	-------	--------	----	-----



PRO

KUNSTSTOFFKÖRBE MODELL 2 "LIGHTBUCK" GRIFF EXT. (20 L.)

- Mehr Komfort beim Transport. Einfache Müllabfuhr.
- Schwere Metallgriff.
- Kunststoffgriff. Comfort.



ART.-Nr.



KUNSTSTOFFKÖRBE MODELL 2 "LIGHTBUCK" GRIFF EXT. (20 L.)	88712	370 mm	27 cm	20 l.	0,85 kg	10	450
--	-------	--------	-------	-------	---------	----	-----

PRO

KUNSTSTOFFKÖRBE MODELL 2 "LIGHTBUCK" (22 L.)

- Mehr Komfort beim Transport. Einfache Müllabfuhr.
- Schwere Metallgriff
- Kunststoffgriff. Comfort.



ART.-Nr.



KUNSTSTOFFKÖRBE MODELL 2 (22 L.)	88772	370 mm	27 cm	22 l.	1 kg	10	450
---	-------	--------	-------	-------	------	----	-----



KUNSTSTOFFKORB "FLEXTUB"

• DIE Hochwertigen Baukübel aus Plastik, die in verschiedensten Bereichen eingesetzt werden können, vereinen eine optimale Widerstandsfähigkeit mit guter Flexibilität und sind dabei sehr leicht. Aufgrund ihrer Form und des Designs der Henkel kann jedes Modell dieser Kübelreihe vom Benutzer mit einer Hand transportiert werden, ohne Risiko der Materialermüdung oder des Reißens. Die Baukübel aus Plastik zeichnen sich durch folgende Eigenschaften aus:



- Aus hochwertigem Polyethylen hergestellt. Robuster.
- Geeignet für jegliche Arbeiten, sowohl im Bausektor als auch in anderen Bereichen.
- Hohe Wandstärke für optimale Widerstandsfähigkeit.

PRO



KUNSTSTOFFKORB "HEAVY DUTY"

- Höherer Tragekomfort. Zum leichten Aufnehmen von Abfällen.
- Verstärkte Bügel. Größere Haltbarkeit.
- Leicht.



PROTECTED DESIGN

ART.-Nr.



SCHWARZER KUNSTSTOFFEIMER NR. 3 (40 L.)
HEAVY DUTY

88778

33 cm

440 mm

40 l.

1,1 kg

10

300

PRO



KUNSTSTOFFKORB FARBE SCHWARZ NR.1 "FLEXTUB" (25 L.)

- Höherer Tragekomfort. Zum leichten Aufnehmen von Abfällen.



ART.-Nr.



KUNSTSTOFFEIMER SCHWARZ NR.1
(25 L.)

88771

30 cm

360 mm

25 l.

0,8 kg

10

450

PRO



KUNSTSTOFFKORB FARBE SCHWARZ №.4 "FLEXTUB" (55 L.)

- Höherer Tragekomfort. Zum leichten Aufnehmen von Abfällen.
- Leicht.



ART.-Nr.



KUNSTSTOFFEIMER SCHWARZ №.4
(55 L.)

88774

33 cm

530 mm

55 l.

1,6 kg

10

200

PRO

KUNSTSTOFFKORB FARBE SCHWARZ "FLEXTUB" №.3 (40 L.)

- Höherer Tragekomfort. Zum leichten Aufnehmen von Abfällen. Verstärkte Bügel.
- Größere Haltbarkeit.
- Leicht.



ART.-Nr.



KUNSTSTOFFEIMER SCHWARZ №.3 (40 L.)	■	88773						
KUNSTSTOFF-TRAGE-EIMER ROT №.3 (40 L.)	■	88726						
KUNSTSTOFF-TRAGE-EIMER GELB №.3 (40 L.)	■	88720						
KUNSTSTOFF-TRAGE-EIMER BLAU №.3 (40 L.)	■	88721	33 cm	440 mm	40 l.	1,3 kg	10	300
KUNSTSTOFF-TRAGE-EIMER GRÜN №.3 (40 L.)	■	88728						
KUNSTSTOFF-TRAGE-EIMER PISTAZIE №.3 (40 L.)	■	88725						
KUNSTSTOFF-TRAGE-EIMER ORANGE №.3 (40 L.)	■	88724						





SCHUTZAUSRÜSTUNG

—
Persönliche Schutzausrüstung für den Bauprofi.



KNIESCHONER UND SPEZIALSITZ SR-1

3
Set

• KNIESCHONER

PRO

GELÄNDEGEEIGNET 4X4

KISSEN



- Polyurethan-Kissen zum Schutz der Knie.
- Für Arbeiten am Boden ohne Knieschoner.
- Große Oberfläche, kann auch als Sitzunterlage benutzt werden

ART.-Nr.



KNIEKISSEN	65943	1
-------------------	-------	---

PRO

GELÄNDEGEEIGNET 4X4

FLEX-KNIESCHONER



- Flexibler, ergonomischer Schutz. Befestigung mit verstellbarem Elastikband.
- Superbequeme Profi-Knieschoner.
- Innenfutter aus weichem Material, das sich der Knieform anpasst.
- Äußerst flexibel und widerstandsfähig.
- Gemäß EN 14404.
- Leistungsniveau: 1

ART.-Nr.



FLEX-KNIESCHONER	81994	6
-------------------------	-------	---

SUPERPRO

GELÄNDEGEEIGNET 4X4

PROFESSIONELLE KNIESCHONER N



- Nützlich für jede Aufgabe, die ein Knien über längere Zeiträume erfordert.
- Ideal für eine wesentlich komfortablere Verlegung von Fliesen und Bodenbelägen im Allgemeinen in verschiedenen Phasen der Verlegung: Vorbereitung des Untergrunds, Verlegung, Verfugen und Reinigung.
- GROSSE STÜTZFLÄCHE für optimale STABILITÄT und besten KOMFORT.
- Doppelter Riemen, damit der Knieschoner jederzeit fest am Bein anliegt.
- Verhindert die Blockierung des Blutflusses in der Kniekehle.
- Schnelle Gurtbefestigung.
- In Übereinstimmung nach EN14404.
- Leistungsstufe: 1

ART.-Nr.



PROFI KNIESCHONER N	66957	6	192
----------------------------	-------	---	-----



◇ SUPERPRO HARTE OBERFLÄCHE



GEL COMFORT-KNIESCHONER

- Profi-Knieschoner mit ergonomischem Design und hohem Tragekomfort.
- Das Modell kombiniert hartes, schlagfestes Material, das vor Unebenheiten am Boden schützt, mit weicher Innenfüllung, die sich an die Anatomie des Benutzers anpasst. Neben der Schutzfunktion durch den Einsatz von Silikongel im Inneren, sorgt die ausgeklügelte Ergonomie für Stabilität und beugt Überbelastung der Bänder und Sehnen vor.
- Mit zwei Neopren-Streifen als Verschluss.

	ART.-Nr.		
GEL COMFORT-KNIESCHONER	81998	6	96

◇ PREMIUM HARTE OBERFLÄCHE



KNIESCHONER GEL DUPLEX

- Professionelle, sehr bequeme Knieschoner in ergonomischem Design.
- Optimale Verbindung aus harten Materialien zum Schutz vor Stößen und Unregelmäßigkeiten im Untergrund
- und weichen Materialien innen, die sich an die anatomischen Gegebenheiten des Benutzers anpassen.
- Neben der Schutzfunktion durch den Einsatz von Silikongel innen, verleiht die sorgfältig entwickelte,
- ergonomische Gestaltung Stabilität und verhindert eine Überbeanspruchung der Bänder und Sehnen.
- Vielfältige Einsatzmöglichkeiten durch das Konzept "Zwei in Einem": Stabiles und belastbares äußeres Schutzelement aus Gummi. Beim Anlegen des Unterteils alleine, mehr Beweglichkeit und problemloser Stellungswechsel auf glatten Böden. Zwei, einfach zu bedienende Verschlüsse, oben und unten.
- Gemäß EN 14404.
- Leistungsniveau: 1

	ART.-Nr.		
GEL-KNIESCHONER DUPLEX	81989	6	96



◆ SUPERPRO



👤 HOHE TRAGFÄHIGKEIT

🔲 HARTE OBERFLÄCHE



ERGONOMISCHER SITZ SR-1

- Neuer Aluminiumrahmen, noch langlebiger und stabiler.
- Perfektes System, bequem und stabil.
- Ergonomische Körperhaltung, sehr bequem.
- Beugt Berufserkrankungen an Knien und Wirbelsäule vor.
- Höhe und Neigung verstellbar, optimale Anpassung für jeden Einsatz.
- Robuste Bauweise mit 7 haltbaren, widerstandsfähigen Rollen.
- Ideal für das Verlegen von Fußböden oder Parkett, Reinigungsarbeiten oder andere Arbeiten an Fußbodenbelägen.
- Austauschbare, ergonomische Knieschoner. Trägt bis zu 130kg Gewicht.

	ART.-Nr.		
SPEZIAL-SITZ ERGONOMIE SR-1	81999	1	18





PROFI-SCHUTZAUSRÜSTUNG

• SCHUTZ FÜR OHREN, ATEMWEGE UND AUGEN



◆ SUPERPRO



KLARSICHT SCHUTZBRILLEN

- Anwendungsgebiet: allgemein
- Mechanischer Widerstand gegen Partikel mit hoher Geschwindigkeit und niedriger Energie.
- In Höhe und Länge verstellbare Bügel.
- Mit Kratz- und Beschlagschutz und UV-filter.
- Komfortabel und leicht.
- Gemäß EN 166 und EN 170.

	ART.-Nr.		
SICHERHEITSBRILLEN, WEISSES GLAS	80918	12	1200

◆ SUPERPRO



GEHÖRSCHUTZ

- Wirkungsvoller und bequemer Schutz bei hoher Lärmbelastigung.
- Gemäß EN 352-1.

	ART.-Nr.	
GEHÖRSCHUTZ	80903	6

◆ SUPERPRO



RÜCKENSTÜTZGURT

- Empfohlen zur Vermeidung von Verletzung in der Lendengegend beim Heben von Gewichten oder Verharren in starrer Haltung.
- Mit vertikaler Verstärkungen im Lendenbereich.
- Seitliche Spannelemente zur Druckanpassung zum Zeitpunkt der Beanspruchung.
- In drei Größen erhältlich: M / L / XL

	ART.-Nr.	
RÜCKENSTÜTZGURT-L (96-104 CM)	80913	1
RÜCKENSTÜTZGURT-XL (104-112 CM)	80914	

◆ SUPERPRO



LATEX-HANDSCHUHE

- Ideal für Arbeiten mit Flüssigkeiten oder Schleifmitteln.
- Nur für geringfügige Risiken geeignet.
- 100 % Latex
- Gemäß EN 420.

	ART.-Nr.		
BAUSTELLENHANDSCHUHE	20907	12	3240

◆ SUPERPRO



FLIESENLEGERSCHUHE, FLACH

- Vergrößert die Kontaktfläche um etwa 100 %

	ART.-Nr.	
FLIESENSCHUHE (FLACH)	05985	18



ZUBEHÖR
REINIGUNG UND
PFLEGE

Produkte und Zubehör zur Reinigung und Verlegung von Keramikprodukten.



REINIGUNGSPRODUKTE

• 25 L UND 200 L-VERPACKUNGEN MIT MINDESTBESTELLMENGE (400 L.)



◆ SUPERPRO



RC-10 ZEMENTSCHLEIERENTFERNER

- spezielles Reinigungsprodukt von Zement-, Mörtel-, Fliesenkleber- und Kalksteinreste. Auch zur Fleckenentfernung von Ausblühungen von Klinkerwänden, Terrassen, Fliesen usw. geeignet.
- Säurebasiertes Produkt mit einem PH-Wert zwischen 0 und 1.

	ART.-Nr.	
RC-10 ZEMENTSCHLEIERENTFERNER 5L (SPANIEN, FRANKREICH, ENGLAND, ITALIEN UND KUBA VERFÜGBAR)	22950	2

REINIGUNGSZUBEHÖR, SCHWÄMME UND WASCHBRETT

• SORTIMENT VON SCHWÄMMEN



◆ SUPERPRO



SCHWÄMME SUPERPRO

- SUPERPRO SCHWÄMME sind in Profi-Qualität gefertigt.
- Die Modelle PLUS haben Längsrillen zur verbesserten Schmutzentfernung.
- Art.-Nr. 20905 und 20906 Verfügbar in Pal-Box

	ART.-Nr.					
SCHWAMM SUPERPRO IN PROFI QUALITÄT	20905	20x13x7 cm	1	2	24	384
SCHWAMM PLUS SUPERPRO INKL. LÄNGSRILLEN AN EINER SEITE	20917					288
SWEEPEX SCHWAMM SUPERPRO EXTRAHOHE WASSERAUFNAHME UND ROBUSTHEIT	20928	18x10x7 cm	3	3	24	384
SWEEPEX PLUS SCHWAMM SUPERPRO INKL. LÄNGSRILLEN AN EINER SEITE	20932					
DOPPELSCHWAMM SUPERPRO ROT-GELB GROSS, FÜR BREITE GROBE FUGEN	20906	20x13x7 cm	4	2	12	792
DOPPELSCHWAMM PLUS SUPERPRO ROT-GELB GROSS, INKL. LÄNGSRILLEN	20918					
SWEEPEX-DOPPELSCHWAMM SUPERPRO SCHWARZ-GELB, SPEZIELL FÜR REKTIFIZIERTE FUGEN	20992	18x10x7 cm	4	3	10	640
ZELLULOSE SCHWAMM EPOXY SUPERPRO	22928	17x10x4 cm		4	12	792
ZELLULOSE DOPPELSCHWAMM GELB, HOHE AUFNAHME AN ÜBERSCHUSS FUGENMASSE	22929	17x10x5 cm		4	10	640



PRO



SCHWÄMME PRO

- Polyurethan-Schwämme
- Das Modell HYDRO PRO ist besonders saugfähig aufgrund einer eigenen feineren Zellschaumstruktur.

	ART.-Nr.					
STANDARD PRO SCHWAMM	24966	17x10x7 cm	2	1	24	720
HYDRO PRO SCHWAMM - BESONDERS SAUGFÄHIG	24967		3	3		

SUPERPRO



SCHWAMMBRETTER MIT SUPERPRO AUFLAGE

- Kunststoffbretter für Reinigung und Verfugung.
- Das Modell PLUS hat Längsrillen zur verbesserten Schmutzabsorbierung.

	ART.-Nr.					
SCHWAMMBRETT MIT SUPERPRO AUFLAGE	20924	28x19.5x2.5 cm	1	2	10	180
SCHWAMMBRETT MIT PLUS SUPERPRO AUFLAGE	20908					

PRO



SCHWAMMBRETT PRO

- Kunststoffbrett mit besonders saugfähigen Schwamm.
- Das Modell PLUS hat Längsrillen zur verbesserten Schmutzabsorbierung.

	ART.-Nr.					
SCHWAMMBRETT MIT HYDRO PRO AUFLAGE	24974	28x14x3 cm	3	3	10	240
SCHWAMMBRETT MIT HYDRO PRO PLUS AUFLAGE	24988					

SUPERPRO



KUNSTSTOFFBRETTER MIT AUSTAUSCHBAREM SCHWAMM 30X13,5CM

- Kellen zum Reinigen und Glätten von Fugen
- Austauschbare Unterteile, passend zum ergonomischen Standard-Griff. (Ref. 22912) Erhältlich mit Schaumstoffen mit unterschiedlichem Saugvermögen und Abriebfestigkeit. Die PLUS - Modelle haben eine erhöhte Schmutzabsorptionkapazität.
- Die Sweepex Schwämme sind ein eingetragenes Warenkennzeichen und bieten eine vordefinierte Schaumstruktur, die genormt und geprüft wird. Das gewährleistet eine möglichst hohe Leistung an Wasseraufnahme und Beständigkeit.

	ART.-Nr.					
KUNSTSTOFFBRETT MIT AUSTAUSCHBAREM SCHWAMM	22900	30x13.5x4 cm	1	2	10	180
SWEEPEX KUNSTSTOFFBRETT MIT AUSTAUSCHBAREM SCHWAMM	22916		3	3		
ERSATZBRETT SUPERPRO	22910	30x13.5x4 cm	1	2	10	320
ERSATZBRETT PLUS SUPERPRO	22918		4	4		
EPOXI ERSATZBRETT ZELLULOSE SUPERPRO	22932	30x13.5x3 cm	4	4	10	320
SWEEPEX ERSATZBRETT SUPERPRO	22922		3	3		
SWEEPEX ERSATZBRETT PLUS SUPERPRO	22914	30x13.5x4 cm	3	3	10	320

SUPERPRO

AUSTAUSCH GRIFF SUPERPRO

- Wechselgriff für Ersatzbretter 30x13,5 cm., und Schaumgummibretter SuperPro

	ART.-Nr.	
AUSTAUSCH GRIFF SUPERPRO	22912	10

SUPERPRO

ERSATZBRETT-SCHAUMGUMMI SUPERPRO

- Schaumgummibretter für Abschlussarbeiten und Reinigung, passend zum ergonomischen Standard-Griff
- Erhältlich mit Schaumgummis von unterschiedlicher Härte und Abriebfestigkeit

	ART.-Nr.		
ERSATZ-SCHAUMGUMMI WEICH ZELLEN GROSSPORIG SOFT-L	22924	30x13,5x1 cm	10

SUPERPRO

SCHAUMGUMMI-BRETT MIT KUNSTSTOFFGRIFF SUPERPRO

- Zur Oberflächenvergütung und Abschlussarbeiten.
- Mit ergonomischem Kunststoffgriff.
- Verschiedene Schaumgummitypen und -härten, je nach Arbeitsanforderungen.

	ART.-Nr.			
SCHAUMGUMMI-BRETT WEICH ZELLEN GROSS SOFT-L SUPERPRO	72985	25x11x1,5 cm	6	540
SCHAUMGUMMI-BRETT WEICH ZELLEN MITTEL SOFT-M SUPERPRO	72986			
SCHAUMGUMMI-BRETT HART ZELLEN KLEIN HARD-S SUPERPRO	72988			

PRO

SCHAUMGUMMI-BRETTER PRO

- Für Oberflächenvergütung und abschließende Reinigungsarbeiten.

	ART.-Nr.			
SCHAUMGUMMI-BRETT RAU 28 X 14CM PRO	24971	28x14x2 cm	10	360
SCHAUMGUMMI-BRETT FEIN 28 X 14 CM PRO	24973	28x12x2 cm		



▶ SUPERPRO



SCHWAMMWISCHER MIT SUPERPRO AUFLAGE

• Großflächig verstärktes Unterteil mit SWEPEX Superpro Auflage, zur Verwendung z.B. mit der Waschschale Art.-Nr. 70904

	ART.-Nr.					
SCHWAMMWISCHER SWEPEX SUPERPRO KOMPLETT	20914	34x17x5 cm	3	3	1	168
SCHWAMMWISCHER ERSATZAUFLAGE SWEPEX SUPERPRO	20919					

▶ SUPERPRO



SCHEUERSCHWÄMME 25 CM SUPERPRO MIT GRIFB, ERSATZSCHWÄMME

• Zur Reinigung speziell nach Epoixverfugung.
 • Griffbrett mit drei austauschbaren Scheuerschwämmen von verschiedenen Härtegraden sehr fein (weiss), fein (rot), medium (blau) und grob (braun).

	ART.-Nr.		
SET-SCHEUERSCHWAMM (3) ST+ GRIFFBRETT SEHR WEICH/WEISS	20900	25x10x2.5 cm	1
SET-SCHEUERSCHWAMM (3) ST+ GRIFFBRETT GROB, MITTEL, WEICH	20944		
ERSATZ-SCHEUERSCHWAMM (3 PK) SEHR WEICH/WEISS	20971		
ERSATZ-SCHEUERSCHWAMM (3 PK) MITTEL/BLAU	20973		
ERSATZ-SCHEUERSCHWAMM (3 PK) GROB/BRAUN	20974		
ERSATZ-SCHEUERSCHWAMM (3 PK) - SET FEIN/MEDIUM/GROB	20902		

STANDARD SWEPEX | HYDRO ZELLSTOFF SCHLEIFMITTEL



Saugleistung.

Abriebfestigkeit.

Sweepex®. Geschütztes Warenzeichen.

WASCHEIMER

• VERSCHIEDENE MODELLE VON WASCHSCHALEN UND ZUBEHÖR



PRO



RUBICLEAN PRO

- Plastik-Wascheimer mit 2 Abstreifwalzen.
- Zusätzlich Rollen im Unterteil eingebaut.
- Max. Kapazität: 24 L
- Lieferung im montierten Zustand in Einzelverpackung.
- Erhältlich in Spezialverpackung mit 12 Einheiten (Art.69948)
- Abmessungen: Länge 52 cm x Breite 27 cm x Höhe 26 cm.
- Verfügbar als PAL BOX mit 12 Einheiten (Art. 69948).

	ART.-Nr.		
RUBICLEAN PRO	25949	1	18

PRO



KIT RUBICLEAN PRO 1

- 3-tlg. Set bestehend aus:
- Plastik-Wascheimer RUBICLEAN PRO (Art-Nr. 25949),
- Kunststoffbrett mit besonders saugfähigem Schwamm (Art-Nr. 24974) und einer Fugenglättkelle 28 x 14 cm (Art. 24969).

	ART.-Nr.		
KIT RUBICLEAN PRO1	68902	1	18

PRO



KIT RUBICLEAN PRO 2



- 4-tlg. Set besteht aus:
- Wascheimer RUBICLEAN PRO (Art-Nr. 25949), Kelle SWEEPEX mit einem auswechselbaren Schwamm 30x13, 5 cm SuperPro (Art-Nr. 22916) Gummi-Mörtel-Kelle mit Kunststoffgriff SuperPro (Art-Nr. 65971) und einer 45°-Kelle 10 x 10 mm mit RUBIFLEX-Griff (Art-Nr. 75948).

	ART.-Nr.		
KIT RUBICLEAN PRO 2	69949	1	18

 PRO

RUBICLEAN EASYPRO

- Leichter und widerstandsfähiger Kunststoffeimer.
- Ausdrückgitter weiter unten. Benötigt weniger Wasser. Geringeres Gewicht.
- Abnehmbare Rollen. Einfachere Reinigung.
- Metallische Verstärkung an den Rollen. Höhere Festigkeit.
- Fassungsvermögen 24 Liter.

	ART.-Nr.		
PUTZEIMER RUBICLEAN EASYPRO	21945	4	24

 SUPERPRO



4 RÄDER

3 ROLLEN



RUBICLEAN DREIFACH SUPERPRO



- Kunststoff-Wascheimer, leicht und hohe Festigkeit.
- Ausgestattet mit 3 Walzen zum besseren entwässern des Schwamms.
- Mit Rädern und Tragegriff.
- Kapazität: 24 Liter.
- Nutzinhalt: 10 Liter.
- Maße: Länge 53 cm x Breite 28 cm x Höhe 37 cm.

	ART.-Nr.		
RUBICLEAN DREIFACH SUPER PRO	21995	1	18

 SUPERPRO

RUBICLEAN SUPERPRO



- Plastik-Wascheimer, leicht und sehr widerstandsfähig, mit zwei Abstreifrollen.
- Trenn- und Ablagerungssystem für Schmutzwasser.
- Mit Rädern und Griff für den Transport.
- Abmessungen: 52 x 27 x 30 cm.
- Verfügbar in Pal Box von 10 Einheiten (ref.69964)

	ART.-Nr.		
WANNE RUBICLEAN SUPERPRO	21998	1	18

 SUPERPRO

KIT RUBICLEAN SUPERPRO 2

- 3-tlg. Set bestehend aus:
- Plastik-Wascheimer RUBICLEAN SUPERPRO (Art.-Nr. 21998), Kunststoffbrett mit Schwamm (Art.-Nr. 20924) und Thermoflex-Glättkelle (Art.-Nr. 65976).

	ART.-Nr.		
KIT RUBICLEAN 2 SUPERPRO	69915	1	18



PAL BOX UND DISPLAYS

Index nach Referenzen

RUBI

*BUILDING THE
FUTURE TOGETHER*

RUBI

*BUILDING THE
FUTURE TOGETHER*

RUBI

*BUILDING THE
FUTURE TOGETHER*

RUBI

*BUILDING THE
FUTURE TOGETHER*



PAL BOX UND DISPLAYS



• PRODUKT-DISPLAYS UND EINHEITEN ZUM GEORDNETEN AUFSTELLEN IN IHRER AUSSTELLUNG

◆ SUPERPRO



SCHWAMM SUPERPRO

• AUFSTELLER SCHWAMM (135 Stück ref. 20905) (60 x 40 x 120 cm.)

	ART.-Nr.		
AUFSTELLER SCHWAMM (WEICH)	69955	1	4

◆ SUPERPRO



DOPPELSCHWAMM SUPERPRO

• AUFSTELLER DOPPELSCHWAMM (135 STÜCK Ref. 20906) (60 x 40 x 120 cm)

	ART.-Nr.	
AUFSTELLER DOPPELSCHWAMM SUPERPRO	69957	1

PRO

SCHWAMM HYDRO PRO

- Enthält 160 St. Schwamm HYDRO PRO (Art.-Nr. 24967)
- Abmessungen: 60 x 40 x 105 cm



	ART.-Nr.	
AUFSTELLER SCHWAMM HYDRO PRO	69979	1

SUPERPRO

DELTA LEVEL BASISKIT PAL BOX (20 UN.)

- Einsatzfertig durch einfaches Entfernen des Deckels.
- Enthält:
- 20 Kits DELTA Levelling System.
- Abmessungen: 60 x 40 x 105 cm.



	ART.-Nr.		
DELTA LEVEL BASISKIT PAL BOX (20 UN.) 1,5 MM.	03918	1	2
DELTA LEVEL BASISKIT PAL BOX (20 UN.) 2 MM.	03919		



▲ SUPERPRO

SCHALE FÜR RUBICLEAN SUPERPRO

- Enthält 10 RUBICLEAN-Schalen (Art.-Nr. 21998)
- Lieferung in nicht montiertem Zustand.
- Abmessungen: 56 x 31 x 109 cm



ART.-Nr.



AUFSTELLER SCHALE RUBICLEAN SUPERPRO	69964	1
---	-------	---

▲ PRO

RUBICLEAN-WASCHEIMER PRO

- Enthält 12 RUBICLEAN-WASCHEIMER (Art.-Nr. 25949)
- Anlieferung in unmontiertem Zustand
- Abmessungen: 56 x 31 x 109 cm



ART.-Nr.



AUFSTELLER SCHALE RUBICLEAN PRO	69948	1
--	-------	---

DISPLAYS

- **VERSCHIEDENE DISPLAYTYPEN ZUM AUSSTELLEN VON RUBI-PRODUKTEN IN IHRER AUSSTELLUNGSFLÄCHE.**



NEW!

1000 MM ALLGEMEINER DISPLAY AUFSTELLER

- Allgemeiner Ausstellungsständer mit einer Breite von 1 m.
- Beinhaltet den Kopfteil mit 2024 Logo Design, Lochwände für die Haken, Sockelrückwand glatt, Bodenablage glatt mit Preisband weiß, und 2 Fußteile mit justierbaren Bodenkegel, sowie Sicherungsschraube (Ref. 93911).
- Mit 2 Steher Einheiten (Ref.93910).
- Für längere Regalwände beachten Sie bitte die tatsächliche Anzahl der benötigten Steher.

	ART.-Nr.	
GRUNDREGAL BESTEHEND AUS KOPF,RÜCKWÄNDE,BODENFACH,FÜSSE 1000 MM	93911	1
GRUNDREGAL STEHER 2 EINH.	93910	



NEW!

650 MM ALLGEMEINER DISPLAY AUFSTELLER

- Allgemeiner Verkaufsständer mit einer Breite von 65 Zentimetern.
- Beinhaltet den Kopfteil mit 2024 Logo Design, Lochwände für die Haken, Sockelrückwand glatt, Bodenablage glatt mit Preisband weiß, und 2 Fußteile mit justierbaren Bodenkegel, sowie Sicherungsschraube (Ref. 93912).
- Mit 2 Steher Einheiten (Ref.93910).
- Für längere Regalwände beachten Sie bitte die tatsächliche Anzahl der benötigten Steher.

	ART.-Nr.	
GRUNDREGAL BESTEHEND AUS KOPF,RÜCKWÄNDE,BODENFACH,FÜSSE 650 MM	93912	1
GRUNDREGAL STEHER 2 EINH.	93910	



ALLGEMEINES DISPLAY-TABLETT-ZUBEHÖR

• Ablage Accessoire für das allgemeine Verkaufsregal.

	ART.-Nr.	
ALLGEMEINES DISPLAY-TABLETT-ZUBEHÖR 1000 MM	90570	1
ALLGEMEINES DISPLAY-TABLETT-ZUBEHÖR 650 MM	90571	



ALLGEMEINES DISPLAY-RACK-ZUBEHÖR

• Gitter Accessoire für das allgemeine Verkaufsregal.

	ART.-Nr.	
ALLGEMEINES DISPLAY-RASTER 1000 X 500 MM	90606	1
ALLGEMEINES DISPLAY-RASTER 650 MM	90607	



ZUBEHÖR EINSTELLBARE ABSTANDHALTER

• Abstandshalter für den allgemeinen Displayständer

	ART.-Nr.	
EINSTELLBARE ABSTANDHALTER 400X200MM	93913	1



ZUBEHÖR MAGNETISCH FÜR GLÄTT- UND KAMMKELLEN

• Halterung mit Magnetfuß zur Erleichterung der Einstellung an der Untergrundstruktur.
• Halterung für Glätt- und Zahnkellen.

	ART.-Nr.	
MAGNETISCH FÜR MAURER- UND ZAHNKELLEN 650MM	93915	1
MAGNETISCH FÜR MAURER- UND ZAHNKELLEN 1000MM	93914	



HALTERUNG-ZUBEHÖR FÜR MÖRTEL- UND MAUERERKELLEN

• Halterung für die rutschsichere Positionierung von Mörtel- und Mauererkellen im allgemeinen Display Aufsteller. Zubehör für die Positionierung im allgemeinen Display.

	ART.-Nr.	
MÖRTELKELLENHAKEN 400 MM	93916	1



SCHEIBENHALTERUNG ZUBEHÖR

- Diamantscheibenhalterung für die Haltestange am allgemeinen Display Aufsteller. Gewährleistet die Präsentation von mehreren verschiedenen Diamantscheibengrößen an einem Haken und ist somit platzsparend einsetzbar. Es ist notwendig die Haltestange (Ref.93323 / 93918) mit zu bestellen, um die Scheibenhalterung einzuhängen, falls sie nicht bereits vorhanden ist.

	ART.-Nr.	
SCHEIBENHALTERUNG ZUBEHÖR	93917	1



VERSTÄRKTE HALTESTANGE ZUBEHÖR FÜR DIAMANTSCHLEIFEN.

- Scheibenhalterung Zubehör. Es ist notwendig, das Zubehör mit der Scheibenhalterung (Ref. 93917) zu ergänzen.

	ART.-Nr.	
LADESTANGENZUBEHÖR 650 MM	93323	1
LADESTANGENZUBEHÖR 1000 MM	93918	



ZUBEHÖR FÜR SCHLÄGEL UND HÄMMER

- Zubehör für Schlägel und Hämmer, um sie in den allgemeinen Ausstellungsständer zu stellen.

	ART.-Nr.	
ZUBEHÖR FÜR SCHLÄGEL UND HÄMMER	93919	1



ZUBEHÖR FÜR SEITENSCHILD

- Halterung Zubehör zum Aufhängen von Schildern an einem allgemeinen Display-Ständer.

	ART.-Nr.	
ZUBEHÖR FÜR SEITENSCHILD 300MM	93920	1



ZUBEHÖR PREISHALTER HAKEN

- Preishaken-Zubehör für die Platzierung auf einem allgemeinen Ausstellungsständer.

	ART.-Nr.	
ZUBEHÖR PREISHALTER HAKEN 300MM	93921	1



AUSSTELLER MANUELLE MASCHINEN (1 SEITE)



- Aufsteller aus Metall zum Präsentieren eines Trockenfließenschnieiders.
- Er verfügt über ein Anti-Diebstahl-System.

	ART.-Nr.	
AUSSTELLER MANUELLE MASCHINEN (1 SEITE)	93138	1

DISPLAY FÜR HANDSCHNEIDER

- Display zum Ausstellen von bis zu 3 manuellen Fliesenschnieidern



	ART.-Nr.		
DISPLAY HANDSCHNEIDER	90305	1	6



AUSSTELLER DER NIVELLIERHILFEN

• Kartonregalaufsteller für die Nivelliersysteme.

	ART.-Nr.	
AUSSTELLER DER NIVELLIERHILFEN	93056	1



DELTA LEVELING DISPLAY AUFSTELLER

• Spenderaufsteller mit 3 Pappbehältern, für die Nivellierserie Delta.

	ART.-Nr.	
3 SPENDER DELTA LEVELING DISPLAY	93906	1



NEW!

RUBIMIX SORTIMENT DISPLAY AUFSTELLER

- Display-Ständer mit mehreren Haken zur Aufnahme von Mixern und verschiedenen Paddeln.

	ART.-Nr.	
RUBIMIX SORTIMENT DISPLAY AUFSTELLER	93922	1



PREMIUM-BOHRER-DESKTOP-DISPLAY

- Verkaufspult Metallaufsteller für Bohrkronen. Es verfügt über ein Antiebstahlsystem.

	ART.-Nr.	
PREMIUM-BOHRER-DESKTOP-DISPLAY	93800	1



DISPLAY FÜR 4DRILL DIAMANTTROCKENBOHRKRONEN

- Thekendisplay mit sechs Haken zum Aufhängen von 4DRILL-Diamanttrockenbohrkronen mit verschiedenen Durchmessern.
- Mit Frontbügel und Schlüsselverriegelung zur Diebstahlsicherung.

	ART.-Nr.	
DISPLAY FÜR 4DRILL DIAMANTTROCKENBOHRKRONEN	91907	1



DIAMANT-TRENNSCHEIBEN THEKEN-DISPLAY

- Tischdisplay für Sägen bis zu 5" (120 mm).
- Mit Frontbügel und Schlüsselverriegelung zur Diebstahlsicherung.
- Kapazität: 36 Sägeblätter 4 1/2", 5" (115mm, 125mm).

	ART.-Nr.	
DIAMANT-TRENNSCHEIBEN THEKEN-DISPLAY	92854	1

INHALTSVERZEICHNIS NACH ARTIKELNUMMERN

REF	PAG	REF	PAG	REF	PAG	REF	PAG	REF	PAG	REF	PAG	REF	PAG	REF	PAG	REF	PAG		
01900	59	02855	233	03955	232	05927	152	06978	151	16901	123	20907	249	24985	54	26992	41	31935	133
01901	59	02856	233	03956	232	05928	152	06979	151	16902	232	20908	253	24986	179	26999	41	31936	140
01903	58	02858	233	03957	232	05929	152	06980	151	16908	73	20914	255	24988	253	27900	39	31937	140
01906	60	02861	227	03958	232	05939	152	06981	233	16909	81	20917	252	24994	178	27901	39	31938	140
01907	61	02864	227	04904	155	05961	154	06984	153	16946	124	20918	252	24995	178	27902	39	31939	140
01945	60	02866	233	04909	155	05962	154	06985	153	16956	123	20919	255	24996	178	27903	39	31964	137
01946	60	02867	233	04910	149	05963	154	06986	153	16957	124	20924	253	24998	178	27909	39	31965	137
01947	61	02868	233	04911	149	05964	154	06987	153	16958	124	20928	252	25900	194	27911	72	31966	140
01948	61	02869	233	04912	149	05965	154	10607	200	16984	124	20932	252	25901	194	27913	173	31967	140
01949	60	02870	233	04913	149	05966	154	10913	88	16985	124	20944	255	25902	194	27916	39	31969	140
01950	61	02890	231	04914	149	05967	154	10971	88	17905	37	20971	255	25903	194	28900	92	31972	135
01958	60	02892	231	04915	149	05969	154	10972	88	17906	37	20973	255	25905	194	28912	83	31973	135
01959	58	02893	231	04916	149	05970	152	11900	33	17909	31	20974	255	25906	194	30883	132	31974	166
01960	63	02895	231	04917	149	05971	152	11901	35	17915	31	20992	252	25907	194	30900	137	31975	135
01991	58	02901	225	04918	153	05972	212	11973	33	17921	31	21931	86	25910	132	30902	137	31978	135
01992	58	02902	225	04920	154	05973	118	11974	35	17924	29	21945	257	25912	139	30904	133	31979	166
01993	58	02903	226	04921	154	05974	118	12954	33	17951	29	21951	91	25913	139	30925	139	32908	137
01996	62	02904	226	04922	154	05976	156	12955	35	17952	29	21955	81	25915	132	30926	139	32921	165
02000	225	02905	226	04923	154	05978	155	12956	33	17953	29	21975	86	25916	132	30929	139	32927	165
02001	225	02911	224	04924	154	05979	155	12957	35	17954	29	21995	257	25917	133	30930	139	32931	165
02002	226	02912	224	04927	155	05981	155	13939	49	18819	81	21998	257	25918	133	30931	139	32932	135
02030	224	02923	227	04928	155	05982	155	13940	49	18910	79	22900	253	25925	117	30945	139	32933	135
02031	224	02924	227	04929	155	05985	249	13941	49	18917	72	22910	253	25927	117	30946	139	32934	142
02036	226	02926	227	04962	148	05988	149	14943	53	18919	91	22912	254	25934	139	30949	139	32935	142
02063	227	02941	231	04963	153	05989	149	14944	53	18920	43	22914	253	25940	179	30950	139	32936	142
02123	228	02950	228	04964	148	05990	149	14945	53	18921	43	22916	253	25942	179	30955	140	32937	165
02124	228	02951	228	04965	148	05991	149	14946	53	18922	43	22918	253	25944	179	30956	140	32938	165
02125	228	02952	225	04970	153	05992	149	14947	53	18923	43	22922	253	25945	117	30958	140	32939	165
02127	228	02953	225	04971	153	05994	149	14948	53	18934	82	22924	254	25946	182	30959	140	32940	132
02130	228	02954	225	04972	153	06826	233	14975	47	18935	85	22928	252	25949	256	30960	140	32951	134
02132	228	02972	225	04973	153	06827	233	14976	47	18948	87	22929	252	25956	55	30962	140	32953	134
02135	228	02973	225	04974	153	06828	233	14977	47	18972	43	22932	253	25963	117	30963	140	32954	134
02279	228	02974	225	04975	153	06829	233	14980	45	18974	43	22950	252	26570	173	30964	140	32960	134
02396	228	02989	231	04976	153	06900	151	14981	45	18975	43	23999	71	26571	173	30972	135	32961	134
02397	228	03900	231	04977	153	06915	151	14982	45	18976	78	24949	179	26961	42	30973	135	32971	139
02839	233	03901	232	04992	148	06918	151	14985	47	18978	87	24956	117	26962	39	30974	132	32974	139
02840	233	03918	261	05917	162	06919	151	14986	47	18979	81	24958	179	26963	41	30976	132	35518	196
02841	233	03919	261	05918	162	06929	151	14987	47	18980	64	24966	253	26970	177	30986	133	35520	196
02842	233	03929	233	05919	162	06971	151	14988	45	18982	77	24967	253	26971	177	30987	133	35900	235
02846	233	03930	233	05920	162	06972	151	14989	45	18983	80	24968	200	26972	177	30995	137	35901	235
02850	233	03931	233	05921	162	06973	151	14990	45	18984	84	24969	200	26973	177	31909	143	35902	235
02851	233	03932	233	05922	162	06974	151	15901	51	20900	255	24971	254	26974	177	31915	132	35903	234
02852	233	03952	232	05923	152	06975	151	15902	51	20902	255	24973	254	26975	177	31932	133	35937	235
02853	233	03953	232	05924	152	06976	151	15904	51	20905	252	24974	253	26980	175	31933	133	35938	235
02854	233	03954	232	05926	152	06977	151	16900	69	20906	252	24984	54	26981	175	31934	133	35939	235

SYMBOLE UND QUALITÄTSZERTIFIKATE

In diesem Katalog wurden folgende Symbole verwendet.

	Vorbereitung
	Schneiden und Bohren
	Einbau
	Verpressen
	Reinigung
	3+1 Jahre Garantie
	3+2 Jahre Garantie
	3 Jahre Garantie
	Patentiert
	Patent angemeldet
	Geschütztes Design
	Gesetzliche Regelung EU Kommission
	Normative Russian EAC
	Normative UK
	Sicherheitsregelung TÜV
	TNO innovation for life
	ADI
	Product Design Award

	Anzahl pro Palette		Dicke des Diamantbandes
	Stückzahl pro Verpackungseinheit		Diamantscheibensstärke
	Schnittlänge		Diamantscheibenbreite
	Länge Diagonalschnitt		maximale Bohrer Länge
	Schnitttiefe		Mischleistung
	Leistung der Brechvorrichtung		Maximale Höhe des Kopfes
	Nettogewicht		Kopfdurchmesser
	Bruttogewicht		Breite Zahnspachtel
	mit Transportkoffer		Steghöhe
	Gewicht inkl. Transportkoffer		Mittelbett
	Stromversorgung		Länge der Kelle
	Umdrehungen pro Minute		Breite der Kelle
	Watt		Verpackungseinheiten
	Länge Gerührungsschnitt		Anzahl der Fliesenkreuze pro Tüte
	Gerührungsschnitt Schnitt Maximale Schnitttiefe - 1 Schitt oder 2 Schittite		Höhe des Eimers
	Länge Breite Höhe		Unterer Durchmesser
	Ablängfunktion		Oberer Durchmesser
	Schnittlänge mit Eintauchfunktion		Nutzbare Höhe
	Diamantscheibe inklusive		SCHWAMMGRÖßEN
	Außendurchmesser		Absorptions Niveau (1-4)
	Innendurchmesser		Abriebsbeständigkeit (1-4)
	Höhe des Diamantbandes		

	Schnittlänge		Einklappbare Beine
	Schnitttiefe		Beweglicher Tisch
	Leistung der Brechvorrichtung		Verstellbarer Durchfluss
	Feststehende Brechvorrichtung		Kippbarer Tisch
	Beweglicher Trenner		Zero Dust
	Wiederholungsschnitte		Höhe
	45° Schnitte		Laser
	Basiszubehör		C3 system
	Winkelmessung		Nutzung mit Wasser
	Doppelt verstärkte Führungsschiene		Trockennutzung
	PURE POWER		1 hour of continuous work maximum, recommended by TNO
	MAGNET		3 hours of continuous work maximum, recommended by TNO
	Smart Power		
	One Hand Action		
	Optional Tasche		
	Kugellagersystem		
	Einfache Fixierung		
	Ergonomisch		
	weich		
	Lineal mm		
	Leistung		
	Motor kippbar		
	Kappschnitt		

DEUTSCH : Ref. 93250



EUROPA : Ref. 93252



Germans Boada SA, und ihre Tochtergesellschaften halten die EU Richtlinien 2002/ 96 über Elektro- und Elektronik-Altgeräte sowie die EU Richtlinie 2002/ 95 zur Beschränkung der Verwendung bestimmter gefährlicher Stoffe in Elektro- und Elektronikgeräten ein, die von den Unternehmen der jeweiligen EUMitgliedsstaaten gemäß ihrer spezifischen Kriterien angewendet werden. (RAEE, WEEE, ecoRAEE, etc...).

Bilder sind unverbindlich und können sich ohne vorherige Ankündigung ändern.

Das Bruttogewicht einiger Elektromaschinen kann abhängig vom Palettentyp oder dem für die Verpackung verwendeten Kartontyp variieren.

Jeglicher Eingriff in die Maschinen hebt den Garantieanspruch auf. Die Garantie deckt alle Herstellungs- oder Montagefehler in Übereinstimmung mit dem geltenden Recht.

Jede Reproduktion dieses Katalogs, ganz oder nur teilweise, ist ohne vorherige Zustimmung der Firma Germans Boada SA, nicht gestattet.



RUBICLUB

WERDEN SIE TEIL DER
GEMEINSCHAFT VON 70.000+
EXPERTEN IN DER KUNST DES
FLIESENLEGENS

1. MELDEN SIE SICH IN WENIGER ALS 1 MINUTE AN
2. VERLÄNGERN SIE GANZ EINFACH DIE GARANTIE IHRER EINKÄUFE
3. ERHALTEN SIE ZUGANG ZU EXKLUSIVEN VORTEILEN UND GESCHENKEN

SCANNEN SIE DEN QR-CODE
ODER GEHEN AUF SIE
WWW.RUBI.COM



After Sales Service
aftersales@rubi.com



RUBI GROUP

SP **GERMANS BOADA, S.A.**
BARCELONA (OFICINAS CENTRALES)
Pol. Can Rosés,
Avda. Olimpíades 89-91, P.O.BOX 14
08191 RUBI (Barcelona) SPAIN
T. 34 936 80 65 00
info@rubi.com

MADRID
Marie Curie,7
Edif. B. bajos 7
28521 Rivas Vaciamadrid SPAIN
T. 34 914 99 48 63
rubimadrid@rubi.com

PT **RUBI PORTUGAL**
Rua da Ribeira de Eiras, S/N, Armazém B
Ponte de Eiras
3020-324 Coimbra - PORTUGAL
T. 351 239 492 430
F. 351 239 492 431
rubiportugal@rubi.com

FR **RUBI FRANCE S.A.R.L.**
15 Avenue du Hoggar
Bâtiment le Vancouver
91940 LES ULIS - FRANCE
T. 33 1 69 18 17 85
T. 33 1 69 18 17 89
rubifrance@rubi.com

US **RUBI TOOLS USA Inc.**
10702 NW 147th Street, Suite 100
Hialeah Gardens, FLORIDA 33018 USA
P. 1 305 715 9892
F. 1 305 715 9898
rubitools.usa@rubi.com

UK **RUBI UK LTD.**
Units 16 & 17, Easter Park,
Ferry Lane
Rainham, Essex
RM13 9BP - UNITED KINGDOM
P. 44 (0) 1708559609
F. 44 (0) 1708553813
rubiuk@rubi.com

PL **RUBI POLSKA Sp. z o.o.**
ul. Dawidowska 10, Zamienie
05-500 Piaseczno
POLSKA
T. +48 (0) 226 44 51 61
F. +48 (0) 226 44 58 45
rubipolska@rubi.com

NL **RUBI BENELUX BV**
Weidehek, 70
4824 AS BREDA
LU **NEDERLAND**
T. 31 (0) 76 57 29 200
BE F. 31 (0) 76 57 20 190
rubibenelux@rubi.com

DE **RUBI DEUTSCHLAND GmbH**
Krahnendonk 89
AT 41066 Mönchengladbach
DEUTSCHLAND
T. 49 (0) 2161 990 60 90
F. 49 (0) 2161 478 12 69
rubideutschland@rubi.com

RU **RUBI ROSSIA**
mob. +7 903 153 30 46
тел.: +34 936806500
факс: +34 936806501
rubirossia@rubi.com

CA **RUBI CANADA**
9209 Boul Langelier
St-Léonard, Qc CA H1P-3K9
P. 1866 898 7924
rubicanada@rubi.com

IT **ITALIA**
T. 800 788278
F. 800 788279
commerciale@rubi.com

CN **Suzhou Rubi Technologies Co., Ltd.**
Block 2, No.86, Tinghe Road, SIP, Suzhou City,
Jiangsu, Province, China
Zip Code: 215121
中国江苏省苏州工业园区亭和路86号2号厂房
苏州瑞比机电科技有限公司
邮政编码: 215121
Tel: 86 512 66626100

IN **RUBI INDIA**
Andheri Kurla Road, Andheri (East)
Mumbai-400059, India
T.+91 22 67587457 60
rubiestindia@rubi.com

MX **GERMANS BOADA MEXICO**
Av. Industria Moderna #2001 Bodega 82,
El Cerrito, CP 76240
El marqués, QRO
T: +52 55 5592 4907
T: +52 55 5592 5386
mexico@rubi.com

CO **RUBI COLOMBIA**
Cra. 11a #94-56, Oficina 501
Bogotá D.C. COLOMBIA
T. (+571) 749 85 08

CL **RUBI CHILE**
GERMANS BOADA S.A.
Los Militares # 5620, Oficina 1503
Los Condes (Santiago de Chile) CHILE
T. (+562) 3339 9193
T. (+569) 9799 9574
rubichile@rubi.com

AE **RUBI MIDDLE EAST**
P.O. Box 507070, Unit 08A, Level 7,
Al Fattan Currency House-Tower 1,
Dubai IFC, Dubai, United Arab Emirates
nkhan@rubi.com
T. +971 52 969 7852

TR **RUBI TURQUIA**
TAMER OZALLI Hird. Hizm.
Fulya Mah: Mehmetcik cad Kozacik sok
Birlik ap D:3 Şişli / Istanbul
T. +90 50 7624 0167
tozalli@rubi.com



Dieses Preisverzeichnis hebt vorhergehende auf. Alle Preise sind zuzügl. MwSt.
Gültige Preise, typographische und drucktechnische Fehler vorbehalten. Fotos sind nicht vertraglich.
Elektrische und elektronische Geräte sind an die Recyclingkosten gebunden, die das Recyclingunternehmen für RUBI Deutschland GmbH festgelegt hat.